

Major

4.40 / 4.55

Instructions d'installation

(VERSION TRADUITE)

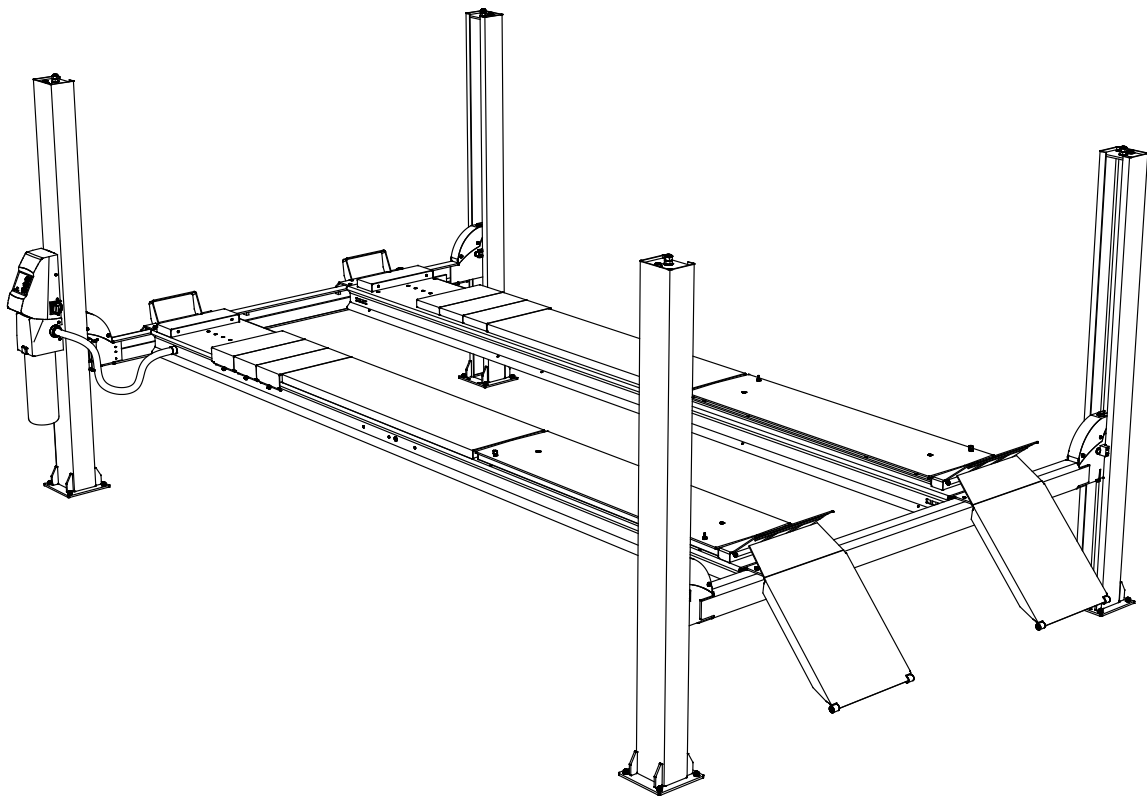

CONSERVER les
instructions de service
toujours bien accessibles
à proximité du produit!

Lire les instructions
de service avant
de commencer à
travailler!

Manual no.: T70784-FR
Date: 19.10.2021



© AUTOPSTENHOJ GmbH
 Sandkampstraße 90
 D-48432 Rheine

Tel. (DK) +45 76 82 13 30
 (DE) +49 5971 / 860202

E-mail: info@autopstenhoj.com
Internet.: www.autopstenhoj.com

Afin de vous aider, des instructions détaillées pont par point vous sont données ci-après, celles-ci doivent être suivies scrupuleusement pour garantir une bonne installation et une utilisation satisfaisante.
Il est cependant d'IMPORTANCE VITALE qu'un certain soin ainsi qu'un certain temps soient consacrés au montage, en tenant compte des tolérances d'installation. Autrement, les systèmes de sécurité pourraient ne pas fonctionner efficacement et vous ne pourriez pas bénéficier de tous les avantages du pont élévateur.

NB: SI LE PONT N'EST PAS INSTALLÉ SELON NOS INSTRUCTIONS CI-APRÈS, IL NE POURRA PAS ÊTRE COUVERT PAR NOTRE GARANTIE APRÈS-VENTES.

INFORMATIONS POUR L'ENTREPRENEUR OU L'ARCHITECTE

Pour pouvoir utiliser le pont en pleine charge, la dalle sur laquelle l'appareil sera installé doit répondre aux critères suivants:

Charge ponctuelle par colonne	Qualité du béton selon EN206-1:	Épaisseur:	Mesure de la surface de la fondation
425 kN/m ²	C20/25 (F _{cy1} = 20 N/mm ² / F _{cube} = 25 N/mm ²) (B20 = 20 N/mm ²)	140mm. (HILTI HST)	Voir dimensions sur plan de fondation T82344

Force d'extraction des boulons expansibles:

Pour Major 4.40: 11,9 kN

Pour Major 4.55: 14,1 kN

INFORMATIONS POUR L'INSTALLATEUR

Les accessoires sont répartis en une série de petits sachets numérotés. Ce numérotage sera indiqué dans les présentes instructions par des petits sachets numérotés.

Il est donc important, pour assurer une installation rapide et correcte, d'éviter de mélanger le contenu des divers sachets.

BOULONS EXPANSIBLES:

Major 4.40: Référence 755582 (non inclus dans la livraison du pont).

Major 4.55: Référence 755069 (non inclus dans la livraison du pont).

NB: Notez cette flèche →. Elle orientera toujours le pont par rapport au sens d'accès du véhicule (croquis 1). L'esquisse ci-dessous montre l'emplacement correct des interrupteurs anti-obstruction ainsi que le fin de course bas.

Les chiffres 1, 2,3 et 4 indiquent le positionnement correct des colonnes.

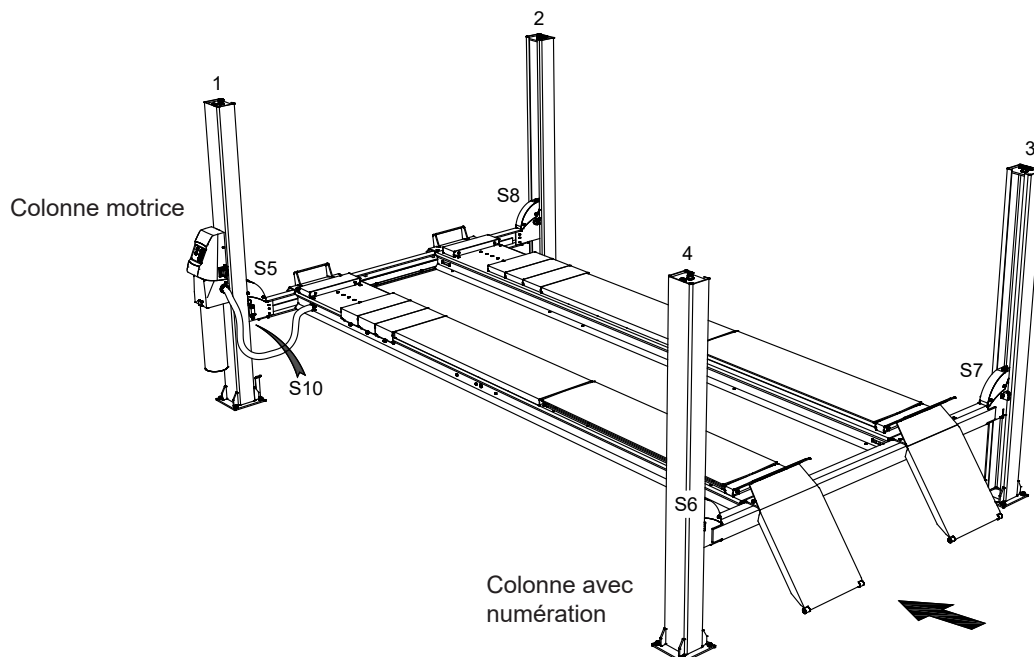

Enlever le dispositif de retenue autour des chemins de roulement utilisé pendant le transport.

1. Tirer les câbles et pousser les traverses en place sous le chemin de roulement.
Noter que la traverse munie du capot pour câble doit être placée sur la colonne motrice.
Sortir la tige de piston à sa position extrême afin d'obtenir la longueur de câble optimum.
2. Fixer le chemin de roulement gauche sur les traverses (sachet 2) - respecter les dimensions indiquées.
3. Placer le chemin de roulement droit et le fixer provisoirement avec 4 vis.

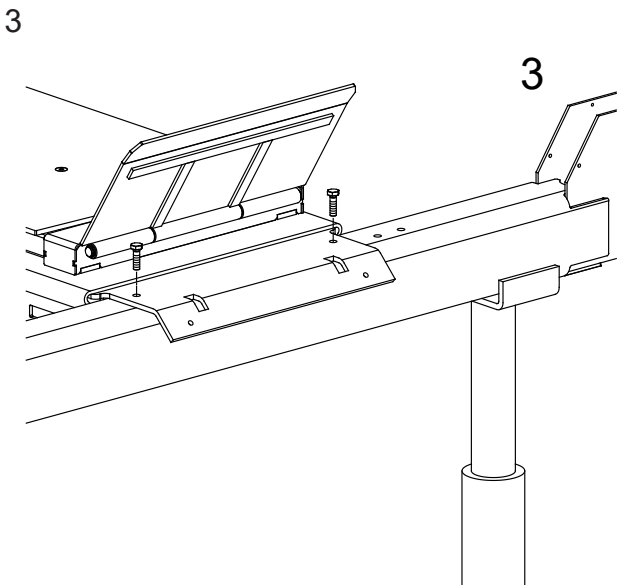
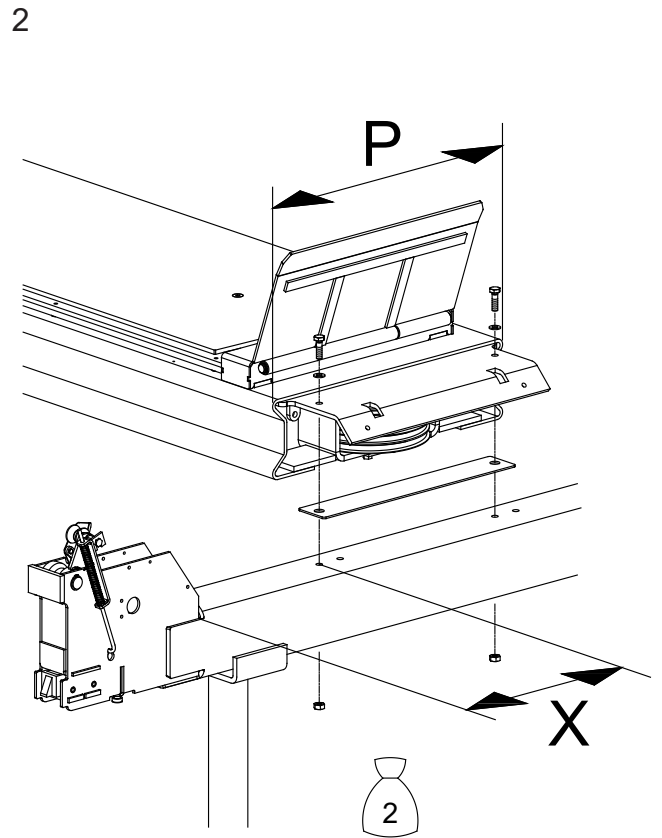
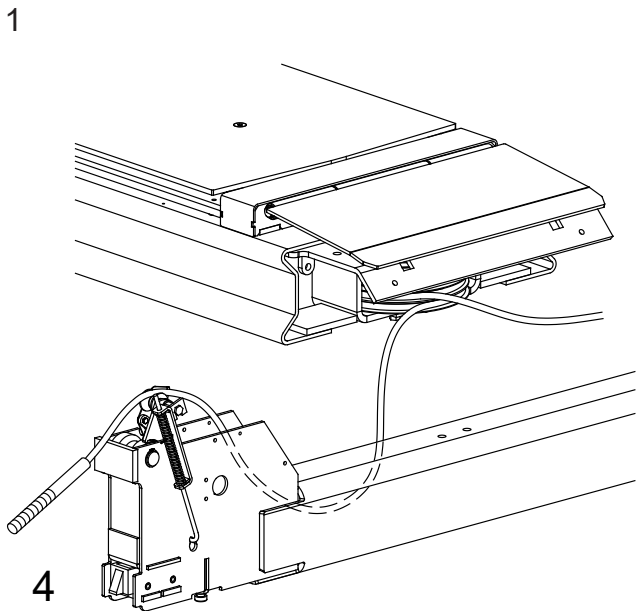
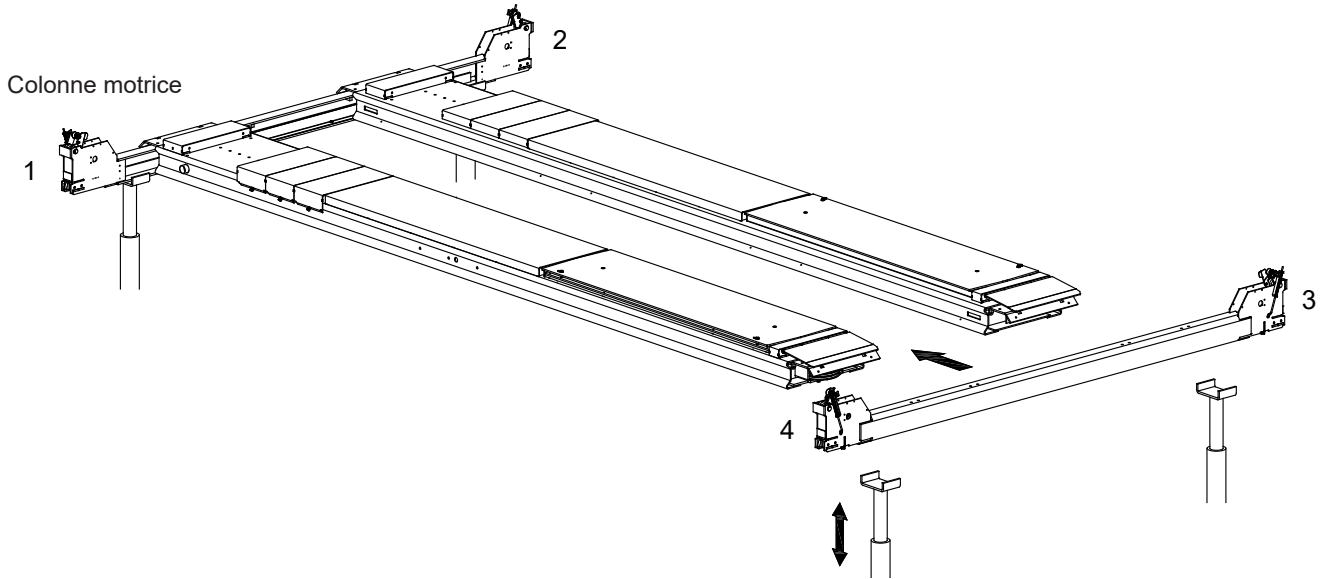

Major 4.40 / 4.55	P	X
4.40-26-44	550	172
4.40-26-48	550	122
4.40-30-48	550	322
4.40-30-51	550	322
4.55-30-55	650	322

4. Régler l'horizontabilité dans les 2 sens des chemins de roulement et des traverses. Mesurer les diagonales du pont.
NB: Les instructions de l'inspection locale du travail concernant le montage des ponts doivent toujours être respectées, à ce titre également les distances à respecter entre les murs de l'atelier et les fixations du pont. (Législation valable en Scandinavie : distance aux murs : min. 0,7 m ; distance entre ponts et autres machines : min. 1,1 m).
5. Fixer le chemin de roulement gauche. Contrôler la verticalité des tasseaux en calant éventuellement avec des feuillets métalliques ou similaire.
Mesurer la distance entre le bord inférieur du cliquet et le sol (les 4 coins). Si la différence est supérieure à 10 mm une semelle supplémentaire doit être montée sous la colonne du coin où la différence est la plus importante. Si ce calage n'est pas effectué, le pont ne pourra pas être réglé à l'horizontale.
6. Placer les poulies de câbles, les rondelles d'écartement et les axes. NB: Lubrifier les coussinets des poulies de câbles avant de monter les axes.
7. Graisser les 4 tendeurs.
Pousser le cliquet dans la traverse et placer une bande en acier ou un boulon de 10 mm, de façon à ce que le cliquet soit gardé en place dans la traverse.

4

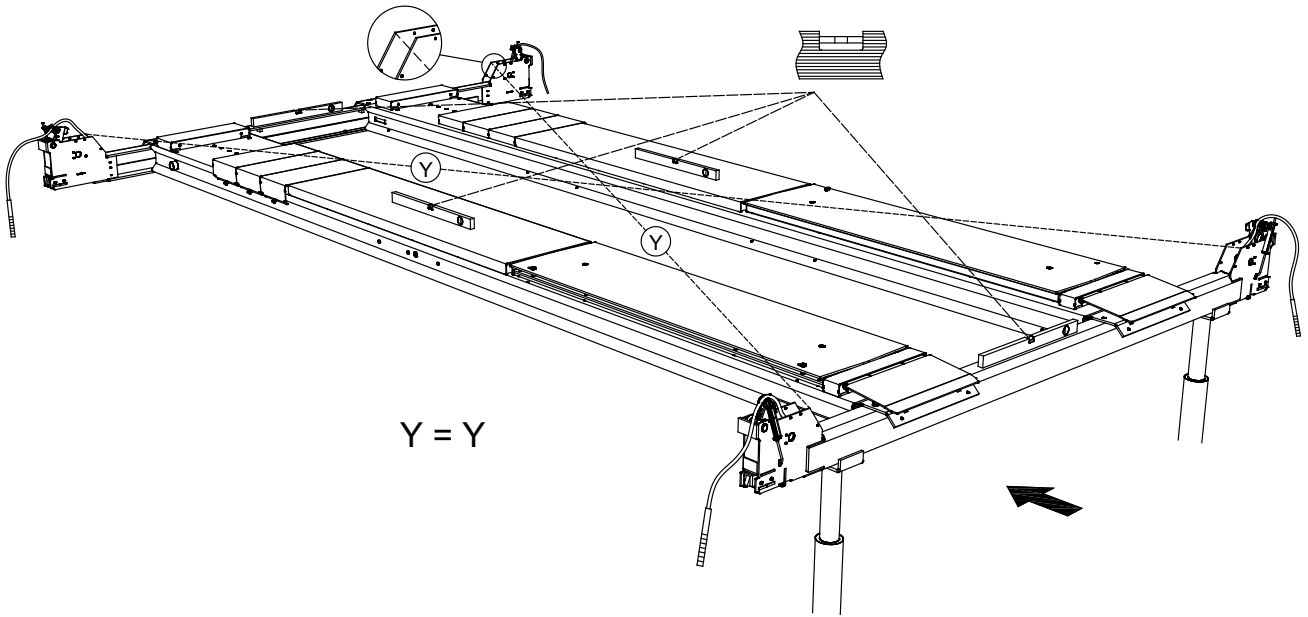

5

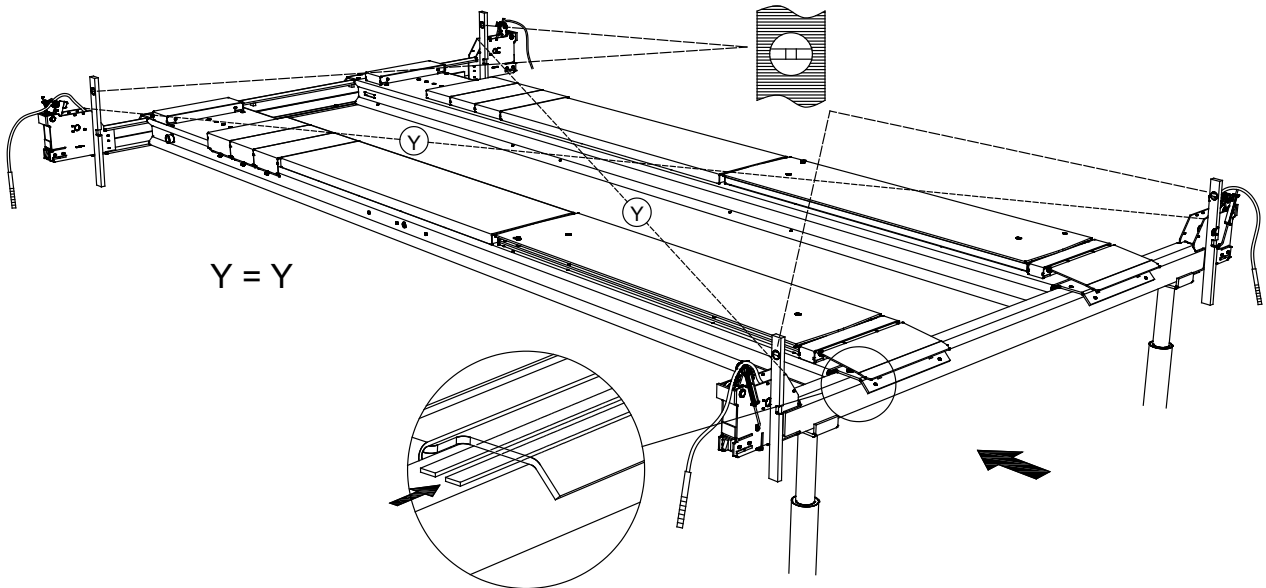

6

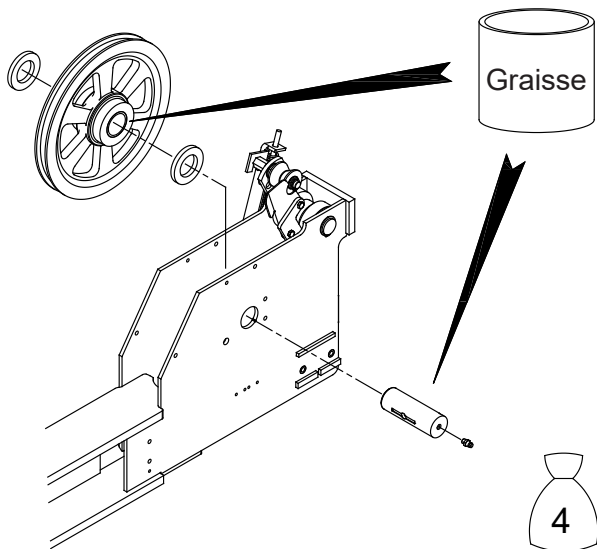

7

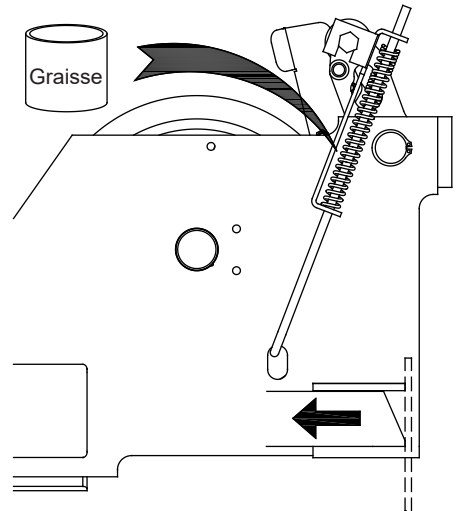

8. Prémonter les vis etc... pour les rails perforés dans les colonnes avant de dresser les colonnes.
9. Pousser les colonnes en place - veiller au positionnement correct des colonnes (voir page 3).
10. Monter les guides en nylon. Respecter les mesures indiquées.
11. Placer l'outil auxiliaire pour le frein excentrique (emprunter éventuellement une vis Taptite du sachet 20).

8

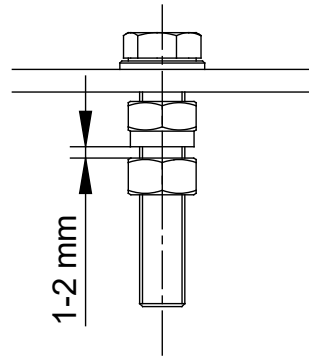
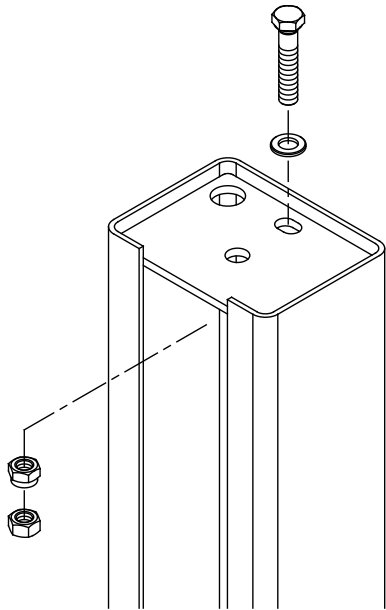

9

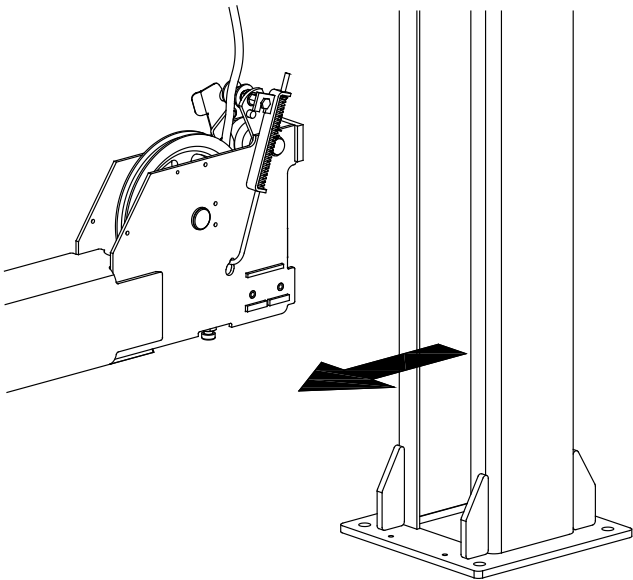

10

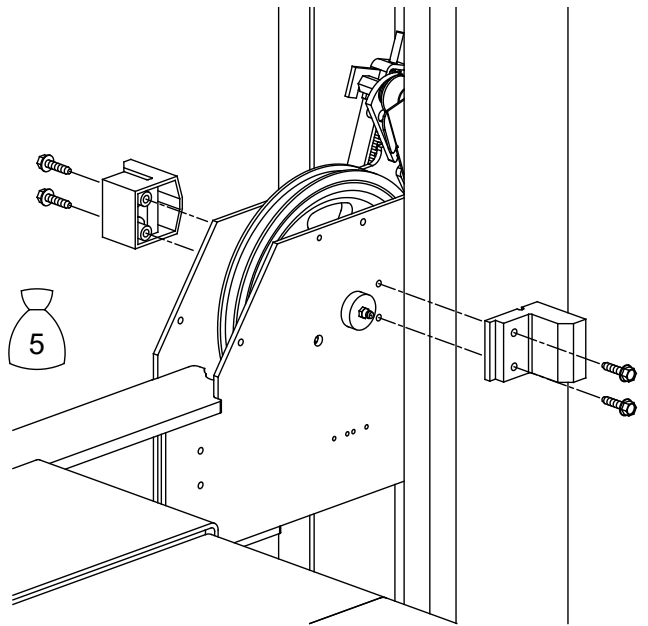

11

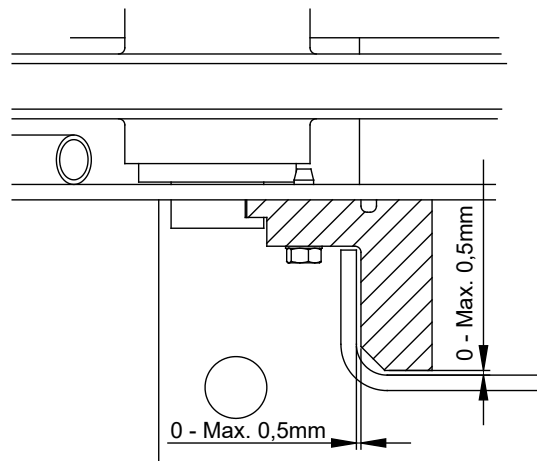
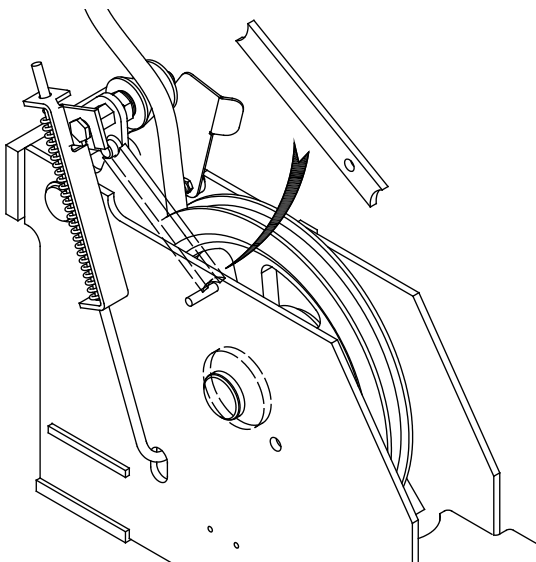

12. Monter le joint torique au fond des rails perforés.
13. Monter les rails perforés au sommet des colonnes.
14. Enlever les 4 boulons empruntés du sachet no. 2 (voir le croquis 3). Monter les coulisseaux en nylon ainsi que les 4 boulons pour le dispositif de fixation.
15. Placer l'outil auxiliaire. Enlever la bande en acier ou boulon (voir fig. 7). Lever la traverse, de façon à ce que le cliquet s'engage dans le rail perforé au même niveau.
Répéter cette procédure pour les 3 autres coins.
Régler les rails perforés, de façon à ce que les traverses et les chemins de roulement soient horizontaux.
Serrer le contre-écrou du rail perforé.
16. Installer le groupe de pompage au moyen de vis de pression et rondelles (sachet 8).
17. Démontez le capot du boîtier de commande. Installer le boîtier de commande à l'aide de vis Taptite M6x12 (sachet 8).

12

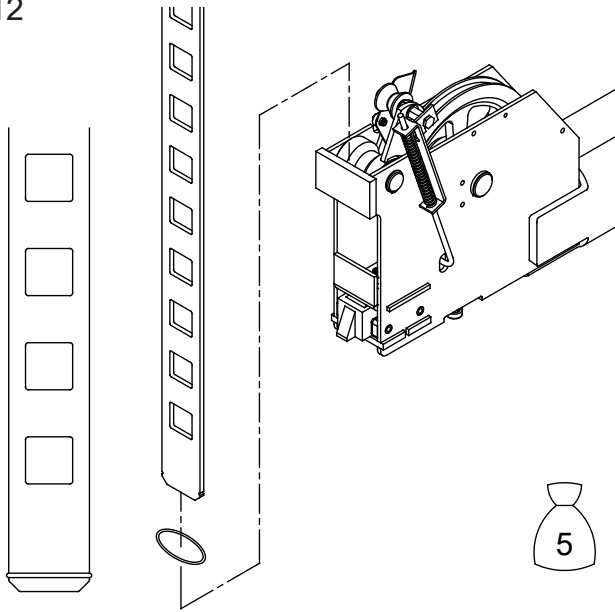

13

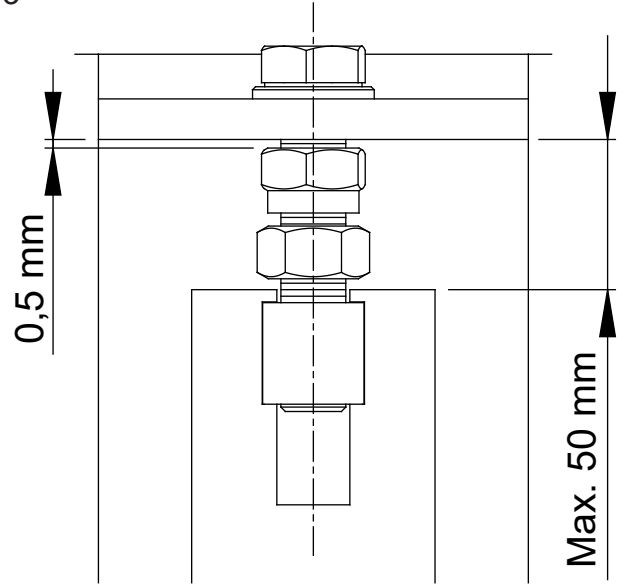

14

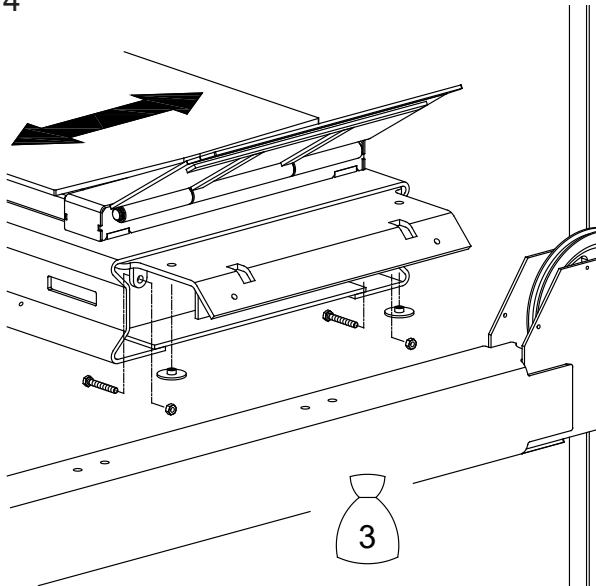

15

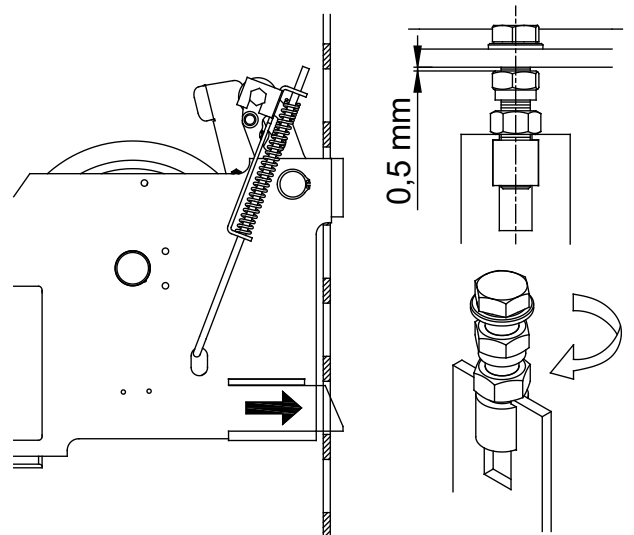

16

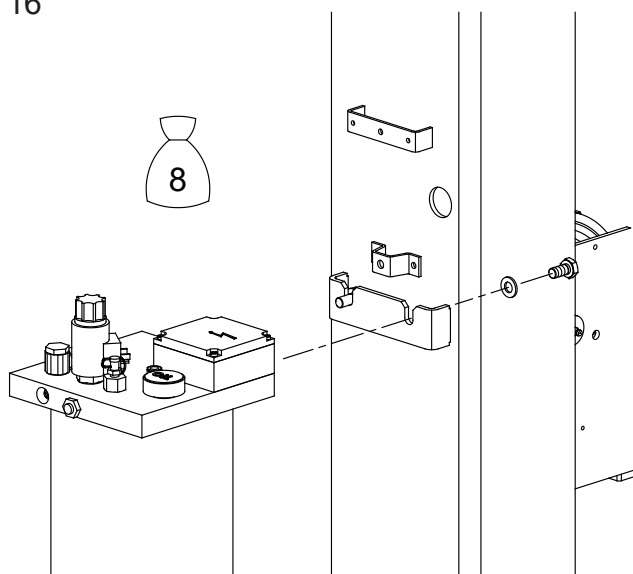

17

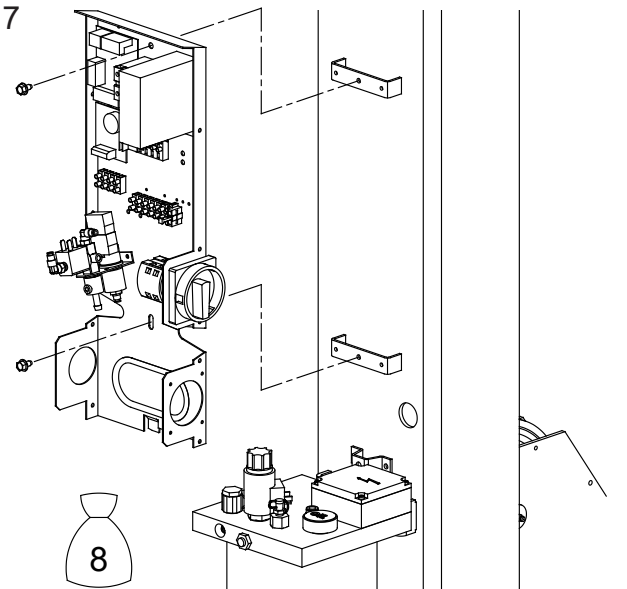

18. Tirer le câble à 5 fils avec terre par le sommet de la colonne (ou le bas) et hors de la colonne. Raccorder le moteur électrique dans le bornier comme montré.
Important ! Raccorder au bon voltage.
19. Raccorder les flexibles en nylon comme montré.
20. Tirer les flexibles à travers le tube gainé et fixer celui-ci sur le chemin de roulement à l'aide des tubes et des colliers de serrage.
Tirer un câble séparé supplémentaire à travers le flexible armé, qui sera utilisé ultérieurement (voir point 37).
21. Établir l'alimentation en air (7-10 bars) comme montré au sommet de la colonne motrice et raccorder les flexibles en nylon à la soupape magnétique et au pressostat (les flexibles A/B devront évt. plus tard être interchangeables (voir point 26). Fixer le tube gainé au boîtier de commande comme montré.

18

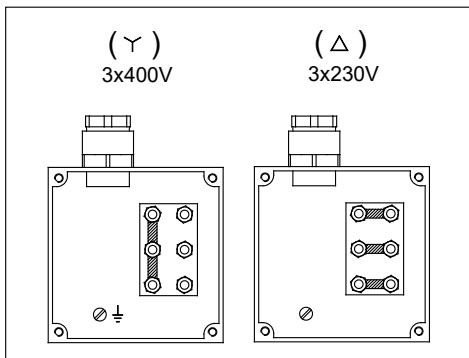
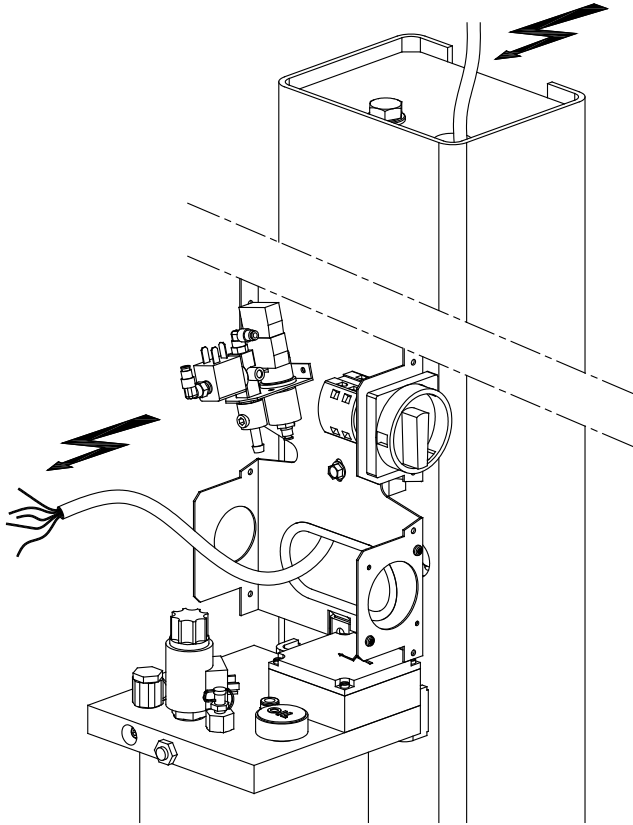

20

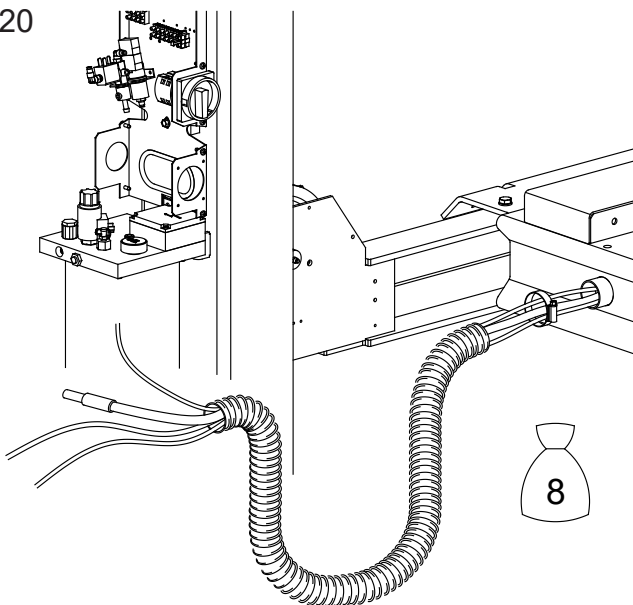

19

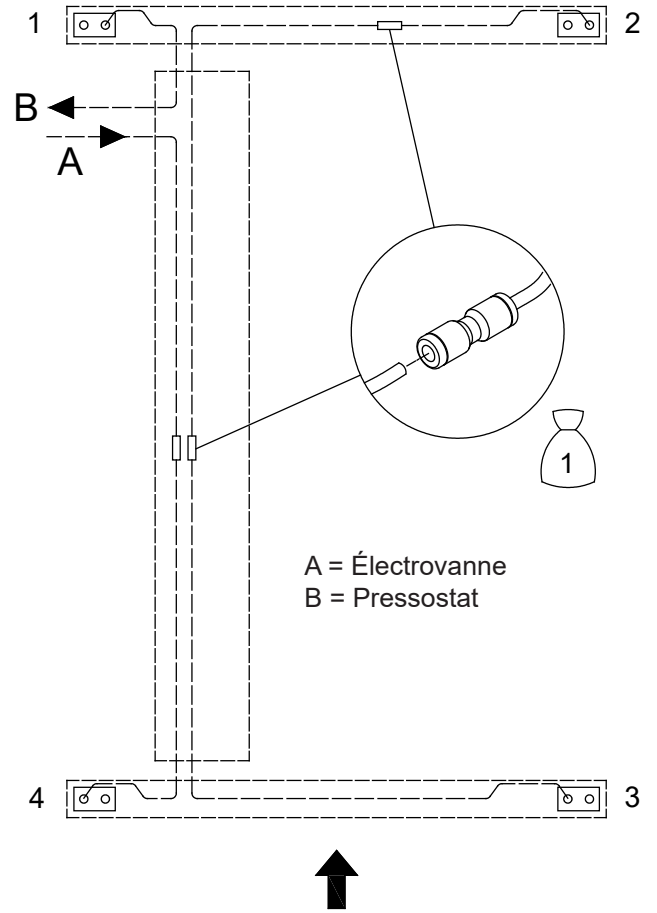

21

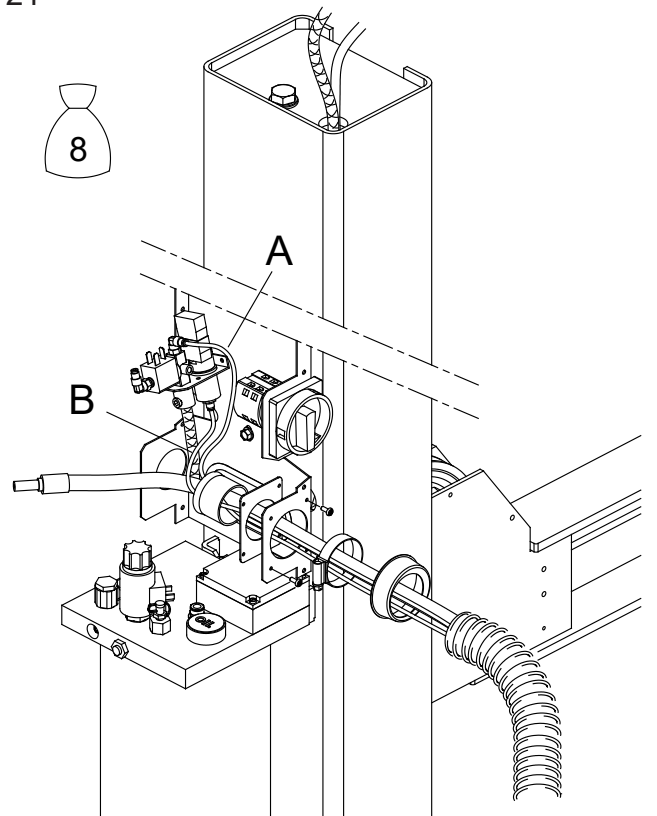

22. Monter les 4 extrémités de câbles au sommet des colonnes (sachet 7).
23. Monter le tuyau hydraulique (rep. 1) comme montré.
24. Remplir d'huile hydraulique, voir la notice d'opération et de maintenance.
Brancher la prise pour l'électrovanne.
25. Monter le flexible de renvoi d'huile (sachet 1) sur le raccord sur le vérin. Tirer le flexible le long du chemin de roulement gauche, le sortir par le flexible armé et le monter sur le raccord sur le groupe de pompage.
26. Faire faire le raccordement électrique du pont par un électricien agréé comme montré (le schéma électrique se trouve dans le boîtier électrique).
Activer l'interrupteur général et appuyer sur le bouton de MONTÉE; si la pompe ne délivre pas d'huile (le pont ne monte pas) interchanger les 2 fils de phase dans le boîtier de commande (voir ci-dessus). Si en même temps il y a une fuite d'air au niveau du cliquet de la colonne motrice, interchanger les flexibles A et B (voir point 21).
IMPORTANT: Avant d'appuyer la 1ère fois sur le bouton de montée il est très important de contrôler que les câbles sont placés correctement dans les gorges des poulies. Appuyer ensuite par acoups sur le bouton de montée tout en contrôlant visuellement que les câbles ne se coincent pas dans les poulies. Il est en même temps opportun de contrôler le cablage complet sous les chemins de roulement.
NB: Si le bouton de montée est activé continuellement sans contrôle du bon positionnement des câbles, ceux-ci risquent de se coincer et donc d'être endommagés.
27. Shunter l'interrupteur anti-obstruction dans le boîtier de commande. Enlever les tréteaux d'installation.

22

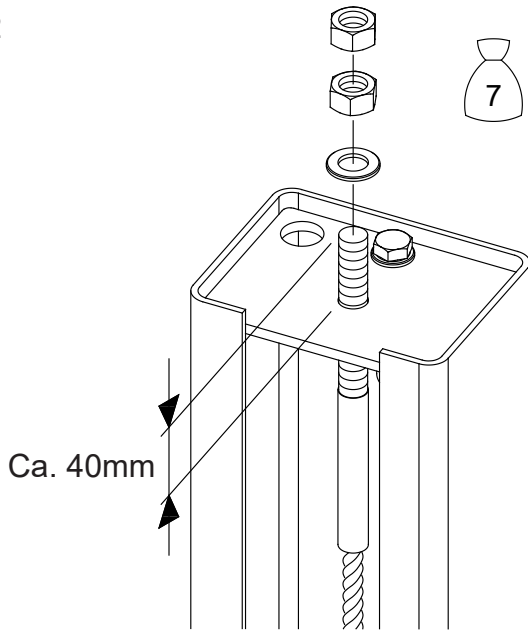

23

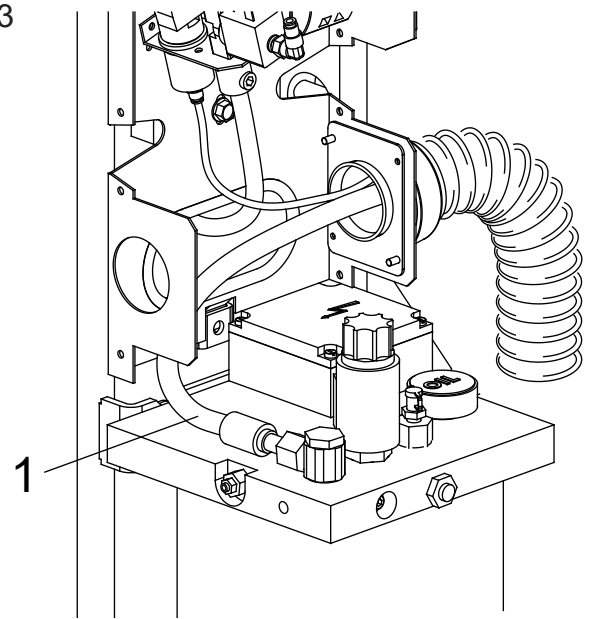

24

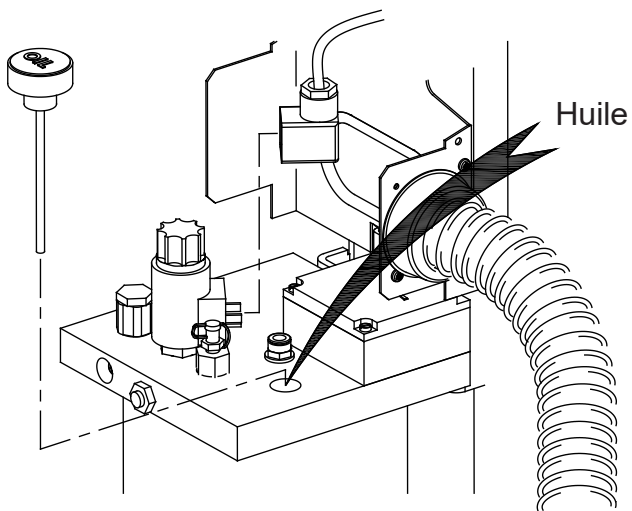

25

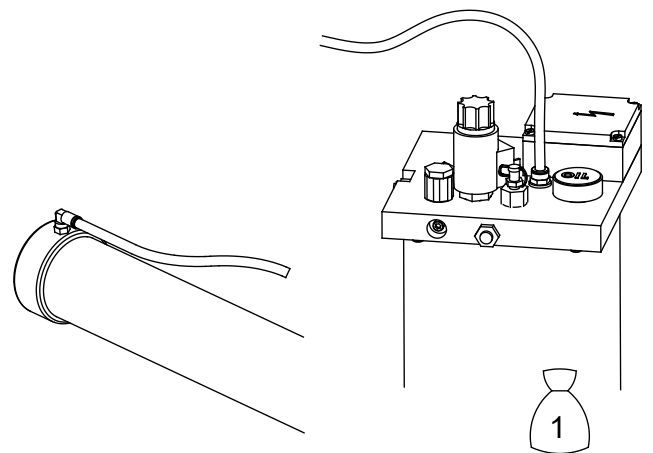

26

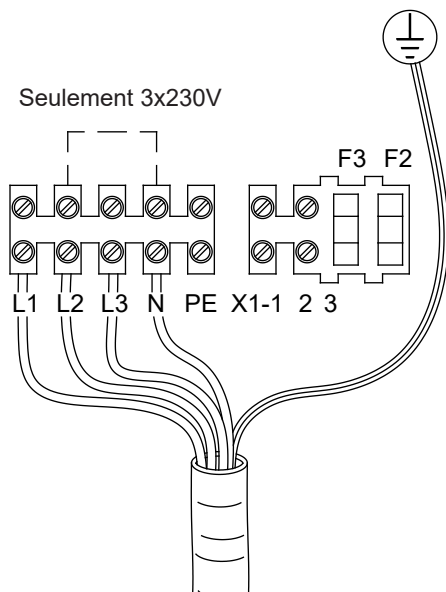

27

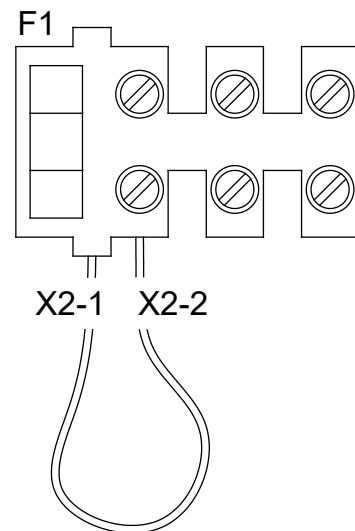

28. Faire descendre le pont à sa position basse – ensuite le faire monter légèrement de façon à ce que les traverses puissent reposer sur 4 blocs en bois (4x4).
29. Monter l'outillage auxiliaire.
30. Régler la verticalité dans les 2 sens des colonnes, en calant éventuellement avec des feuilards métalliques de l'emballage, contrôler les mesures indiquées pour les guides en nylon.

28

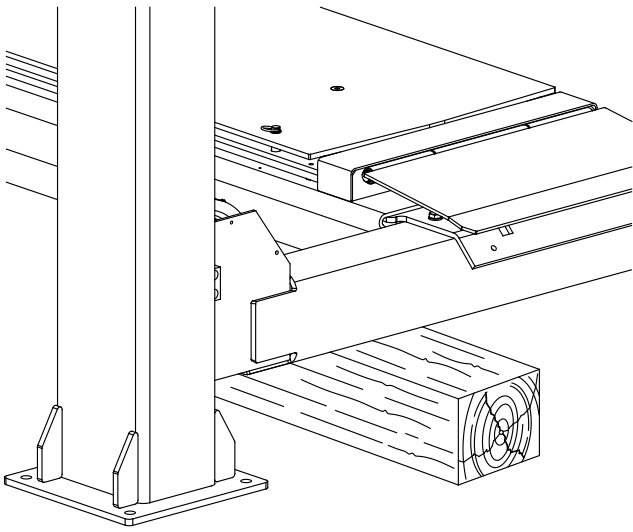

29

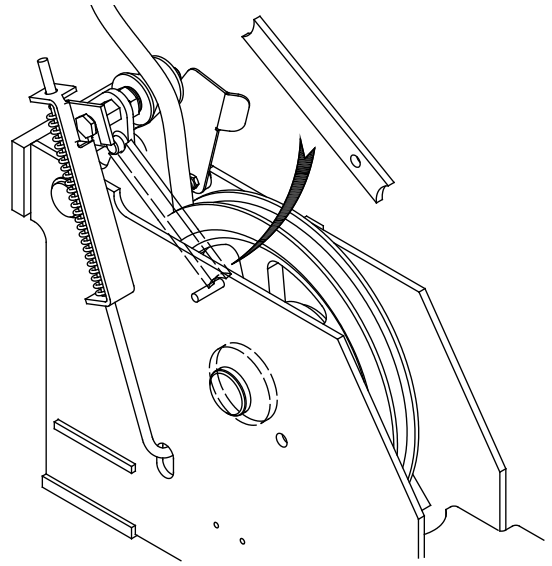

30

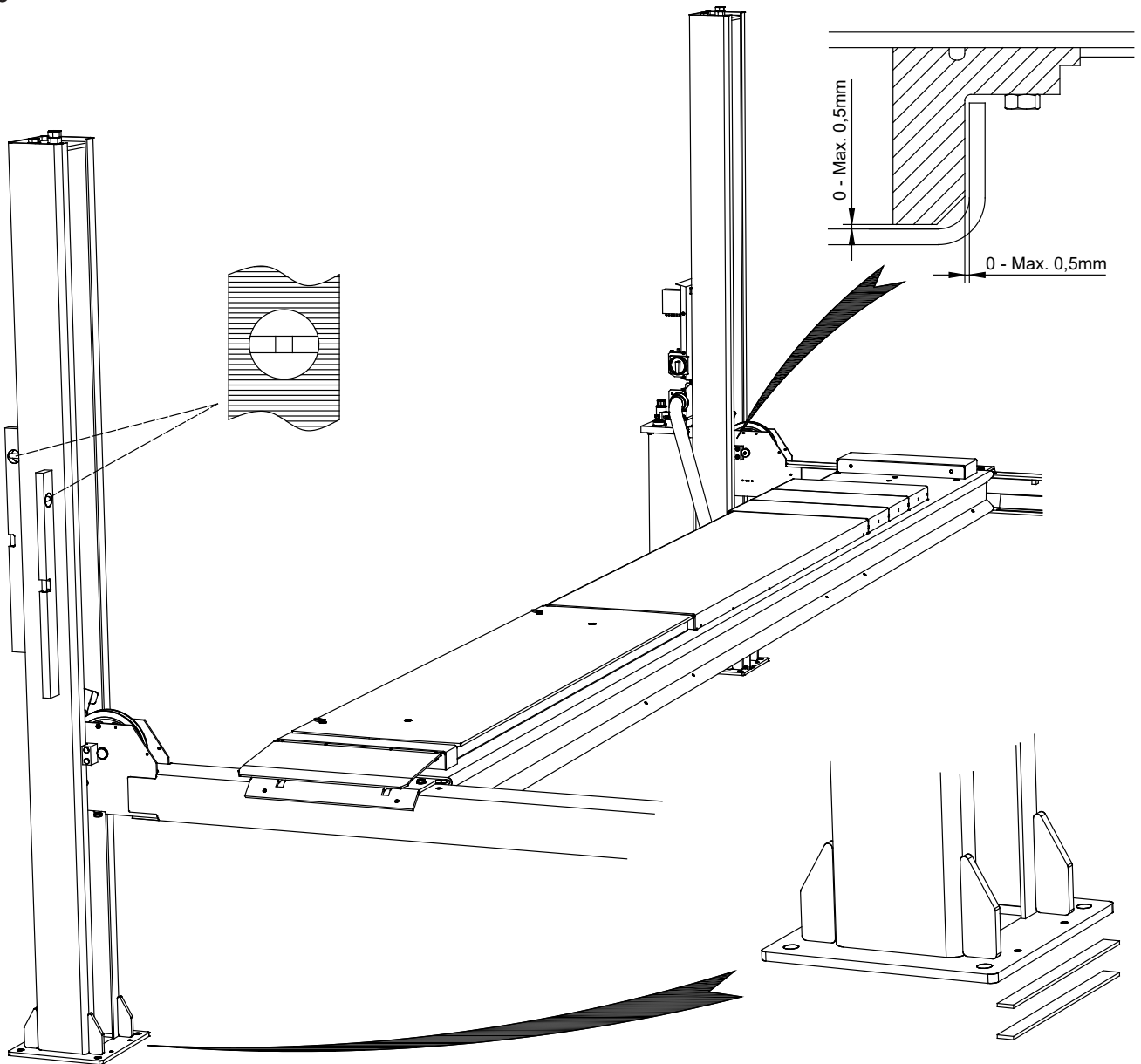

31. Percer les trous pour les boulons expansibles en utilisant les trous de fixation sur les semelles des colonnes comme guide. Serrer les boulons:
50 N·m pour Major 4.40
45 N·m pour Major 4.55
Contrôler que les colonnes sont bien d'aplomb.
32. Faire monter le pont à une hauteur adéquate (env. 1 m) et parquer le pont. Contrôler que les cliquets s'engagent dans le même trou dans tous les rails perforés.
Contrôler que le pont est bien horizontal – en cas négatif, régler les rails perforés et resserrer le contre-écrou.
Monter la ferrure pour le système anti-obstruction à l'aide de vis Taptite (sachet 16).
Note ! La ferrure doit être placée sur la face extérieure de la traverse. Verrouiller ensuite avec du loctite les vis taptite utilisées.
33. Monter les 4 interrupteurs anti-obstruction (voir l'emplacement sur l'esquisse page 3). Tirer les câbles de S6 et S7 par le chemin de roulement gauche.
34. Monter les interrupteurs de fin de course bas sur la traverse près de la colonne motrice.
35. Monter la ferrure pour le fin de course bas sur la colonne motrice comme montré.

31

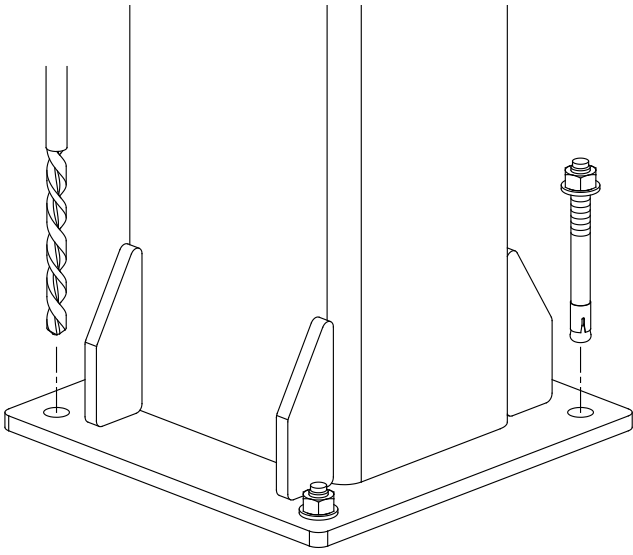

32

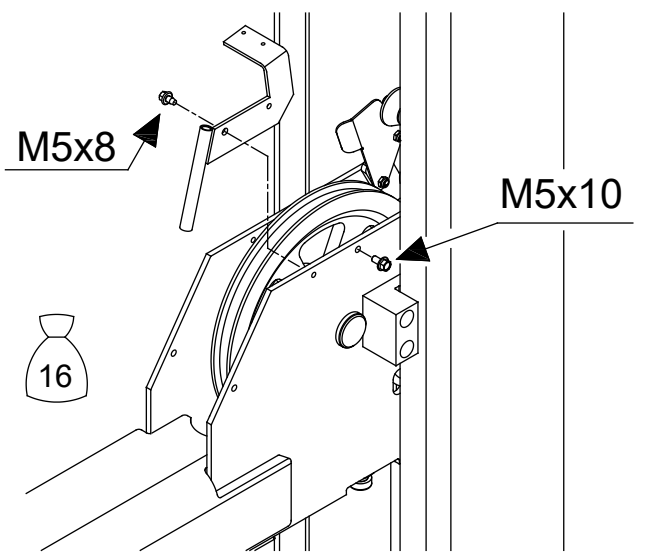

33

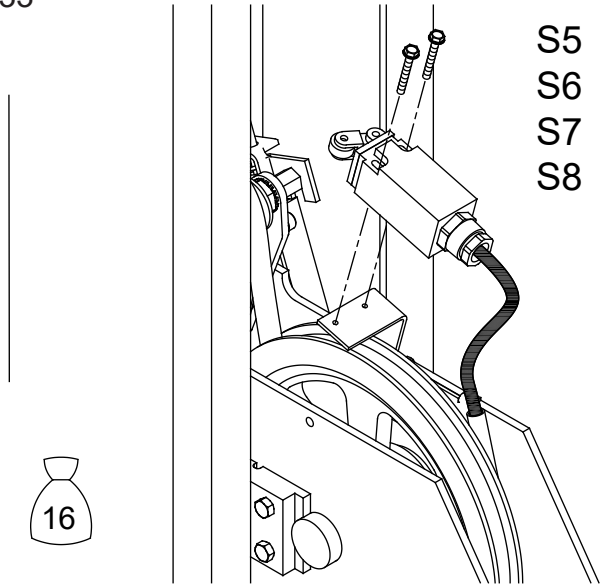

34

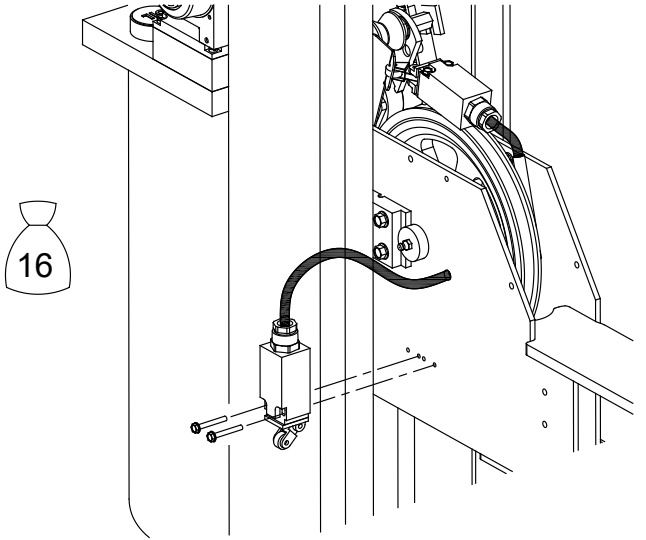

35

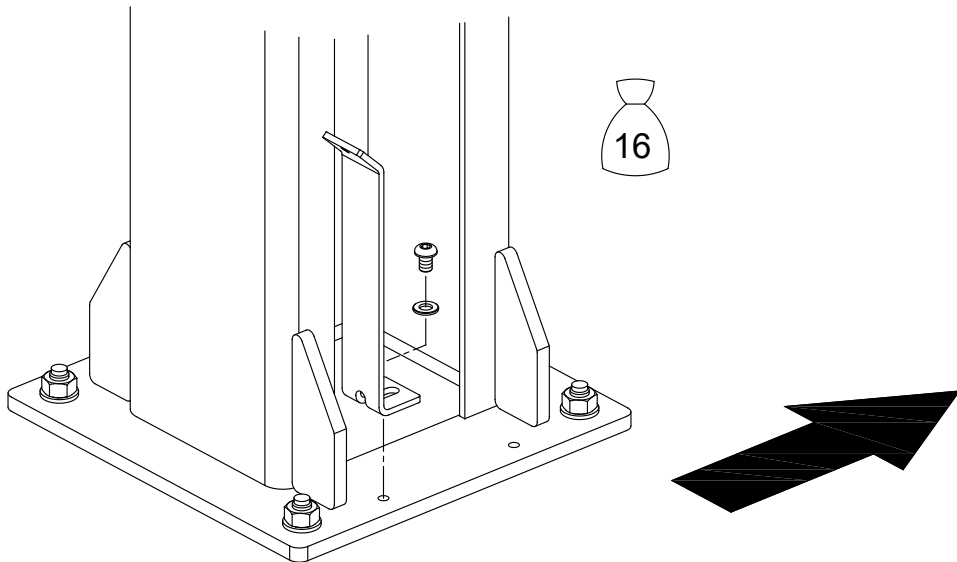

36. Monter la boîte de jonction. Démonter le shunt de l'interrupteur anti-obstruction dans le boîtier de commande.
37. Brancher les 5 câbles pour système anti-obstruction et fin de course bas. Raccorder le câble au boîtier électrique. Tirer le câble par le flexible armé et brancher celui-ci dans le boîtier de commande.
38. Faire descendre le pont sur un morceau de bois pour contrôler le système anti-obstruction, répéter la même procédure dans chacun des 4 coins.
Remontée du pont après arrêt sur une obstruction: appuyer sur le bouton de montée. Enlever le bloc de bois.
Faire descendre le pont à fond. Lorsque la position basse a été atteinte, continuer d'appuyer sur le bouton de DESCENTE pendant 20 sec. (purge).
Régler les vis sous la traverse jusqu'à ce que les traverses et les chemins de roulement soient horizontaux.
39. Interrompre l'alimentation en air. Régler les câbles, de façon à ce que les 4 cliquets s'engagent en même temps lorsque l'on appuie sur le bouton de MONTÉE.

36

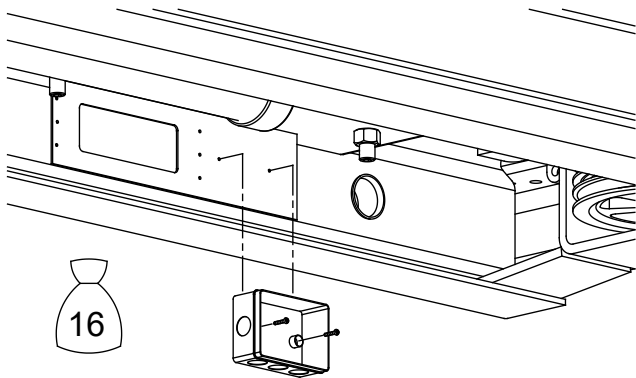

37

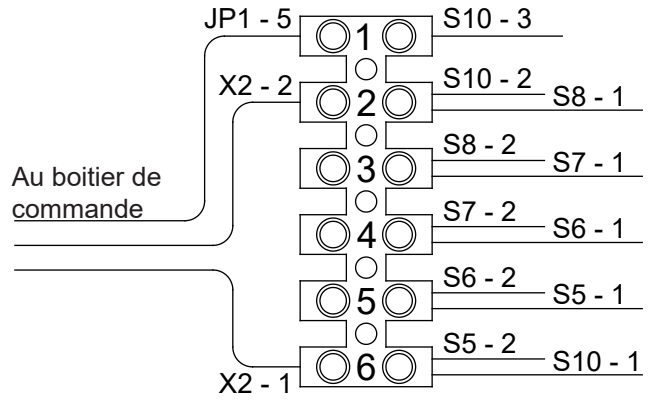

38

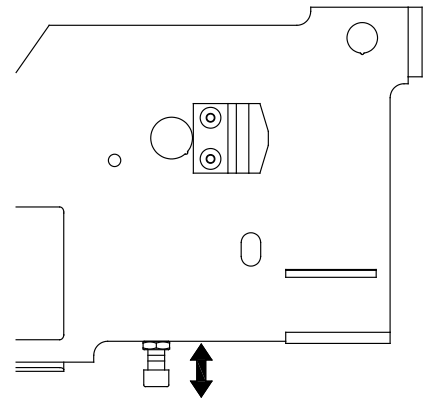
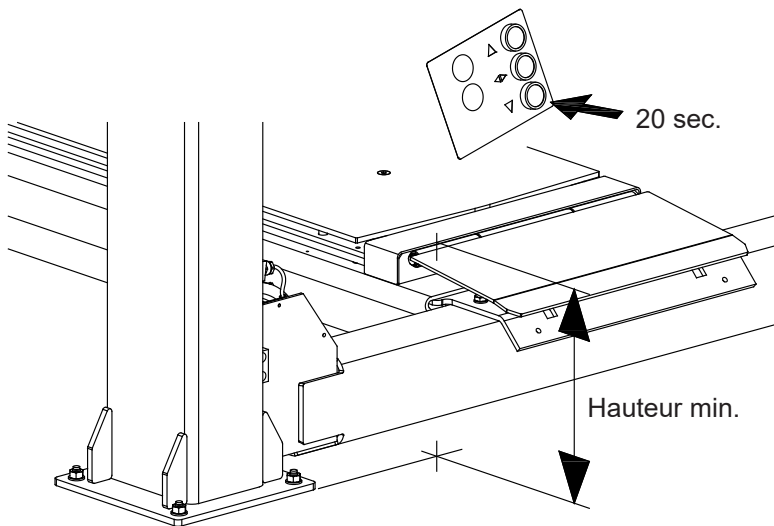

39

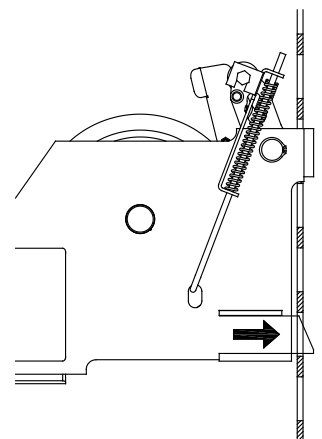
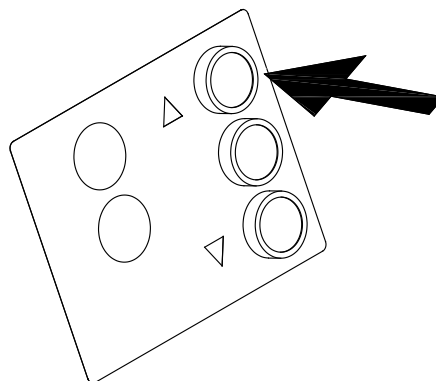
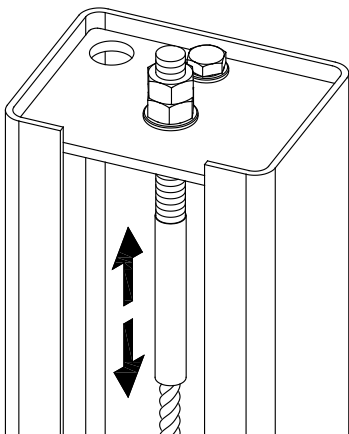

40. Monter les butées pour les roues avant.
41. Afin d'obtenir une meilleure stabilisation du chemin de roulement mobile, spécialement pour la géométrie et en cas d'utilisation d'un cric ciseaux, monter les chevilles d'arrêt aux 2 extrémités du chemin de roulement.
Percer à travers la rondelle en nylon la plus externe avec un foret de $\varnothing 8,5$ (veiller à ce que le trou dans la traverse en-dessous soit bien vis-à-vis du foret). Passer la cheville d'arrêt et fixer avec la chaîne.
Nota: Il sera peut être nécessaire de choisir d'autres fixations que les trous déjà existants, dans ce cas percer et marquer l'endroit de la fixation.
42. Poser un boulon à tête ronde dans la suspension du chemin de roulement. Monter les rampes d'accès. Régler le boulon à tête ronde.
43. Monter les capots des poulies de cables (sachet 20).
Monter la flèche indicatrice de niveau comme montré (sachet 1).
Pour ce montage le pont doit être parké sur les sécurités à env. 1,2 m au-dessus du sol. Placer la flèche, de façon à ce que la pointe de la flèche coïncide avec un chiffre.

40

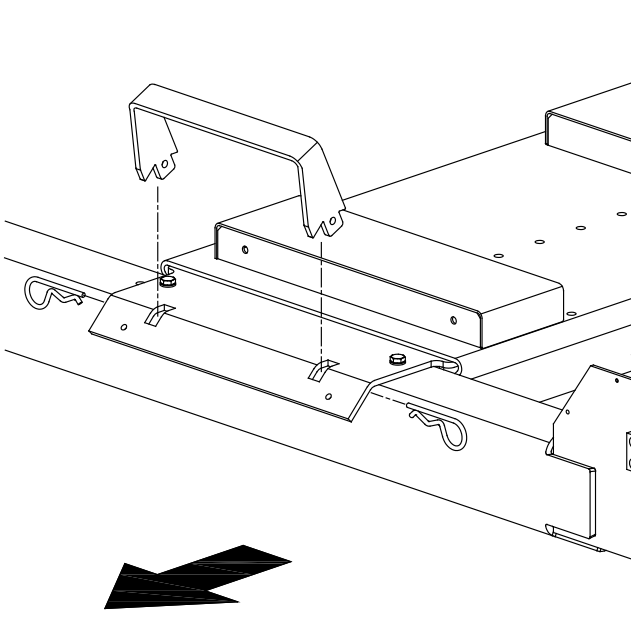

41

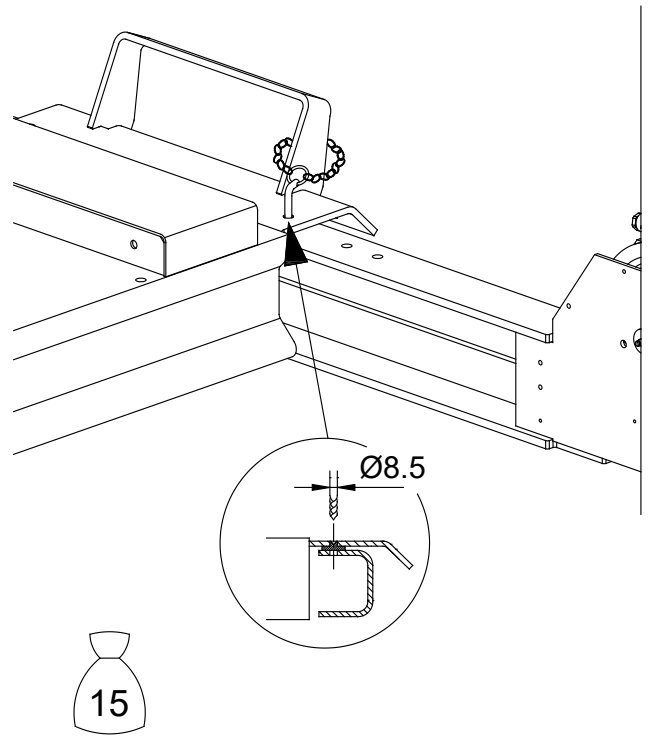

42

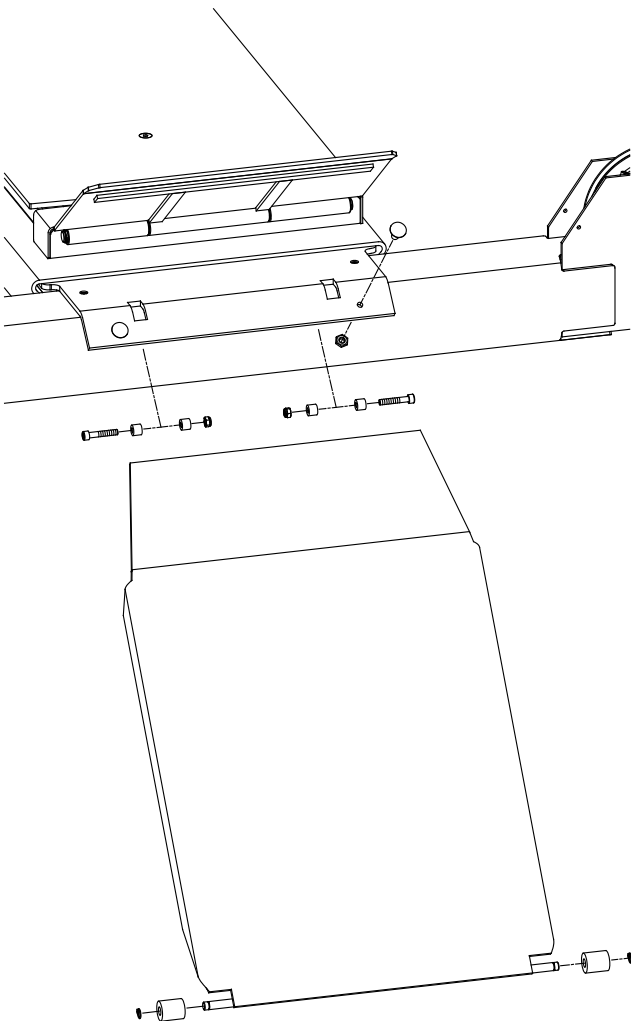

43

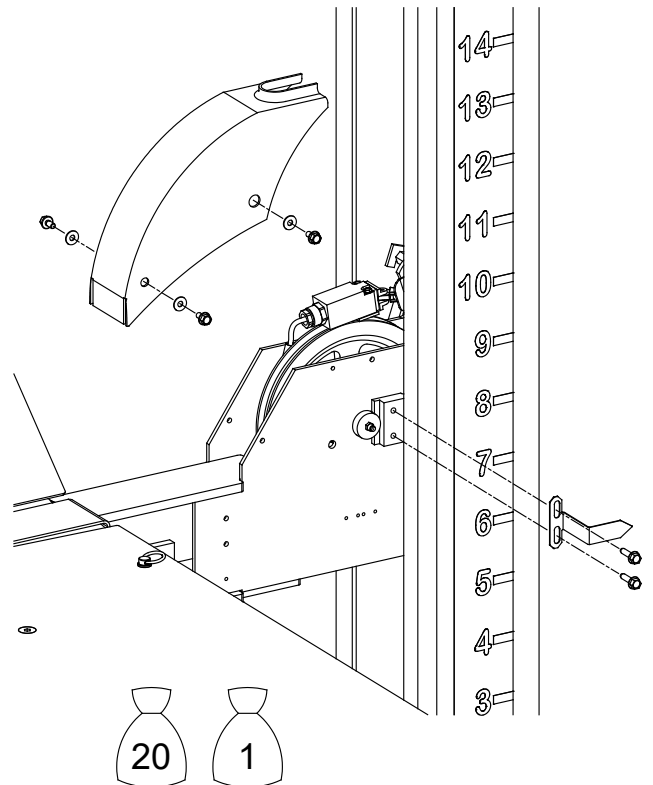

44. Faire monter une voiture (env. 2000 kg) sur le pont. Refaire le réglage des câbles selon le point 39. Faire monter le pont à la position haute. Contrôler la distance de la face inférieure du cliquet à la face inférieure du trou du rail perforé; cette distance doit être de 30 mm minimum.

Important ! Serrer les contre-écrous des câbles.

Desserrer le collier de serrage du cylindre, de façon à ce que celui-ci soit centré; resserrer le collier de serrage.

45. Faire descendre le pont à la position basse et éventuellement faire le plein d'huile hydraulique. Terminer le montage du capot du boîtier de contrôle. Monter le capot du groupe de pompage.

44

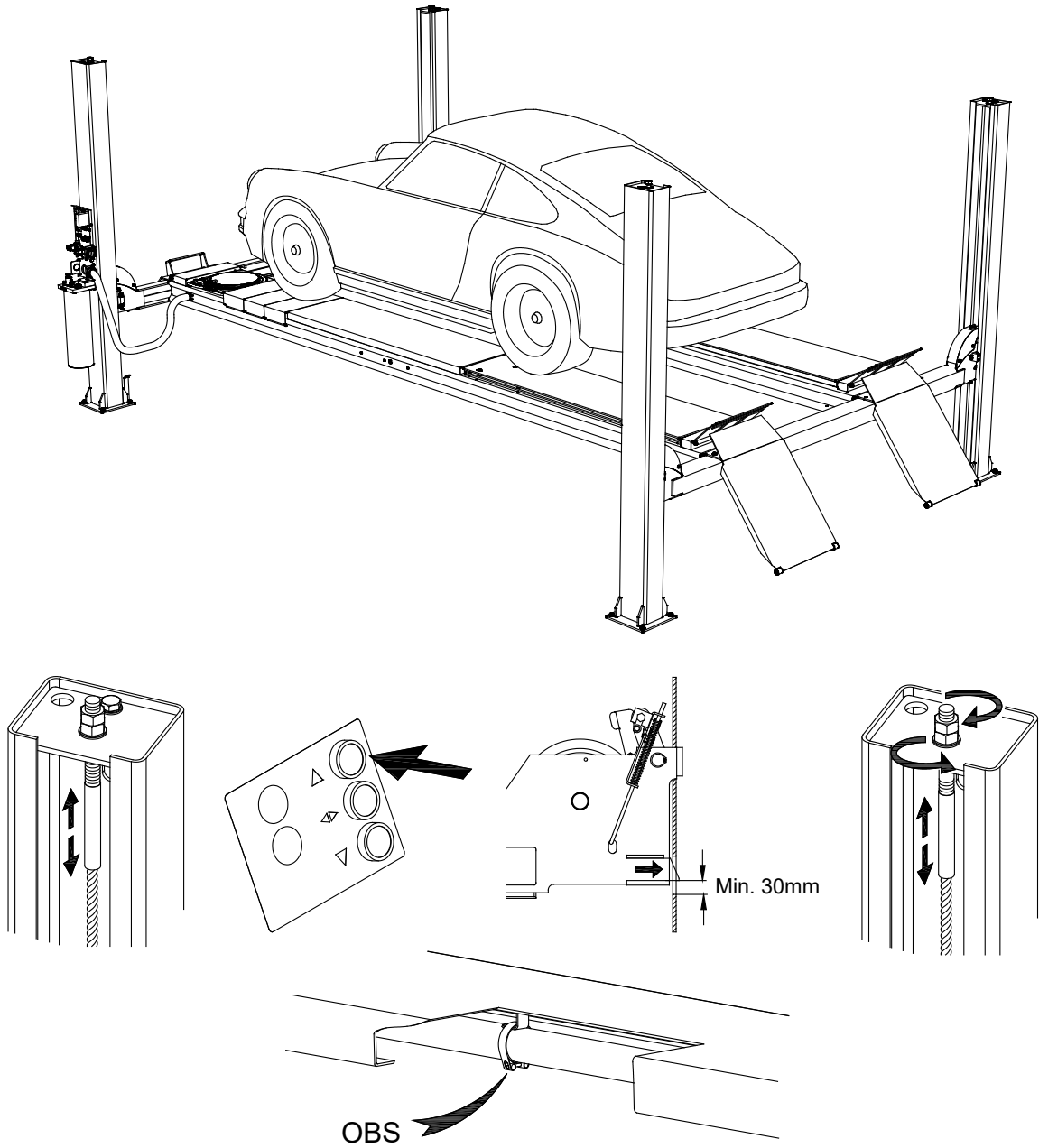

45

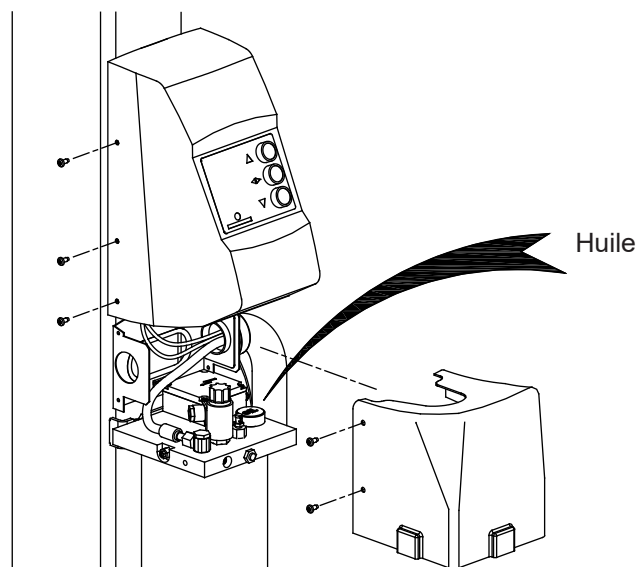

46. Nettoyer le pont et donner des instructions détaillées à l'utilisateur.

46

