



WHAT IF EVERYTHING WERE **THIS** **EASY?**



SPOTTER



OPB



AutoAdaptive



AUT



LA
sonar



BRAKE



PNEUMATIC
LOCKING



TOUCH



GP



CEMB

2-hit

CEMB

2-hit



EINFACH INNOVATIV



INNOVATIV

Der Bediener einfach die intuitiven Bildschirmanweisungen und dreht dabei das Rad von Hand, um den **LASER-SPOTTER** zur Radvermessung auf der Felge zu positionieren. Nach der Vermessung reicht ein leichtes Anklopfen des Reifens, um die jeweiligen Messdaten einfach und unkompliziert an die Software zu übertragen und abzuspeichern. Anschließend kann dann der Unwuchtmesslauf gestartet werden.



ROBUST

2-hit, da es nicht mehr der automatische Messlehre verwendet, eliminiert die Notwendigkeit einer regelmäßigen Wartung typisch für mechanische Geräte, traditionell mehr Verschleiß ausgesetzt, alles zum Vorteil einer größeren Haltbarkeit.



EINFACH ZU BEDIENEN

Die **2-hit** arbeitet mit einem einzigartigen System, das mit Hilfe eines **LASER-SPOTTERS** in Verbindung mit einem Linienlaser eine extrem einfache und hochgenaue Radvermessung sowie Anzeige der genauen Unwuchtausgleichsposition ermöglicht.



ERGONOMISCH

CEMB erweitert seine **ERGOFAST**-Produktpalette und maximiert mit der **2-hit** das gesamte Ergonomiekonzept. Durch Wegfall der automatische Messlehre ist eine Radvermessung in bequemer, aufrechter Bedienung möglich: dies reduziert die körperliche Belastung und steigert so die Leistung und Effizienz.



SCHNELL

Noch nie war das Auswuchten von Rädern so **SCHNELL, EINFACH UND GENAU!**

Radvermessung



Quittieren der einzelnen Abmessungen



Messlaufstart



Die **2-hit** ist das Ergebnis eines innovativen Entwicklungskonzepts, das das Auswuchten von Rädern durch ihren perfekten Mix aus Schnelligkeit, Bedienfreundlichkeit, Robustheit und Ergonomie revolutioniert. Ein Profi-Gerät, das so intuitiv ist, dass es jeder bedienen kann.

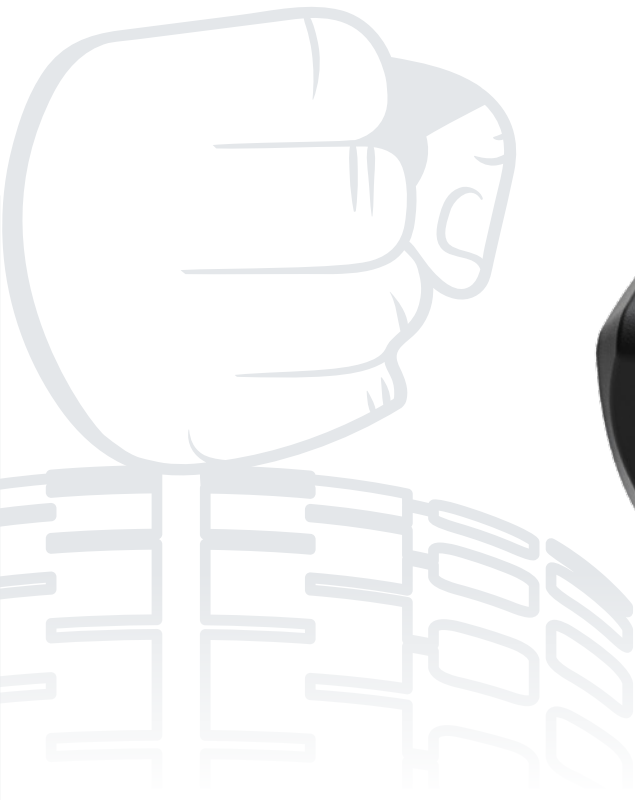

CEMB PATENT PENDING

- **LASER SPOTTER** - Einzigartiges Werkzeug das gewährleistet eine hochgenaue Auswahl der Korrektorebenen und noch effizientere sowie präzise Positionierung der Ausgleichsgewichte
- **LASER MATCHING** - Linienlaser-Strahler, der in Verbindung mit dem Laser-Spotter Berechnung des Felgendurchmessers
- **OPB One Plane Balancing** - Gleichzeitige Korrektur der statischen und dynamischen Unwucht an einer einzigen Ebene und mit einem einzigen Gewicht
- **AutoAdaptive Mode** - Neues System zur Neuberechnung der Toleranzen
- **Sonar LA** zur automatischen Radbreitenmessung **CEMB PATENT**
- **Auswuchtmodalität in ALU-S** - (Klebegewichte an der Felgennenseite) mit spezieller Positionsanzeige der Wuchtgewichte
- **EMS Sonar (Option)** zur Exzentrizitätsmessung (1. Harmonische und Spitze-Spitze-Wert) während des normalen Messlaufs
- **HubMatch** - Während des Messlaufs, wird der Punkt der größten Exzentrizität des Rades erfasst und auf dem Bildschirm angezeigt, so dass die unkorrekte Exzentrizität direkt bei der Montage am Fahrzeug reduziert werden kann (nur mit EMS Sonar)
- **Tyre Set** - Programm zur Anzeige der besten Radposition am Fahrzeug, um die Fahrtrichtung (Konizität) zu optimieren und Vibrationen (Exzentrizität) auf ein Minimum zu reduzieren (verfügbar nur falls der EMS Sonar dabei ist)
- **Pneumatische Radaufspannung CEMB PATENT**
Zeitersparnis beim Radaufspannen / Äußerst einfach und schnell in der Anwendung / Hohe Genauigkeit bei der Radzentrierung
- **Automatische Positionierung des Rads und Radblockieren** in dem Korrekturpunkt

WHAT IF EVERYTHING WERE **THIS EASY?**

STANDARDZUBEHÖR

Im Jahr 1952 entwickelte das Unternehmen CEMB erstmals Konusflansche für Auswuchtmaschinen. Seither wurden diese kontinuierlich optimiert und weiterentwickelt. Präzise Zentriersysteme für alle Radtypen kamen hinzu. **CEMB RÄT AUSDRÜCKLICH, NUR ORIGINALFLANSCH FÜR CEMB-RADWUCHTMASCHINEN ZU BENUTZEN.**

UC20/SE2

bestehend aus SET SE, SET 3 KONEN und BREITENMESSLEHRE



PNEUMATISCHE RADAUFSPANNUNG



KIT SE - 41FF034417
(Ring, Schnellspannhülse SE2, Distanzstück SE)



KIT 3 KONEN - 41FF034416
Ø 45÷110 mm, Hammer-Zange und Mustergewicht 60 g



WDC-MESSLEHRE
46FC77653

Für besondere Radgrößen, -geometrien und -zentrierungen bietet CEMB bei Bedarf optionale Spezialflansche an, um alle Marktbedürfnisse optimal zu bedienen. **Zu weiteren Informationen siehe unsere ausführliche Broschüre unter: www.cemb.com**



Zero Weight Lift

OPTION ZUR REDUZIERUNG DES KRAFTAUFWANDS

- **PERFEKTE ZENTRIERUNG** Automatisches Radheben. Ideale Zentrierung und höhere Präzision beim Auswuchten
- **SCHNELL** Schneller als jeder herkömmliche Lift. Ein einziges Fusspedal steuert den gesamten Arbeitsvorgang
- **AUTOMATISCH** Integriertes elektronisches System mit PLC
- **UNIVERSAL** Auf jeder CEMB Auswuchtmaschine anwendbar

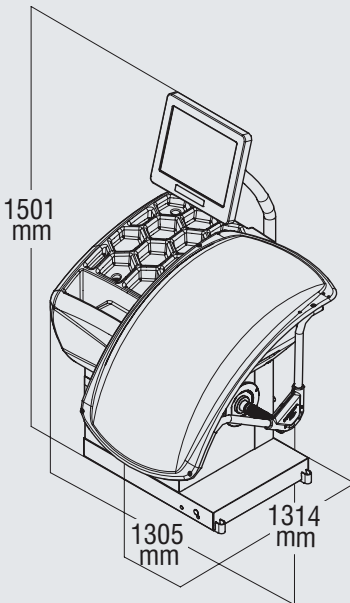

Stromversorgung einphasig

230V/1ph/50 Hz

115V/1ph/60 Hz

Leistungsaufnahme

0,15 kW

Auswuchtgeschwindigkeit

100 rpm

Messzeit für 15 kg Rad

4,7 s

Messunsicherheit / Auflösung

0,5 g

Mittlerer Geräuschpegel

< 70 dB (A)

Einstellbare Felgenbreite

1,5" ÷ 20" / 40 ÷ 510 mm

Einstellbarer Durchmesser

10" ÷ 30" / 265 ÷ 765 mm

Druckluft min/max.

7 ÷ 10 kg/cm² / ~ 0.7 ÷ 1 MPa

~ 7 ÷ 10 bar / ~ 105 ÷ 145 psi

Max. Radgewicht

< 75 kg

Maschinengewicht

120 kg



CEMB

BALANCING MACHINES

CEMB S.p.A.

Via Risorgimento, 9
23826 Mandello del Lario (LC) - Italy

www.cemb.com



Garage equipment division

CEMB - ITALY

Plant and Training Center

Phone +39 0341 706111

garage@cemb.com

CEMB USA - BL Systems Inc.

2873 Ramsey Road

Gainesville, GA 30501 - USA

Phone +001 678 717 1050

Fax +001 678 717 1056

sales@cemb-usa.com

Alle technischen Daten und Merkmale, die in diesem Katalog aufgeführt sind, stellen Richtwerte dar und sind für den Hersteller nicht verbindlich. Die Gesellschaft behält sich vor, ohne Vorankündigung alle angemessenen erscheinenden Änderungen vorzunehmen.