

SOLLEVATORE ELETTROMECCANICO A 2 COLONNE

SMART LIFT

L'ORIGINALE SMART LIFT

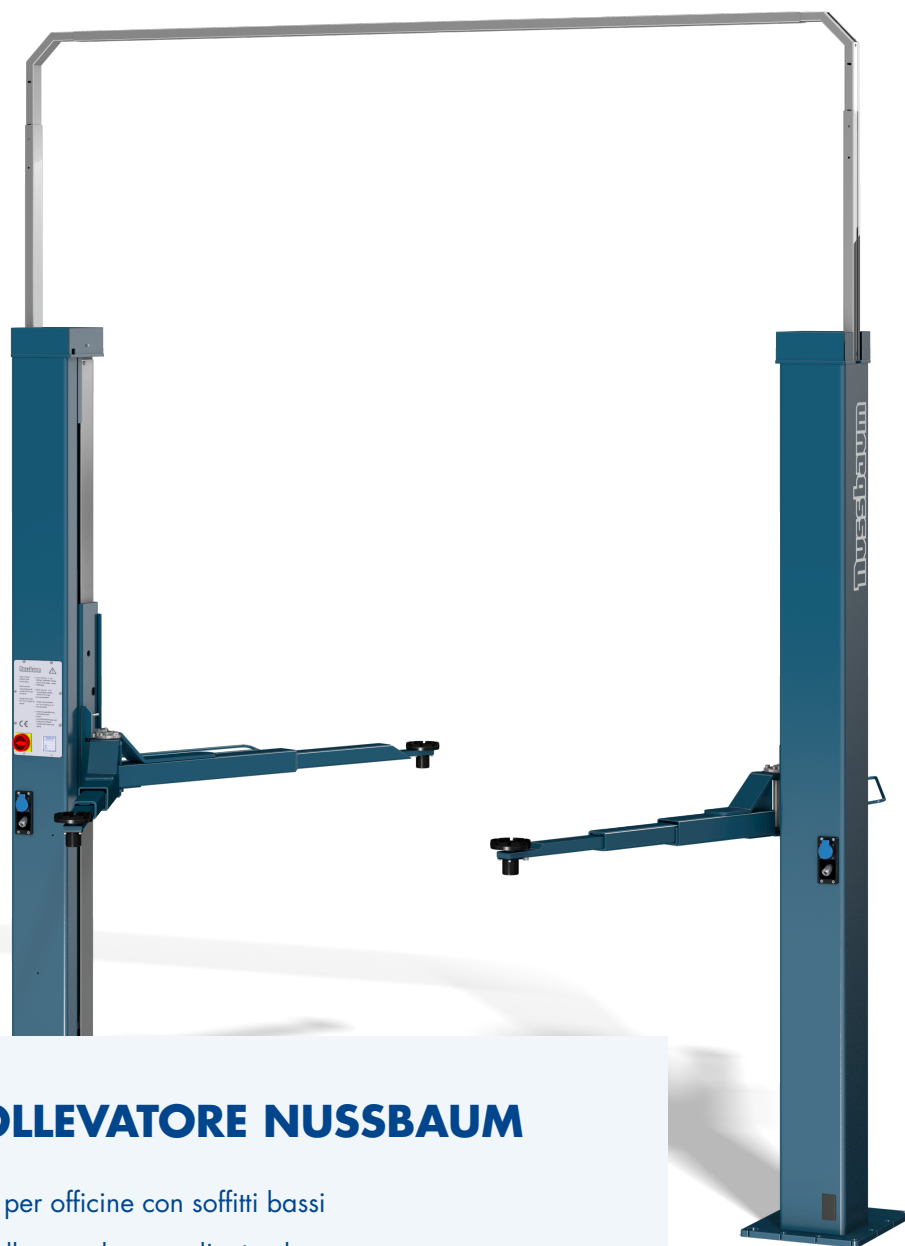

L'ORIGINALE SOLLEVATORE NUSSBAUM

- ✓ Altezza flessibile : ideale per officine con soffitti bassi
- ✓ Bracci asimmetrici e carrello angolare per l'ottimale apertura porte
- ✓ Dimensioni ottimali - Salvaspazio

3000 KG | 3500 KG | 4000 KG

SOLLEVATORE ELETTROMECCANICO A 2 COLONNE

SMART LIFT

Robusto, affidabile e pronto all'uso

Lo Smart Lift e' il classico sollevatore Nussbaum: e' il risultato di 40 anni di esperienza nella produzione di sollevatori. Caratterizzato da un design collaudato. Piu' di 100.000 unita' installate nel mondo

Altezza minima di soli 2890 mm

Il cavo segnale e potenza che collega le due colonne puo' essere montato sopra le colonne o sottotraccia

SICURO

- ✓ Blocco automatico dei bracci
- ✓ Controchiocciola di sicurezza sotto la chiocciola portante
- ✓ Facile sistema di controllo dell'usura della chiocciola portante

LUNGA DURATA

- ✓ chiocciola portante in Nylatron di lunga durata e basso impatto acustico
- ✓ Robuste cinghie Poly-V a bassa usura

Versioni di bracci disponibili

- Per Smart Lift 3 e 3,5 ton

DT (BRACCI A 3 STADI) I bracci corti a 3 sfilì offrono un campo di presa molto ampio e quindi consentono di sollevare veicoli piccoli e larghi.

MM (BRACCI MINI-MAX) Ideali per minigonne laterali e fuoristrada. Rapido sistema di regolazione verticale, regolabile a mano o con il piede

- per Smart Lift 3 ton

BRACCI SPORT CAR (SC) Estremamente bassi e robusti realizzati in acciaio speciale per consentire il sollevamento di vetture molto basse e larghe.

- per Smart Lift 4 ton

BRACCI UNIVERSALI : bracci a 3 stadi per sollevare vetture e furgoni fino al Mercedes Sprinter a passo lungo su punti di presa alternativi

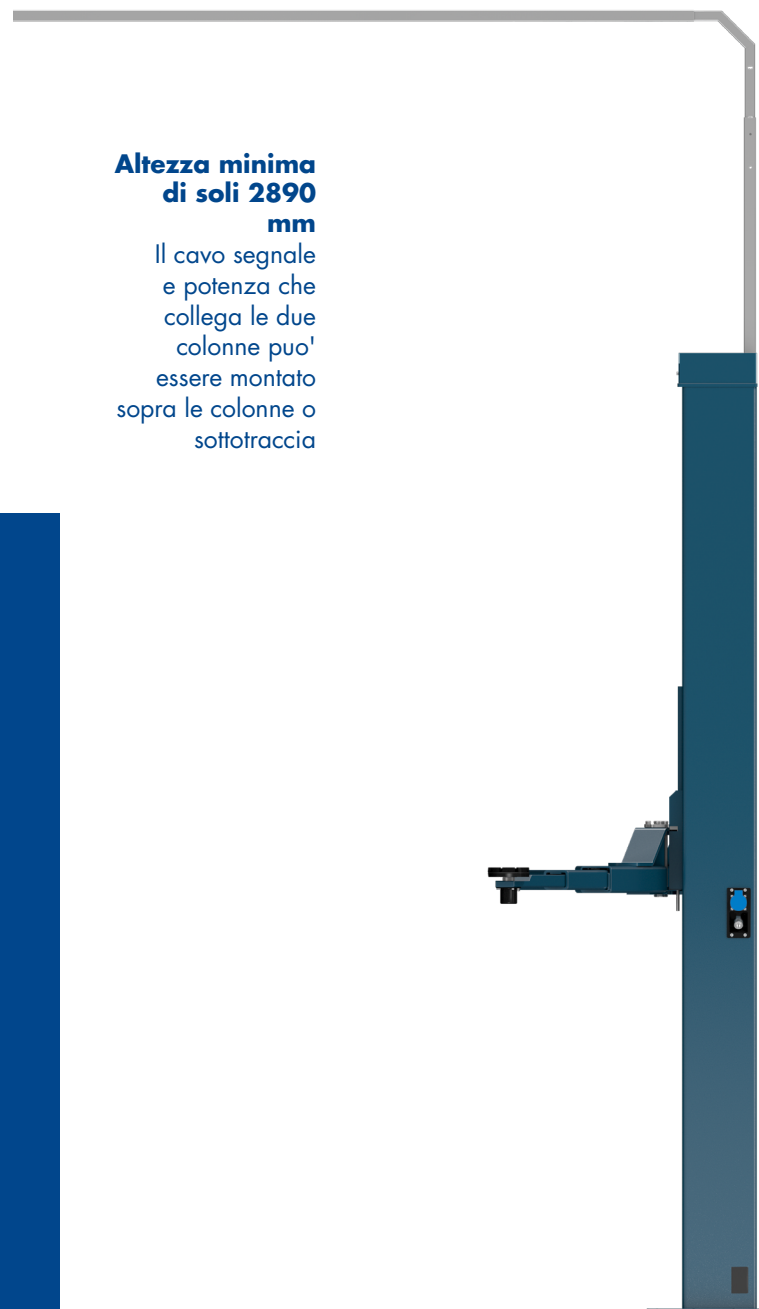

SMART LIFT : IL SOLLEVATORE CHE CERCAVI

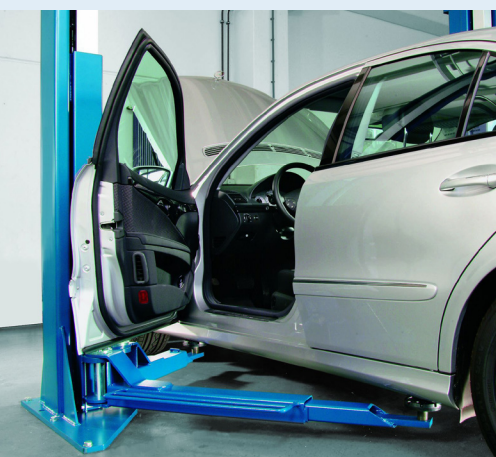

Ampia Apertura porte



Bracci telescopici a 3 stadi



Bracci Mini Max : facile e comodo per sollevare i fuoristrada e le vetture con minigonne

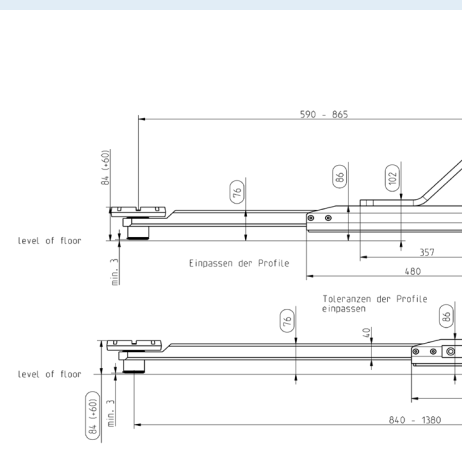

Bracci SC (Sport Car) : Estremamente bassi e robusti realizzati in acciaio speciale per consentire il sollevamento di vetture molto basse e larghe

La scelta intelligente

- Flessibile: sollevatore senza base con la possibilita' di regolare l'altezza della canalina superiore
- Utilizzabile con una vasta gamma di veicoli
- Distanza fra le colonne di 2460 mm
- Altezza minima tamponi 75 mm*
- Bracci corti con articolazione a 180°



FAI UNA SCELTA INTELLIGENTE

SMART LIFT	2.30 SL	2.35 SL	2.40 SL
Portata (kg)	3000	3500	4000
Tempo approssimativo salita/discesa (sec)	40/40	46/40	46/40
Altezza di sollevamento (mm)	2010	2060	2060
Altezza punti di presa (mm) Versione DT	95-140	115-190	-
Versione Mini Max	75-185	75-185	75-185
Versione SC	-	80-120	-
Versione UNIVERSAL	-	-	115-190
Altezza totale colonna (mm)	2890	2890	2890
Altezza canalina superiore (mm)	3720-4120	3685-4170	3685-4170
Larghezza totale (mm) Versione DT	3100	3230	-
Versione MINI-MAX	3300	3350	3350
Versione SC	-	3350	-
Versione UNIVERSAL	-	-	3350
Larghezza passaggio ruote (mm) Versione DT	2314	2400	-
Versione MINI-MAX	2514	2520	2514
Versione SC	-	2520	-
Versione UNIVERSAL	-	-	2514
Distanza colonne (mm) Versione DT	2560	2650	-
Versione MINI-MAX	2760	2770	2770
Versione SC	-	2770	-
Versione UNIVERSAL	-	-	2770
Estensione bracci lunghi (mm) Versione DT	945-1495	940-1495	-
Versione MINI-MAX	1000-1480	1000-1480	1130-1840
Versione SC	-	840-1380	-
Versione UNIVERSAL	-	-	1130-1840
Estensione bracci corti (mm) Versione DT	480-870	570-1160	-
Versione MINI-MAX	600-980	600-1000	635-1065
Versione SC	-	590-865	-
Versione UNIVERSAL	-	-	570-1160
Potenza Motore (kW)	2 x 1,5	2 x 1,5	2 x 1,5

ACCESSORI



Adattatore altezza 44 mm



Prolunga 155-245 mm



Prolunga a U 150-233 mm



Cinghie di trattenimento (2 pezzi)



Pedane rialzo (4 pezzi)

Sono disponibili altri accessori