

# 6V & 12V

# 2A

# GENIUS2



## RECHARGEZ LES BATTERIES DÉCHARGÉES. CHARGEUR ET MAINTENEUR DE BATTERIE.

### 6V & 12V

#### FAITES PLUS AVEC GENIUS.

Conçu pour les batteries plomb-acide automobiles, marines et à décharge profonde de 6 et 12 volts, y compris les batteries inondées, au gel, AGM et sans entretien, ainsi que les batteries lithium-ion.

### ZÉRO VOLT

#### RECHARGEZ JUSQU'À ZÉRO VOLT.

Rechargez des batteries déchargées jusqu'à 1 volt. Ou utilisez le tout nouveau mode Force qui vous permet de prendre le contrôle et de commencer à charger manuellement des batteries déchargées jusqu'à zéro volt.

### 140%

#### PLUS DE PUISSANCE.

Semblable à notre modèle G1100, mais plus performant. Il est 30 % plus petit et fournit 140 % de puissance en plus. Et, il est plus simple et plus facile à utiliser que jamais.

### 24/7

#### CHARGEMENT SANS SOUCI.

Permet une recharge en toute saison et par tous les temps pour une batterie en bonne santé. Vous pouvez le laisser branché 24h/24 et 7j/7 sans vous soucier d'un quelconque risque de surcharge. Retourne automatiquement à son dernier mode sélectionné.

**NOCO**

30339 Diamond Parkway, #102  
Glenwillow, OH 44139 | USA  
1.800.456.6626

no.co



AUTO | MARINE | CAMPING-CAR | SPORTS MOTORISÉS | PELOUSE ET JARDIN

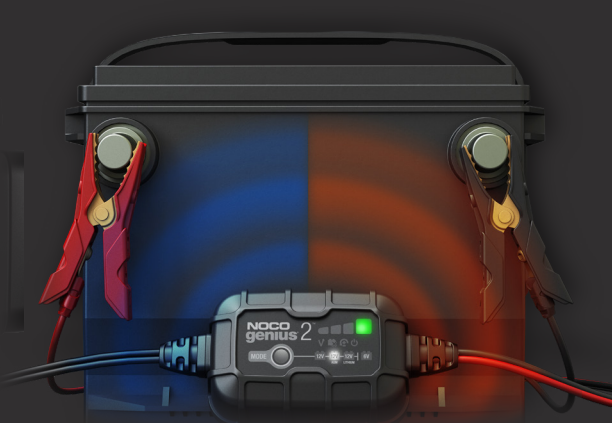

### COMPENSATION THERMIQUE.

Le nouveau capteur thermique intégré surveille et ajuste automatiquement le cycle de charge en fonction des fluctuations de la température ambiante, limitant ainsi les risques de sous-charge ou de surcharge, permettant ainsi un chargement plus précis et une batterie complètement chargée.

### MODES DE CHARGE

#### 12 V

Utilisé pour les batteries 12 V à cellules humides, au gel, inondées améliorées, sans entretien et au calcium.



#### AGM

Utilisé pour les batteries 12 V AGM ou sans entretien.



#### LITHIUM

Utilisé pour les batteries lithium-ion 12 V (ceci incluant les batteries lithium-fer-phosphate). Uniquement pour les batteries équipées de systèmes de gestion de batterie (BMS).



#### 6 V

Utilisé pour les batteries 6 V à cellules humides, au gel, inondées améliorées, sans entretien et au calcium.



### DIAGNOSTICS AVANCÉS

#### VEILLE

Le chargeur est en veille ou la tension de la batterie est trop faible pour être détectée par le chargeur.



#### BATTERIE DÉFECTUEUSE

Il y a un risque de court-circuit de la batterie ou la batterie ne tiendra pas la charge. Veuillez consulter un professionnel.



#### HAUTE TENSION

La tension de la batterie est trop élevée pour le mode de charge sélectionné. Vérifiez la batterie et le mode de charge.



#### POLARITÉ INVERSÉE

Le chargeur est connecté à la batterie dans le sens inverse. Inversez les connexions.



#### VOYANT LED DE CHARGE

Indique le niveau de charge de la batterie interne.



### DURÉES DE CHARGEMENT

Taille de batterie



### CARACTÉRISTIQUES TECHNIQUES

TENSION SECTEUR CA:	120-240 VAC, 50-60 Hz
PUISSANCE DE SORTIE:	30 W Max
TENSION DE CHARGE:	Divers
COURANT DE CHARGE:	2 A (12 V), 2 A (6 V)
CHIMIE:	Plomb-Acide et Lithium
TEMPÉRATURE DE FONCTIONNEMENT:	-20 °C à +40 °C (-4 °F à +104 °F)
TEMPÉRATURE DE STOCKAGE:	-30 °C à +60 °C (-22 °F à +140 °F)
DÉTECTION DE BASSE TENSION	1 V (12 V), 1 V (6 V)
COURANT DÉBITÉ DE RETOUR:	<0,5 mA
CAPACITÉ DE BATTERIE:	Jusqu'à 40 Ah, prend en charge toutes les tailles de batterie
PROTECTION BOÎTIER:	IP65
REFROIDISSEMENT:	Convection naturelle
POIDS UNITAIRE:	0,5 kg (1,1 lbs)
VOLUMÉTRIE	<b>Emballage grand public:</b> Dimensions: 8,71 x 10,8 x 17,7 cm Poids: 0,56 kg UPC: 0-46221-19003-8
	<b>Carton d'expédition:</b> Dimensions: 38,4 x 30 x 13,2 cm Poids: 3,83 kg Quantité: 6 UCC: 10046221190035
	<b>Carton intérieur:</b> Dimensions: 9,4 x 11,4 x 18,29 cm Poids: 0,58 kg
	<b>Unités par palette:</b> NA - 480 Unités International - 378 Unités

### CONTENU DE LA BOITE

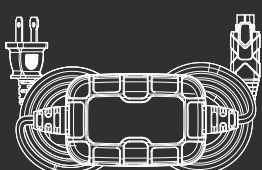
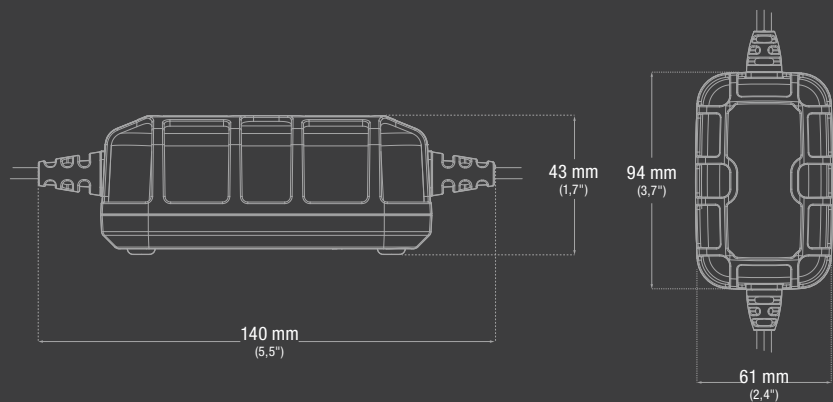

Chargeur + mainteneur de batterie GENIUS2



Support de montage et sangle.



Guide de l'utilisateur et garantie



(2) Vis autotaraudeuses #8x1"

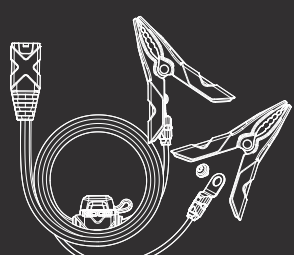

Pinces de batterie + ceilllets intégrés



30339 Diamond Parkway, #102  
Glenwillow, OH 44139 | USA  
1.800.456.6626  
no.co

