

# 12V

# 3000A

# GB150



## ENTLEERTE BATTERIEN STARTEN. ULTRASAFE® LITHIUM JUMP STARTER.™

### BENZINER UND DIESEL

**BIS ZU 9,0 L BENZINER UND 7,0 L DIESEL.**

Entwickelt für Benzinmotoren bis zu 9,0 Liter und Dieselmotoren bis zu 7,0 Liter für Autos, SUVs, Lastwagen, Boote, Wohnmobile und mehr.

### USB

**LADEN UND AUFLADEN.**

Der interne Akku kann zum Aufladen persönlicher mobiler Geräte wie Smartphones, Tablets oder anderer USB-Geräte verwendet werden und kann über jeden USB-Anschluss aufgeladen werden.

### 80X

**BIS ZU 80 STARTVORGÄNGE.**

Kompakte und dennoch leistungsstarke Lithium-Starthilfe mit 3.000 Ampere. Volle Leistung, um einem Fahrzeug mit einer einzigen Ladung bis zu 80 Mal Starthilfe zu geben.

### ULTRA SAFE

**FUNKENSICHERE TECHNOLOGIE.**

Sicherer Anschluss an jede 12-Volt-Autobatterie durch unser fehlergeschütztes Design mit funkensicherer Technologie und Verpolungsschutz.



**NOCO**

30339 Diamond Parkway, #102  
Glenwillow, OH 44139 | USA  
1.800.456.6626

no.co

BLEISÄURE

WET

GEL

MF

EFB

AGM

AUTO | MARITIM | REISEMOBIL | POWERSPORT | RASEN UND GARTEN



## GERÄTE LADEN.

Laden Sie Ihre persönlichen Geräte wie Smartphones, Tablets, E-Uhren und mehr unterwegs auf – bis zu 6 Smartphone-Ladungen.

## SCHNITTSTELLE

### STROM-LED

Die Starthilfe ist im Standby-Modus oder die Batteriespannung ist zu niedrig, um von der Starthilfe erkannt zu werden.



### HAUPTSCHALTER

Drücken, um das Gerät „Ein“ und „Aus“ zu schalten.



### LADE-LED

Zeigt den Ladezustand der internen Batterie an.



### BOOST-LED

Leuchtet weiß, wenn Boost aktiv ist. Die LED blinkt weiß, wenn die manuelle Überbrückung aktiv ist.



### VOLTMETER

Eingebautes Voltmeter zeigt die Spannung der Fahrzeugbatterie für verbesserte Diagnose und Fehlersuche an.



### LICHT-MODUS-TASTE

Schaltet das ultra-helle LED-Licht durch 7 Lichtmodi: 100% > 50% > 10% > SOS > Blinken > Blitzen > Aus



### FEHLER

Blinkt „an“ und „aus“, wenn die interne Batterie zu heiß/zu kalt ist.



### MANUELLE ÜBERBRÜCKUNG

Halten Sie die Taste für die manuelle Überbrückung 3 Sekunden lang gedrückt, bis die Boost-LED zu blinken beginnt, um in den manuellen Modus zu gelangen.



## LADEZEIT

0,5 A	12hr
1 A	6hr
2 A	3hr

## TECHNISCHE DATEN

INTERNE BATTERIE:	88 Watt-Stunden Lithium-Ionen
SPITZENSTROMSTÄRKE:	3000 A
BETRIEBSTEMPERATUR:	-20 °C bis +50 °C (-4 °F bis +122 °F)
LADETEMPERATUR:	0 °C bis +40 °C (32 °F bis +104 °F)
MICRO USB (EINGANG):	5 V, 2,1 A
USB (AUSGANG):	5 V, 2,1 A
XGC (EINGANG):	12 V DC, 5 A Schnellladung
XGC (AUSGANG):	12 V DC, 15 A Stromversorgung
SCHUTZGEHÄUSE:	IP65 (mit abgedeckten Anschlüssen)
KÜHLUNG:	Natürliche Konvektion
GEWICHT:	2,72 kg (6 lbs)
GEWICHT DES GERÄTS MIT KLEMMEN UND ZUBEHÖR:	3,4 kg (7,5 lbs)
LED-LEUCHTE:	500 Lumen
VOLUMETRISCHE DATEN:	<p><b>Einzelhandelsverpackung:</b> Umkarton:            Abmessungen: 20,96x14,73x34,93cm            Gewicht: 3,49kg            UPC: 0-46221-15006-3</p> <p><b>Innenkarton:</b>            Abmessungen: 35,56x21,59x13,97cm            Gewicht: 3,74kg</p> <p><b>Umkarton:</b>            Abmessungen: 37,34x23,11x31,24cm            Gewicht: 7,94kg            Anzahl: 2            UCC: 10046221150060</p> <p><b>Einheiten pro Palette:</b>            NA - 100 Einheiten            EU - 78 Einheiten</p>

## LIEFERUMFANG

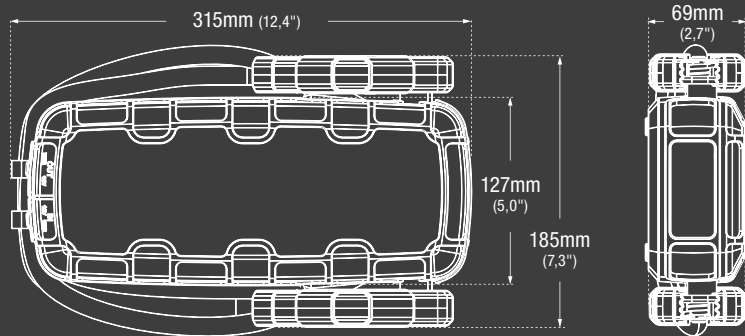

\*Zubehör nicht maßstabsgetreu zum GB150



XGC-Verlängerungskabel



Benutzerhandbuch



Mikrofaser Tasche



Adapter, USB auf Micro USB  
1m (40")



XGC 12 V  
Stecker-  
Adapter



XGC 12 V  
Buchsen-  
Adapter

**NOCO**

30339 Diamond Parkway, #102  
Glenwillow, OH 44139 | USA  
1.800.456.6626

no.co

