

12V**2000A****GB70**

AVVIA LE BATTERIE SCARICHE. ULTRASAFE® LITHIUM JUMP STARTER.™

GAS E DIESEL

FINO A 8,0 L DI GAS E 6,0 L DI DIESEL.

Progettato per i motori a gas di fino a 8,0 litri e quelli a diesel di fino a 6,0 litri per auto, SUV, camion, imbarcazioni, camper e altro ancora.

USB

CARICA E RICARICA.

È possibile usare la batteria interna per ricarica dispositivi mobili personali, come smartphone, tablet o altri dispositivi USB; inoltre, è possibile ricaricare la batteria con qualsiasi porta USB.

40X

FINO A 40 AVVII.

Avviatore di emergenza compatto, ma potente da 2.000 amp. Plena potenza per eseguire fino a 40 avvii con una sola ricarica.

ULTRA SAFE

TECNOLOGIA A PROVA DI SCINTILLE.

Collega in modo sicuro a qualsiasi batteria di auto da 12 volt, grazie al nostro design a prova di errore dotato di tecnologia anti-scintille e protezione inversa di polarità.



NOCO

30339 Diamond Parkway, #102
Glenwillow, OH 44139 | USA
1.800.456.6626

no.co

PIOMBO-ACIDO

WET

GEL

MF

EFB

AGM

AUTO | IMBARCAZIONI | CAMPER | SPORT MOTORISTICI | PRATI E GIARDINI



INTERFACCIA

LED STATO DI ALIMENTAZIONE

L'avviatore di emergenza è in standby oppure la tensione della batteria è troppo bassa perché l'avviatore a rilevi.



PULSANTE DI ALIMENTAZIONE

Premere per accendere e spegnere l'unità.



LED STATO DI RICARICA

Indica il livello di ricarica della batteria interna.



LED BOOST

Si illumina quando il boost è attivo. Il LED lampeggia in bianco quando la funzione di controllo manuale è attiva.



PULSANTE MODALITÀ DI ILLUMINAZIONE

Attiva/Disattiva l'illuminazione LED ultra-brillante attraverso 7 modalità: 100% > 50% > 10% > SOS > Lampeggio > Stroboscopio > Off



ERRORE

Lampeggia "on" e "off" quando la batteria interna è troppo calda/fredda.



CONTROLLO MANUALE

Premere e tenere premuto il pulsante di controllo manuale per 3 secondi, fino a quando il LED Boost non inizia a lampeggiare, per accedere alla modalità manuale.



CONTENUTO DELLA CONFEZIONE

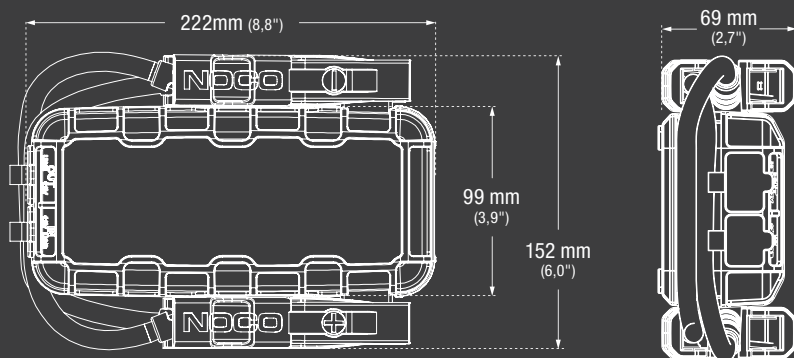

*Accessori non in scala con GB70

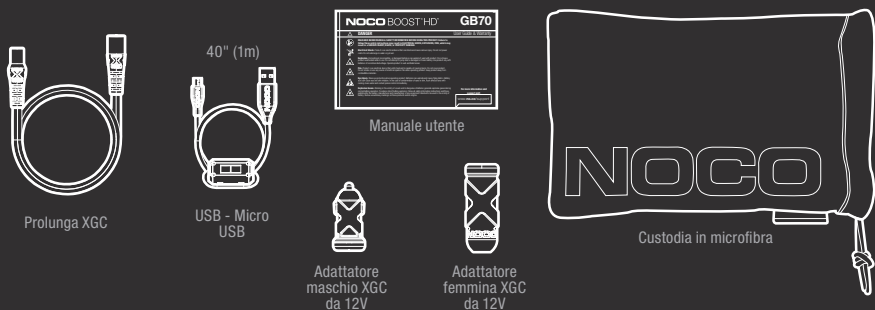

TEMPO DI RICARICA

0,5 A	12hr
1 A	6hr
2 A	3hr

SPECIFICHE TECNICHE

BATTERIA INTERNA:	Ioni di litio da 56 watt-ora
CORRENTE NOMINALE DI PICCO:	2000 A
TEMPERATURA DI ESERCIZIO:	DA -20 °C A +50 °C (da -4 °F a +122 °F)
TEMPERATURA DI RICARICA:	DA 0 °C A +40 °C (da 32 °F a +104 °F)
MICRO USB (INGRESSO):	5 V, 2,1 A
USB (USCITA):	5 V, 2,1 A
XGC (INGRESSO):	12 VDC, ricarica rapida da 3A
XGC (USCITA):	12 VDC, alimentazione da 15A
PROTEZIONE DELL'ALLOGGIAMENTO:	IP65 (con sportelli chiusi)
RAFFREDDAMENTO:	Convezione naturale
PESO DELL'UNITÀ:	1,81 kg (4 lb)
PESO UNITARIO CON MORSETTI E ACCESSORI:	2,26 kg (5 lb)
TORCIA A LED:	400 lumen
VOLUMETRIA:	<p>Packaging per la vendita al dettaglio: Dimensioni: 21,29x12,45x25,40cm Peso: 2,34kg UPC: 0-46221-15005-6</p> <p>Cartone matrice: Dimensioni: 40,89x27,43x29,21cm Peso: 10,34kg Quantità: 4 UCC: 10046221150053</p> <p>Cartone interno: Dimensioni: 25,91x19,81x13,72cm Peso: 2,47kg</p> <p>Unità per pallet: NA - 180 Unità EU - 120 Unità</p>

NOCO

30339 Diamond Parkway, #102
 Glenwillow, OH 44139 | USA
 1.800.456.6626

no.co

