

**POMPE PNEUMATICHE "MULTIFLUID" E KIT PER DISTRIBUZIONE  
"MULTIFLUID" PNEUMATIC OPERATED PUMPS AND DISTRIBUTION KITS  
POMPES PNEUMATIQUES "MULTIFLUID" ET KITS POUR DISTRIBUTION  
PNEUMATISCHE PUMPEN "MULTIFLUID" UND KIT FÜR VERTEILUNG**

**FD-PP-ADB2150G**

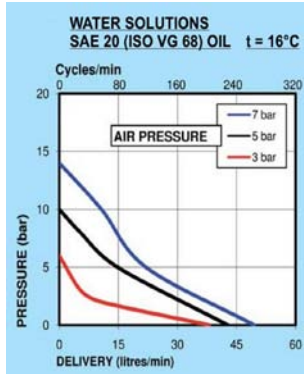

**CARATTERISTICHE TECNICHE / TECHNICAL CHARACTERISTICS  
CARACTERISTIQUES TECHNIQUES / TECHNISCHE EIGENSCHAFTEN**

- **Rapporto - Ratio - Rapport - Verhältnis**.....2:1
- **Pressione aria - Air pressure**  
Pression air - Luft-Druck..... 4-8 bar
- **Raccordo entrata aria - Air inlet connection**  
Raccord entrée air - Luftanschluss .....F. 1/4" G
- **Raccordo entrata olio - Fluid inlet connection**  
Raccord entrée fluide - Fluid Einlassanschlussstück.....F. 1" G
- **Raccordo uscita olio - Fluid outlet connection**  
Raccord sortie fluide - Fluid Auslaßanschlussstück ..... ø 20 mm
- **Portata a uscita libera - Delivery at free outlet**  
Débit à sortie libre - Durchlauf mit freiausgang ..... (7 bar) 50 l/1'
- **Peso - Weight - Poids - Gewicht**.....2,7 Kg

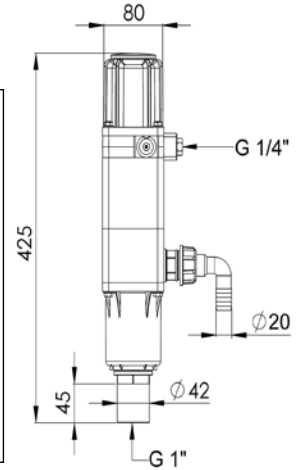

**I DESCRIZIONE**

Le pompe FD-PP-ADB2150G sono adatte principalmente per la distribuzione di fluidi a bassa viscosità tipo olio, gasolio, urea, antigelo, liquido lavavetri e varie soluzioni acquose. Le alte prestazioni di portata le rendono adatte per trasferimento di grandi volumi di fluido a breve/media distanza.

Queste pompe non sono adatte per distribuire benzina, solventi, liquidi infiammabili o particolarmente aggressivi o corrosivi.

Il motore pneumatico, a doppio cilindro, oltre ad essere compatto e robusto, si contraddistingue per la semplicità costruttiva e per la sua funzionalità. I materiali impiegati per la costruzione sono stati selezionati per garantire alta affidabilità e resistenza all'usura. La struttura è realizzata in materiale composito e le parti metalliche a contatto con il fluido sono in acciaio inox.

L'erogazione del fluido avviene con molta regolarità grazie al sistema di pompaggio a DOPPIO EFFETTO.

**GB DESCRIPTION**

The pneumatic pumps FD-PP-ADB2150G are mainly suitable to deliver low viscosity fluids like oil, diesel fuel, urea, antifreeze, windshield fluid and water based fluids. High flow performances make it suitable for transferring high volumes of fluid at low/medium distances. The pump cannot be used with petrol, solvent, flammable or chemical agent and corrosive liquids. The pneumatic double-cylinder motor feature, besides its compact size and sturdiness, offers a simple mechanical construction as well as a good functionality.

Materials used for manufacturing have been selected to guarantee high reliability and resistance to wear.

Fibreglass forced composite structure is highly chemical resistant and all metal parts in contact with the fluid are made in stainless steel.

The DOUBLE EFFECT pumping system operating on the whole range ensures a constant delivery of fluid.

**F DESCRIPTION**

Les pompes FD-PP-ADB2150G sont utilisées principalement pour la distribution de fluides à basse viscosité, ex. huile, gasoil, urée, antigel, liquides de refroidissement et d'essuie-glace et plusieurs autres solutions avec de l'eau. Les hautes performances de débit rendent ces pompes indiquées pour transférer d'importants volumes de fluide à courtes et moyennes distances. Ces pompes ne sont pas indiquées pour une utilisation avec de l'essence, des solvants, des liquides inflammables ou particulièrement agressifs ou corrosifs.

Le moteur pneumatique, à double cylindre, non seulement est compact et robuste, mais il se distingue par sa simplicité de construction et par sa fonctionnalité. Les matériaux utilisés pour la construction ont été choisis pour une meilleure résistance à l'usure et pour assurer une grande fiabilité dans le temps. La structure est réalisée en matériau composite et les composants métalliques en contact avec le fluide sont en acier inoxydable.

Le système de pompage à DOUBLE EFFET garantit une distribution très constante du fluide.

**D BESCHREIBUNG**

Die FD-PP-ADB2150G Pumpen sind besonders geeignet für die Versorgung von niedriger Viskosität Flüssigkeiten wie Öl, Dieselöl, Harnstoff, Frostschutzmittel, Scheibenwischerflüssigkeit und andere wasserhaltige Lösungen. Den hohen Durchflussleistungen machen diese Pumpen besonders geeignet um große Menge Flüssigkeiten nach kurze/lange Strecken umzufüllen. Diese Pumpen sind nicht zur Förderung von Wasser, Benzin, Bremsflüssigkeit oder brennbare bzw stark aggressive oder ätzende Flüssigkeiten geeignet.

Der Luftmotor mit doppeltem Zylinder ist sehr kompakt und kräftig, zeichnet sich wegen seiner einfachen Konstruktion und Zweckform aus. Die ausgewählten Werkstoffe besitzen eine hohe Verschleissfestigkeit und gewähren somit Zuverlässigkeit auf langer Zeitdauer.

Das Gestell ist aus Verbundwerkstoff gemacht und die Metallkomponenten zur direkt Kontakt mit den Flüssigkeiten sind aus Inox-Stahl gemacht. Die Ölabgabe erfolgt sehr gleichmässig dank dem doppelt wirkenden Pumpsystem welches die gesamte Produktpalette kennzeichnet.



**Obbligo di conservazione del manuale**

E' fatto obbligo di conservare codesto manuale in un luogo facilmente accessibile, a disposizione di tutti gli operatori.

**Obligation to preserve the manual**

This manual must be kept in an easily accessible place, available to all operators.

**Obligation de conservation de la notice**

Il est obligatoire de conserver cette notice dans un endroit aisément accessible, à disposition de tous les opérateurs.

**Erhaltungspflicht des Handbuchs**

Man muss das Handbuch in einem leicht erreichbaren Ort erhalten, wo jede Arbeiter es verwenden kann.

## I CARATTERISTICHE TECNICHE

- Pompe pneumatiche a DOPPIO EFFETTO per la distribuzione di olio, gasolio, urea, antigelo, liquido lavavetri e varie soluzioni acquose.
- Il rapporto di compressione della pompa FD-PP-ADB2150G è 2:1. Questo significa che il fluido esce dalla pompa ad una pressione 2 volte superiore alla pressione di entrata dell'aria compressa. Per evitare di provocare danni è vietato superare la pressione massima consentita dell'aria compressa.
- Quando si opera a contatto con il prodotto da pompare è necessario indossare guanti ed indumenti protettivi. Consultare la scheda di sicurezza del prodotto.
- Chiudere sempre l'aria e scaricare l'olio in pressione prima di lavorare sulla pompa o sull'impianto.



*Il motore pneumatico è prelubrificato con grasso al silicone. Se la pompa viene usata in modo normale è sufficiente applicare un regolatore di pressione.*

- Per servizi continuativi, consigliamo di applicare sulla pompa un gruppo FRL filtro-regolatore-lubrificatore. Regolare al massimo 1 goccia ogni 10 minuti. **Utilizzare olio per utensili pneumatici oppure olio motore SAE 10. Non usare olio sintetico o altri tipi di olio.**
- In impianti centralizzati le pompe possono essere alimentate con aria essiccata montando un lubrificatore sulla rete oppure sulla pompa.

## GB TECHNICAL CHARACTERISTICS

- *DOUBLE ACTING* pneumatic pumps suitable to distribution of fluids like oil, diesel fuel, urea, antifreeze, windshield fluid and water based fluids.
- The pressure ratio of the pump FD-PP-ADB2150G is 2:1. This means that fluid comes out of the pump at a pressure 2 times higher than the inlet pressure of compressed air. To prevent accidents from happening do not exceed the max. permissible pressure of compressed air.
- When operating at contact with the product, wear gloves and protective clothing. Consult the safety table of the product.
- Always close the air and relieve the oil in pressure before any work to the pump or to the system is carried out.



*The pneumatic motor is pre-lubricated with silicon grease. When the pump is used under normal operating conditions, it is sufficient to fit an air regulator.*

- For continuative services, we recommend you to fit a FRL filter, pressure regulator, lubricator on the pump. Set max. 1 drop every 10 minutes. **Use air tool oil or motor oil SAE 10. Synthetic oil or other oils must not be used.**
- In centralized systems, pumps can be fed by dry air by mounting a lubricator on the pipework or on the pump.

## F CARACTERISTIQUES TECHNIQUES

- Pompes pneumatiques à DOUBLE EFFET pour la distribution d'huile, gasoil, urée, antigel, liquides de refroidissement et d'essuie-glace et autres solutions avec de l'eau.
- Le rapport de compression de la pompe FD-PP-ADB2150G est 2:1. Cela signifie que le fluide sort de la pompe avec une pression 2 fois plus haute que la pression d'entrée de l'air comprimé. Pour éviter de provoquer des dommages, il est interdit de dépasser la pression maxi. consentie de l'air comprimé.
- Quand on travaille au contact du produit à pomper, il faut porter les gants et les vêtements protecteurs. Consulter la carte de sécurité du produit.
- Fermer toujours l'air et décharger l'huile en pression avant d'effectuer n'importe quel travail sur la pompe ou sur l'installation.



*Le moteur pneumatique est pre-lubrifié avec de la graisse au silicone. Si la pompe est utilisée en conditions normales, il suffit d'appliquer un régulateur de pression.*

- Pour des services réguliers on conseille d'appliquer un FRL (filtre, régulateur et lubrificateur) sur la pompe. Régler au maximum 1 goutte chaque 10 minutes. **Utiliser de l'huile pour outils pneumatiques ou de l'huile moteur SAE 10. Ne pas utiliser d'huile synthétique ou n'importe quels types d'huiles différent que ceux conseillés.**
- Dans les installations centralisées les pompes peuvent être alimentées par air sec en montant un régulateur sur la ligne ou sur la pompe.

## D TECHNISCHE EIGENSCHAFTEN

- Pneumatische Pumpen mit ZWEIFACHEM EFFEKT, geeignet für die verteilung von Öl, Dieselöl, Harnstoff, Frostschutzmittel, Scheibenwischerflüssigkeit und andere wasserhaltige Lösungen.
- Der Verdichtungsgrad der FD-PP-ADB2150G Pumpe beträgt 2:1. Dies bedeutet, dass das Fluid aus der Pumpe mit einem Druck austritt, der 2 mal größer als der Eintrittsdruck der Druckluft ist. Zur Verhinderung von Schäden, ist ein Überschreiten des maximal zulässigen Drucks der Druckluft verboten.
- Beim Arbeiten in Berührung mit dem zu pumpenden Produkt, sind Schutzhandschuhe und -kleidung erforderlich. Dazu Sicherheitstabelle des Produktes konsultieren.
- Druckluftzufuhr schließen und das unter Druck stehende Öl ablassen, bevor auf der Pumpe oder der Anlage gearbeitet wird.



*Der Druckluftmotor ist mit Silikonfett vorgeschmiert. Wird die Pumpe unter normalen Bedingungen betrieben, reicht der Einbau eines Druckreglers aus.*

- Bei Dauerbetrieb, wird der Einbau einer FRS-Gruppe aus Filter-Regler-Schmierer empfohlen. Auf maximal 1 Tropfen alle 10 Minuten einstellen. **Öl für Druckluftwerkzeuge oder Motoröl SAE 10 verwenden. Kein synthetisches Öl oder andere Ölsorten verwenden.**
- Bei Sammelschmieranlagen können die Pumpen mit Trockenluft gespeist werden, indem ein Schmierer auf dem Verteilernetz oder auf der Pumpe montiert wird.

## I USO PREVISTO DELLA MACCHINA

Le pompe FD-PP-ADB2150G sono adatte principalmente per la distribuzione di fluidi a bassa viscosità tipo olio, gasolio, urea, antigelo, liquido lavavetri e varie soluzioni acquose.

**Queste pompe non sono adatte per distribuire benzina, solventi, liquidi infiammabili o particolarmente aggressivi o corrosivi.**

Non distribuire fluidi diversi da quelli previsti. Non utilizzare in atmosfere potenzialmente esplosive (ATEX).

## F UTILISATION PRÉVUE DE LA MACHINE

Les pompes FD-PP-ADB2150G sont utilisées principalement pour la distribution de fluides à basse viscosité, ex. huile, gasoil, urée, antigel, liquides de refroidissement et d'essuie-glace et plusieurs autres solutions avec de l'eau.

**Ces pompes ne sont pas indiquées pour une utilisation avec de l'essence, des solvants, des liquides inflammables ou particulièrement agressifs ou corrosifs.**

Ne pas distribuer de fluides différents de ceux prévus. Ne pas utiliser en atmosphères potentiellement explosives (ATEX).

## GB INTENDED USE OF THE MACHINE

The pneumatic pumps FD-PP-ADB2150G are mainly suitable to deliver low viscosity fluids like oil, diesel fuel, urea, antifreeze, windshield fluid and water based fluids.

**The pump cannot be used with petrol, solvent, flammable or chemical agent and corrosive liquids.**

It is forbidden to use the machine for any other kind of fluid. Use of the hose reel is not permitted in potential explosive environments (ATEX).

## D VERWENDUNGSZWECK DER MASCHINE

Die FD-PP-ADB2150G Pumpen sind besonders geeignet für die Versorgung von niedrige Viskosität Flüssigkeiten wie Öl, Dieselöl, Harnstoff, Frostschutzmittel, Scheibenwischerflüssigkeit und andere wasserhaltige Lösungen.

**Diese Pumpen sind nicht zur Förderung von Wasser, Benzin, Bremsflüssigkeit oder brennbare bzw stark aggressive oder ätzende Flüssigkeiten geeignet.**

Die Verwendung des Gerätes für irgendwelche andere Flüssigkeiten ist untersagt. Der Schlauchaufroller darf nicht in potenzielle explosive Atmosphäre verwendet werden (ATEX).

## I GARANZIA

La pompa è garantita per un periodo di 12 mesi dalla data di fabbricazione e deve essere usata nelle modalità descritte nel seguente manuale di utilizzo. Non sono coperte da garanzia tutte le parti che dovessero risultare difettose a causa di mancata osservanza delle istruzioni per il funzionamento, di errata installazione o manutenzione, di manutenzioni operate da personale non autorizzato, di danni da trasporto, ovvero di circostanze che, comunque, non si possono far risalire a difetti di fabbricazione.

## F GARANTIE

Les pompes sont garanties pour une période de 12 mois à compter de la date de fabrication et ils doivent être utilisés conformément aux instructions contenues dans ce manuel. La garantie ne couvre pas les pièces qui sont défectueuses à cause d'une utilisation non conforme aux instructions pour l'opération, d'une mauvaise installation ou maintenance, d'un entretien effectué par du personnel non autorisé, des dommages de transport ou provenant de circonstances qui résultent ne pas être des défauts de fabrication.

## I TARGATURA E DATI IDENTIFICATIVI

Si appone la Marcatura CE in qualità di costruttore delle attrezzature in oggetto. Sull'attrezzatura esiste, fissata saldamente con sistema adesivo polimerizzante una targhetta sulla quale sono indicati oltre al nominativo della ditta costruttrice finale e il simbolo "CE", tutte le notizie necessarie alla chiara identificazione della macchina (modello, utilizzo, anno di costruzione, peso, ecc).

## F ÉTIQUETAGE ET IDENTITÉ

En qualité de constructeur de l'équipement on appose le marquage CE. Sur l'équipement il y a, fixée par un système adhésif polymérisant, une plaquette avec l'indication non seulement du constructeur et du symbole "CE" mais aussi de tous les renseignements nécessaires à l'identification de la machine (modèle, emploi, année de construction, poids, etc.)

## GB WARRANTY

The pneumatic pump is guaranteed for a period of 12 months from date of purchase and must be used in accordance with the instructions contained in this manual. Warranty does not cover all parts which are faulty after incorrect use, incorrect installation or maintenance, maintenance carried out by unauthorized personnel, transport damages, or for circumstances not concerning manufacturing defects.

## D GARANTIE

Die Pumpen hat eine 12 Monate nach Lieferungsdatum Garantie und muss gemäß die Bestimmungen dieser Handbuch benutzt. Die Garantie ist nicht gültig für fehlerhafte Teile wegen Nachlässigkeit, Missbrauch (Nichtbeachtung der Anweisungen), falsche oder von nicht spezialisierten Personelle durchgeführte Wartung, Schaden auf dem Transport oder andere Gründe die von der Produktion nicht herkommen.

## GB MARKING AND IDENTIFICATION

We affix the CE marking as the manufacturer of this equipment. On the equipment is securely attached a tag with curing adhesive system on which are indicated in addition to the name of the manufacturer and the symbol "CE", all information necessary for good identification of the machine (model, duty, year of construction, weight, etc.)

## D PLAQUE UND IDENTIFIZIERUNG

Die CE Plaque als Hersteller des Gerät wird angelegt. Es gibt auf dem Gerät, fest befestigt mit polymerisierten Klebe, eine Plaque mit dem Name des Endhersteller und die CE Identifizierung, mit alle die Informationen über das gerät (Modell, Einsatz, Baujahr, Gewicht u.s.w.).

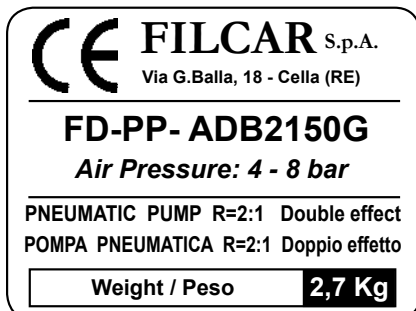

Etichetta apposta sulla pompa  
Label on the pump  
Étiquette sur la pompe  
Label auf der Pumpe

Marcatura sulla camera della pompa  
Marking on the chamber of the pump  
Marquage sur la chambre de la pompe  
Inzision auf der Pumpenkammer

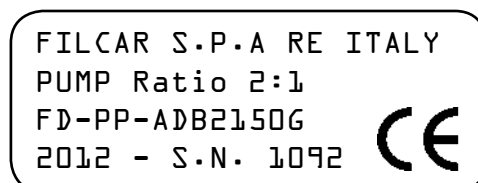

## I Smaltimento del materiale inquinante

In caso di manutenzione o demolizione della macchina, le parti di cui è composto devono essere affidate a ditte specializzate nello smaltimento e riciclaggio dei rifiuti industriali e, in particolare:

- L'imballaggio è costituito da cartone biodegradabile che può essere consegnato alle aziende per il normale recupero della cellulosa.
- Le parti metalliche, sia quelle verniciate, sia quelle in acciaio inox sono normalmente recuperabili dalle aziende specializzate nel settore della rottamazione dei metalli.
- Ulteriori parti come tubi, guarnizioni in gomma e parti in plastica, sono da affidare a ditte specializzate nello smaltimento dei rifiuti industriali.

## F Élimination du matériel pollué

En cas d'entretien au démolition de la machine, ses parties devront être confiées à des entreprises spécialisées dans l'élimination et le recyclage des déchets industriels et, notamment :

- L'emballage est constitué par du carton biodégradable qui peut être confié aux entreprises s'occupant de la récupération de la cellulose.
- Les parties métalliques, qu'elles soient peintes ou en acier inox, sont normalement récupérables par les entreprises spécialisées dans le secteur de la démolition des métaux.
- Les autres parties comme les tuyaux, les joints en caoutchouc et les parties en plastique, doivent être confiées à des entreprises spécialisées dans l'élimination des déchets industriels.

## GB Disposing of contaminated materials

In case of maintenance or demolition by the machine, the parts that make it up must be sent to companies that specialize in the disposal and recycling of industrial refuse and, in particular:

- The packaging consists of biodegradable cardboard which can be delivered to companies for normal recycling of cellulose.
- Metal parts, whether paint-finished or in stainless steel, can be consigned to scrap metal collectors.
- Other components, such as hoses, rubber gaskets and plastic parts, must be disposed of by companies specialising in the disposal of industrial waste.

## D Entsorgung von verseuchtem material

Bei Verschrottung der Zapfsäule müssen deren Bauteile Fachbetrieben für die Entsorgung und das Recycling von Industrieabfällen zugeführt werden. D.h.:

- Die Verpackung besteht aus biologisch abbaubarem Karton; sie kann Fachbetrieben zur normalen Wiedergewinnung von Zellulose zugeführt werden.
- Die Metallteile der Verkleidung und Struktur wie auch die lackierten Teile und die Edelstahlteile können normalerweise Fachbetrieben für die Verschrottung von Metallen zugeführt werden.
- Die weiteren Bauteile, aus denen sich die Zapfsäule zusammensetzt, wie Schläuche, Gummidichtungen und Kunststoffteile sind Fachbetrieben für die Entsorgung von Industrieabfällen zuzuführen.

**IMPORTANT!** Le operazioni di installazione devono essere eseguite da personale opportunamente addestrato tenendo conto delle informazioni date da questo manuale.

**ATTENZIONE!** La ditta costruttrice declina ogni responsabilità per danni a persone o cose causate da un montaggio non corretto della pompa.

Al ricevimento del prodotto controllare l'imballo ed immagazzinare in luogo asciutto. Controllare che la macchina non abbia subito danni durante il trasporto. Verificare quindi la presenza di tutti i componenti e richiedere al costruttore eventuali pezzi mancanti.

Nella realizzazione degli impianti utilizzare sempre componenti adatti all'impiego (temperatura, pressioni, ecc).

### 1 - Collegamento all'aria compressa

Collegare la pompa all'aria compressa utilizzando sempre un regolatore di pressione. E' importante controllare la pressione dell'aria in modo che la pompa non sviluppi pressioni superiori a quelle massime consentite dai componenti dell'impianto (es. tubi /pistole). Ad esempio, se la pressione max consentita di esercizio è 8 bar, regolare la pressione dell'aria a 4 bar (max), considerando che il rapporto di compressione della pompa FD-PP-ADB2150G è 2:1.

### 2 - Raccordi Entrata / Uscita

**ATTENZIONE!** Non usare raccordi conici sulla filettatura in plastica. Serrare i raccordi alla coppia massima di 45Nm. La pompa è corredata di raccordo uscita fluido e non è necessario applicare del sigillante sulla filettatura.

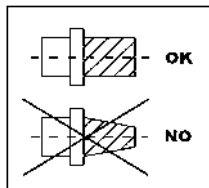

### 3 - Possibili installazioni

Le pompe FD-PP-ADB2150G, grazie alla loro versatilità, si prestano a diversi tipi di installazione per la distribuzione di molteplici fluidi. Possono essere montate a parete, su cisterna o direttamente su fusto. E' disponibile una serie di accessori per permettere l'installazione desiderata.

**IMPORTANT!** Les opérations d'installation doivent être effectuées par des techniciens opportunément entraînés, suivant les instructions données sur ce manuel.

**ATTENTION!** Le constructeur décline toute responsabilité pour d'éventuels accidents corporels ou pour objets endommagés à cause d'un montage incorrect de la pompe.

Au moment de la réception, vérifier l'emballage et garder à un endroit sec. Vérifier que l'équipement n'a pas été endommagé pendant le transport. Vérifier d'avoir reçu tous les composants et demander au constructeur les éventuelles pièces manquantes.

### 1 - Compressed air connection

Connect the pump to compressed air always using a pneumatic pressure regulator. It is important to control the air pressure in order to avoid the fluid pressure exceeds the maximum permitted by components of the system (eg. pipes, guns, meters...).

For example, if the maximum permitted operating pressure is 8 bar, adjust the air pressure to 4 bar (max), considering that the FD-PP-ADB2150G pump compression ratio is 2:1.

### 2 - Inlet / Outlet Nipples

**ATTENTION!** Do not use conical nipples on the plastic thread. Tighten the fittings to the maximum torque of 45 Nm. The pump is supplied with outlet coupling and does not need any sealant to be put on the threads.

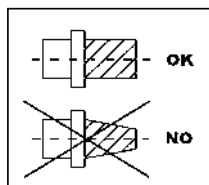

### 3 - Possible installations

FD-PP-ADB2150G pumps, thanks to their versatility, lend themselves to different types of installation for the distribution of multiple fluids. They can be mounted on walls, tank or directly on the drum. Many accessories are available to allow the desired installation.

**IMPORTANT!** Any installation operation shall be carried out by a suitably trained staff, following carefully the information given in this manual.

**WARNING!** The manufacturer declines any responsibility for injuries to people or damages to things caused by a wrong assembly of the pump.

Check the packaging at the reception of the goods and store only at a dry place. Verify that the device hasn't been damaged during transport or storage operations. Make sure you receive all the components. Ask the manufacturer for any possible missing component. For all installations always use components suitable to the use (temperature, pressure, etc.).

### 1 - Compressed air connection

Connect the pump to compressed air always using a pneumatic pressure regulator. It is important to control the air pressure in order to avoid the fluid pressure exceeds the maximum permitted by components of the system (eg. pipes, guns, meters...).

For example, if the maximum permitted operating pressure is 8 bar, adjust the air pressure to 4 bar (max), considering that the FD-PP-ADB2150G pump compression ratio is 2:1.

### 2 - Inlet / Outlet Nipples

**ATTENTION!** Do not use conical nipples on the plastic thread. Tighten the fittings to the maximum torque of 45 Nm. The pump is supplied with outlet coupling and does not need any sealant to be put on the threads.

### 3 - Possible installations

FD-PP-ADB2150G pumps, thanks to their versatility, lend themselves to different types of installation for the distribution of multiple fluids. They can be mounted on walls, tank or directly on the drum. Many accessories are available to allow the desired installation.

**WICHTIG!** Jede installation muss von einer fachkundigen Person ausgeführt werden. Stellen Sie sicher, daß keine Federspannung anliegt, bevor Sie die Rolle in Betrieb nehmen.

**ACHTUNG:** Der Hersteller lehnt jede Haftung für Schäden ab, welche aus unsachgemässer Installation des pumpen entstehen.

Bei Erhalt muss die Verpackung geprüft werden und die ware sollte an einem trocken ort gelagert werden. Sofortige kontrolle auf eventuell entstandene transportschäden. Prüfung des kompletten verpackungsinhaltes. Bei eventuell fehlenden teilen rückfrage beim hersteller.

### 1 - Compressed air connection

Connect the pump to compressed air always using a pneumatic pressure regulator. It is important to control the air pressure in order to avoid the fluid pressure exceeds the maximum permitted by components of the system (eg. pipes, guns, meters...).

For example, if the maximum permitted operating pressure is 8 bar, adjust the air pressure to 4 bar (max), considering that the FD-PP-ADB2150G pump compression ratio is 2:1.

### 2 - Inlet / Outlet Nipples

**ATTENTION!** Do not use conical nipples on the plastic thread. Tighten the fittings to the maximum torque of 45 Nm. The pump is supplied with outlet coupling and does not need any sealant to be put on the threads.

### 3 - Possible installations

FD-PP-ADB2150G pumps, thanks to their versatility, lend themselves to different types of installation for the distribution of multiple fluids. They can be mounted on walls, tank or directly on the drum. Many accessories are available to allow the desired installation.

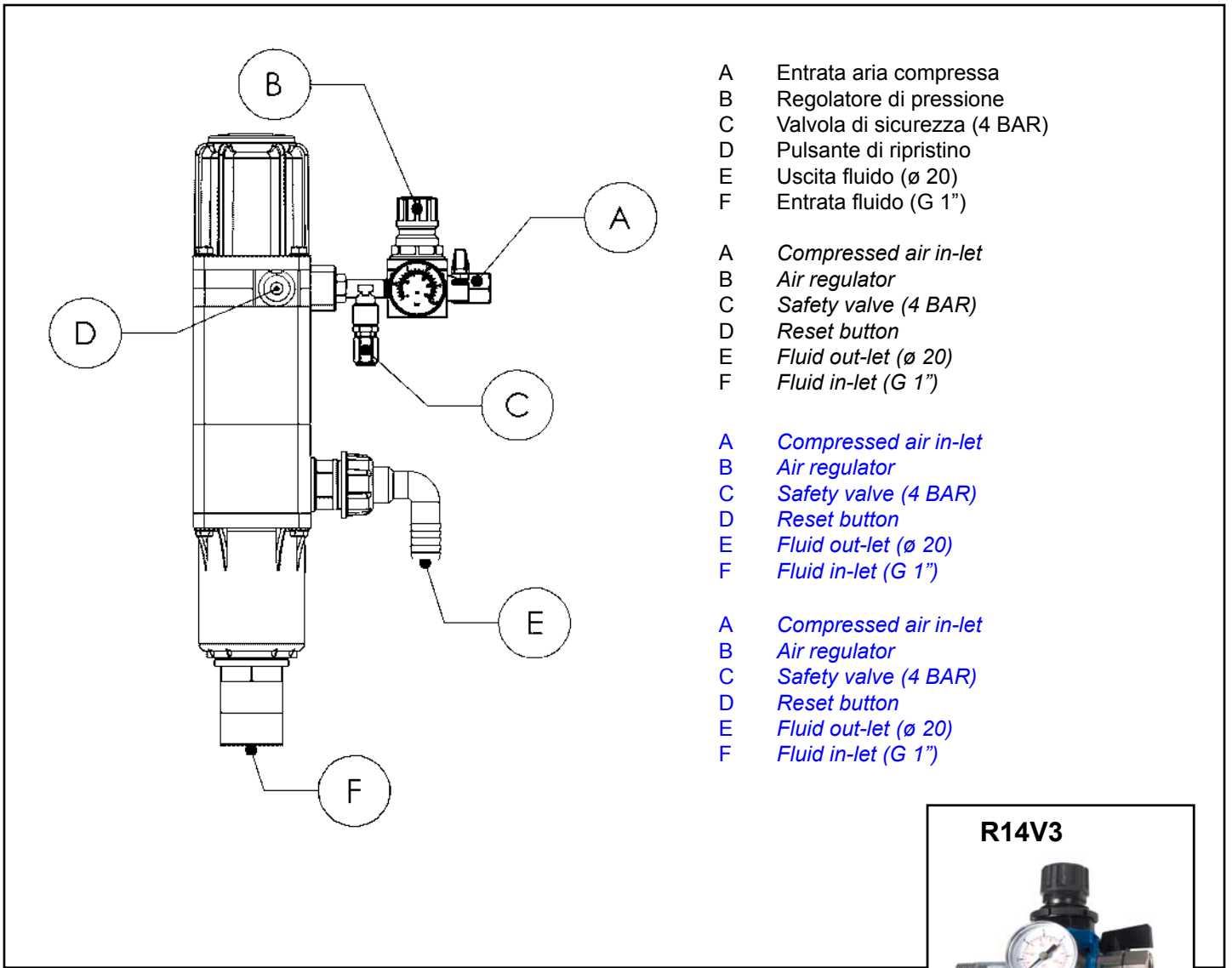

**I** **REGOLATORE DI PRESSIONE  
 con valvola di Sicurezza**

Il regolatore di pressione R14V3 viene sempre fornito nei kit per distribuzione. Per garantire l'integrità della pistola e dei componenti dell'impianto, la valvola di sicurezza (C) limita la pressione a 4 bar. Applicare del sigillante sulla filettatura per realizzare la tenuta sul raccordo della pompa e per favorire l'orientamento del regolatore.

**GB** **AIR REGULATOR  
 with safety valve**

The air regulator R14V3 is always supplied in kits for distribution. To ensure the integrity of the gun and components, the safety valve (C) limits the pressure to 4 bar. Use sealant on the thread to make the seal on the pump fitting and to make orientation of the regulator easier.

**F** **AIR REGULATOR  
 with safety valve**

The air regulator R14V3 is always supplied in kits for distribution. To ensure the integrity of the gun and components, the safety valve (C) limits the pressure to 4 bar. Use sealant on the thread to make the seal on the pump fitting and to make orientation of the regulator easier.

**D** **AIR REGULATOR  
 with safety valve**

The air regulator R14V3 is always supplied in kits for distribution. To ensure the integrity of the gun and components, the safety valve (C) limits the pressure to 4 bar. Use sealant on the thread to make the seal on the pump fitting and to make orientation of the regulator easier.

# KIT PER DISTRIBUZIONE UREA - KIT FOR UREA DISTRIBUTION KITS POUR DISTRIBUTION D'URÉE - AUSRÜSTUNGEN FÜR HARNSTOFF

## FD-KIT-1000ADB-P

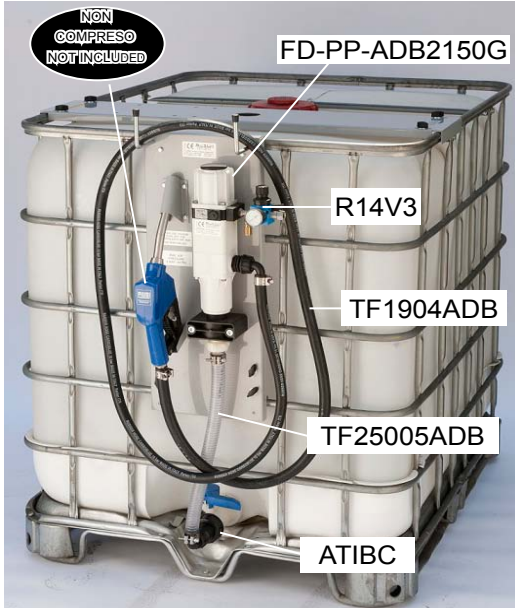

## FD-KIT-1000ADB-S

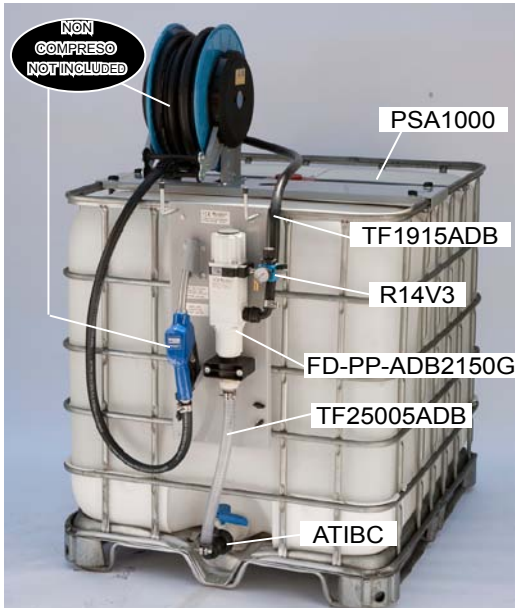

Cisterna, pistola, contalitri e avvolgitubo **NON INCLUSI**  
Hose reel, nozzle, meter and tank **ARE NOT INCLUDED**  
Citerne, pistolet, compteur et enrouleur **NE SONT PAS COMPRIS**  
Der Tank, die Zapfpistole, der Laufzähler und der Schlauchaufroller  
**NICHT ENTHALTEN**

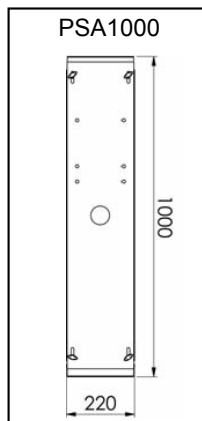
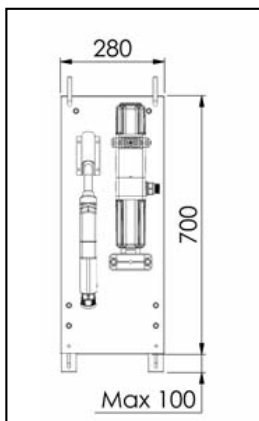

## I KIT PER CISTERNA

Il sistema per distribuzione di urea è adatto per cisterne IBC da 1000 litri e per fusti da 220 litri. Il kit per cisterna IBC è costituito da un pannello in lamiera d'acciaio, verniciata a polvere in poliesteri, che supporta pompa, pistola e 4 metri di tubo flessibile per la distribuzione. La pompa pneumatica è fornita completa di regolatore e valvola di sicurezza (R14V3). È adattabile a diversi tipi di cisterne e, all'occorrenza può essere smontato velocemente. L'aspirazione del prodotto avviene direttamente sulla valvola della cisterna tramite l'apposito tubo flessibile con attacco filettato. È previsto un kit con piastra di supporto regolabile per l'eventuale montaggio dell'avvolgitubo (PSA1000).

## GB KIT FOR TANK

The system for distribution of urea is suitable for 1000 litres IBC tanks and 220 litres drums. The kit for IBC tank includes a powder coated steel panel, which supports the gun, the pump and 4 metres flexible hose. Pneumatic pump is supplied complete with air regulator and safety valve (R14V3). It is adaptable to different types of tanks and, if necessary can be quickly disassembled. Fluid suction is carried out by the pump directly from the tank valve through the flexible hose and a connection fitting. Kit is also available with adjustable bracket plate for hose reel assembly (PSA1000).

## F KIT POUR CITERNE

Le système de distribution pour l'urée est indiqué pour des citernes IBC de 1000 litres et pour des fûts de 220 litres. Le kit pour citerne IBC est constitué d'un panneau en acier avec peinture époxy qui supporte la pompe, le pistolet et 4 mètres de tuyau flexible. La pompe pneumatique est équipée d'un régulateur et d'une soupape de sécurité (R14V3) en cas de surpression. Ce kit est adaptable à différents types de citerne et, au besoin, peut être désassemblé rapidement. L'aspiration du produit est exécutée directement sur la soupape de la citerne par le tuyau flexible équipé d'un raccord fileté. Un kit avec plaque de support réglable pour le montage d'un enrouleur est également disponible (PSA1000).

## D KIT FÜR TANKE

Der Druckluftpumpe ist auf 1.000 Liter Tönke und 220 Liter Fässer einsetzbar. Die Ausrüstung fuer IBC Taenke schliesst eine Montagekonsole aus lackiertem Stahlblech ein, welche die Pumpe, die Zapfpistole und den 4 m langen Abgabeschlauch traegt. Die Luftpumpe ist versehen mit Überdruckventil und Regler geliefert (R14V3). Die Ausrüstung kann an verschiedenen Tanktypen gepasst und, bei Bedarf, schnell abmontiert werden. Das Ansaugen von AdBlue erfolgt direkt ueber das Tankventil mit Gewindeanschluss am hierzu bestimmten Schlauch. Fuer die etwaige Montage eines Schlauchaufrollers ist eine spezielle Ausruestung verfuegbar, welche eine einstellbare Befestigungskonsole vorsieht (PSA1000).

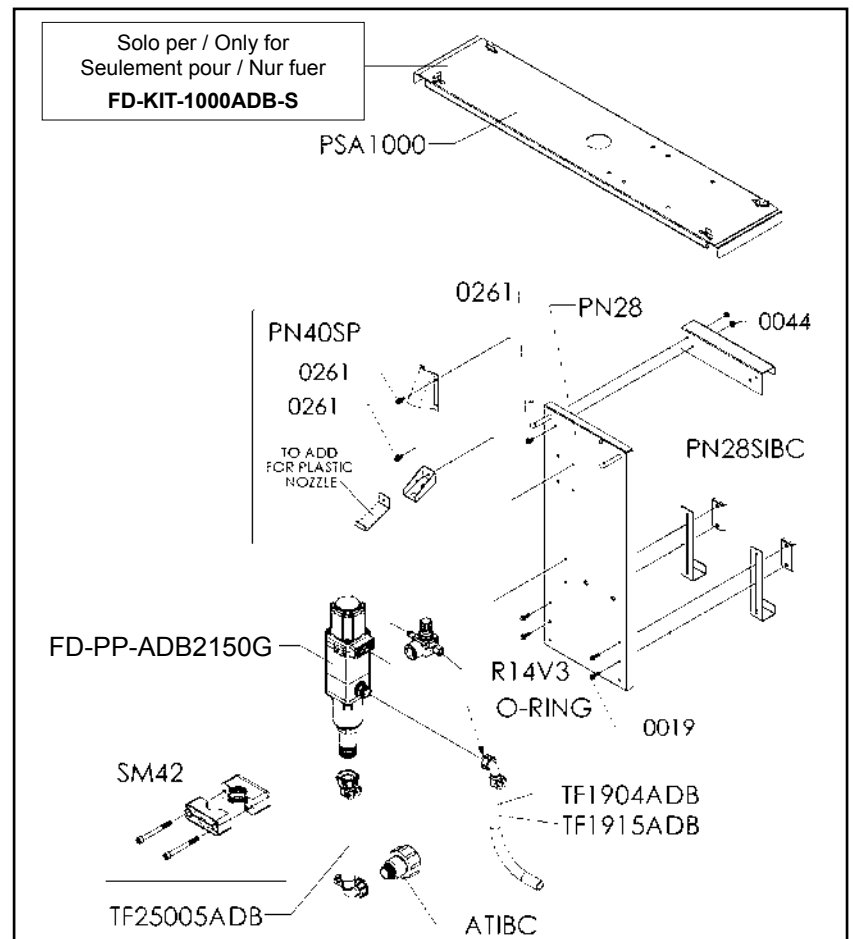

## I KIT PER FUSTI

Il kit per fusti da 220 litri comprende la pompa con ghiera speciale e pescante per aspirazione diretta, tubo flessibile da 4 m e carrello.

## F KIT POUR FUSTS

Le kit pour fûts de 220 litres comprend la pompe avec l'embout special et une canne pour aspiration directe, le tuyau flexible de 4 mètres et le chariot.

## GB KIT FOR DRUMS

Kit for 220 litres drum is provided with the pump, a special adapter for drum, a suction pipe, 4 m flexible hose and trolley.

## D KIT FUER FASSER

Die Abfuellanlage fuer die 220 liter Faesser schliesst die Pumpe mit spezieller Fassverschraubung und mit Tauch-Saugrohr, einen 4 m langen Abgabeschlauch und den Fahrwagen.



Fusto non fornibile - Drum not available

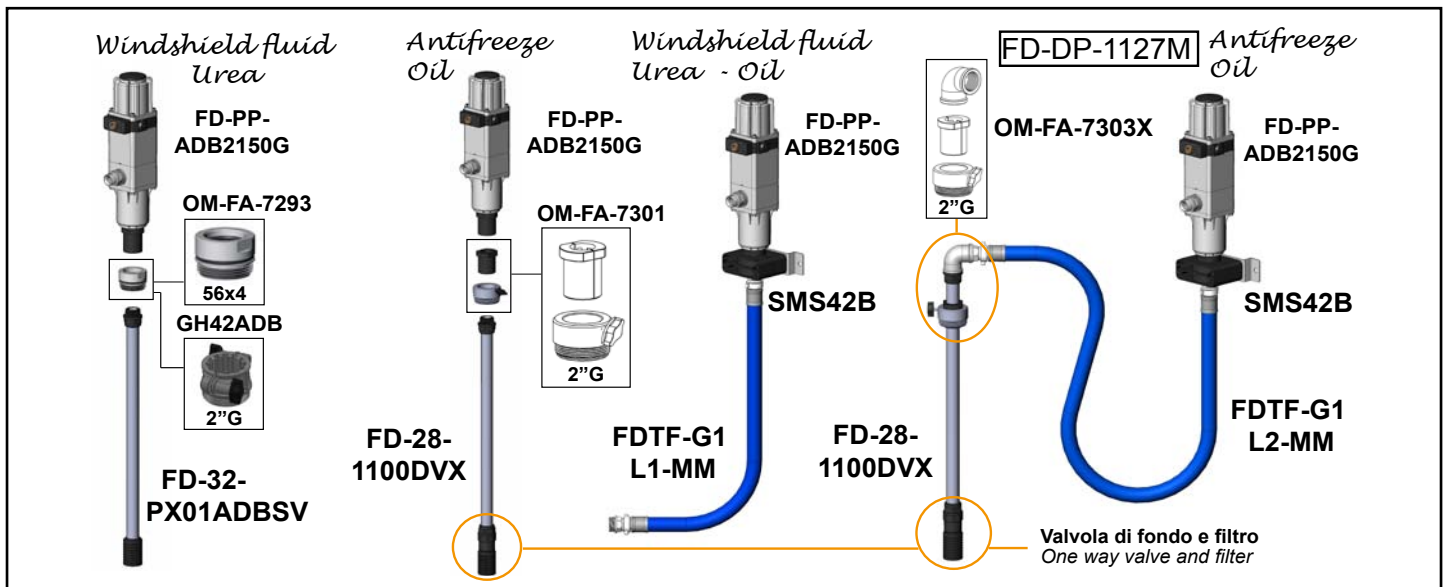
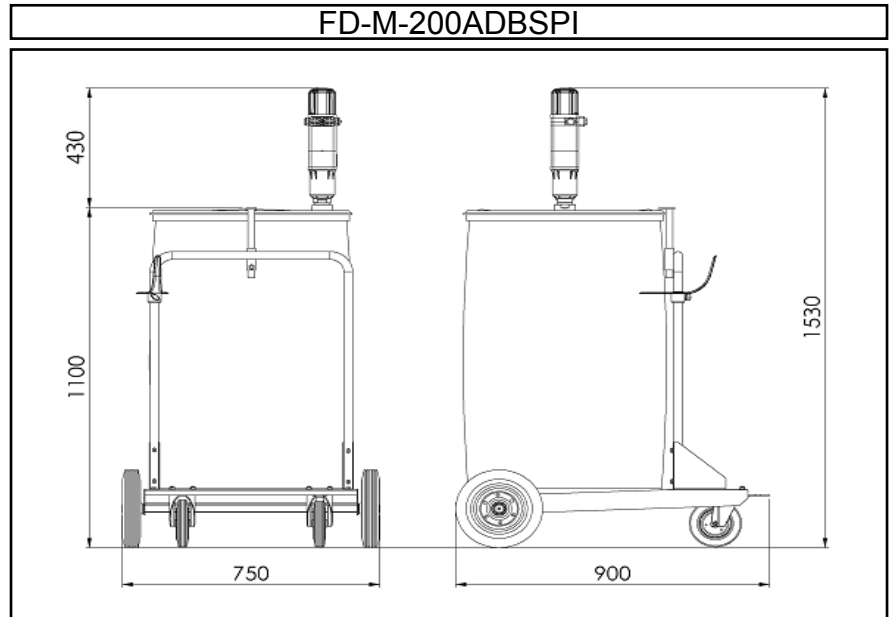

## COMPONENTI DEI KIT - KIT COMPONENTS

ATIBC	ATTACCO 1" PER CISTERNA IBC	IBC TANK 1" CONNECTOR
OD-ACC-2800	CARRELLO PER FUSTI	TROLLEY FOR DRUMS
GH28	GHIERA 2" G. CON BOCCOLA D.28	RING 2" G. - WITH BUSH D.28
GH42ADB	GHIERA 2" G. - D.42	RING 2" G. - D.42
OM-FA-7293	GHIERA BCS 56x4	RING BCS 56x4
GHG28PX	KIT GHIERA 2" G. CON GOMITO 1" G.	RING KIT 2" G. - WITH ELBOW 1" G.
PN28	PANNELLO	PANEL
PN28SIBC	SUPPORTI PER PANNELLO	PANEL SUPPORTS
PN40SP	SUPPORTI PER PISTOLA	NOZZLE SUPPORTS
PSA1000	PIASTRA SUPPORTO AVVOLGITUBO	HOSE REEL SUPPORT PLATE
FD-28-1100DVX	PESCANTE L= 1100 mm	SUCTION TUBE L= 1100 mm
FD-32-PX01ADBSV	PESCANTE PER FUSTI UREA	SUCTION TUBE FOR UREA DRUMS
FD-PP-ADB2150G	POMPA	PUMP
R14V3	REGOLATORE DI PRESSIONE	PRESSURE REGULATOR
SM42	SUPPORTI PER POMPA	PUMP SUPPORTS
SM-S42B	SUPPORTO MURALE	WALL SUPPORT
FDTF-G1 L1-MM	TUBO ASPIRAZIONE L=1 m	SUCTION HOSE L=1 m
FDTF-G1 L2-MM	TUBO ASPIRAZIONE L=2 m	SUCTION HOSE L=2 m
TF1904ADB	TUBO DISTRIBUZIONE D.19 L=4 m	DISTRIBUTION HOSE D.19 L=4 m
TF1915ADB	TUBO DISTRIBUZIONE D.19 L=1,5 m	DISTRIBUTION HOSE D.19 L=1,5 m
TF25005ADB	TUBO COLLEGAMENTO D.25 L=0,5 m	CONNECTION HOSE D.25 L=0,5 m

**KIT PER GASOLIO E OLIO - OIL AND DIESEL FUEL DISTRIBUTION KIT  
KITS POUR GASOIL ET HUILE - GERÄTE FÜR ÖL UND DIESELÖL**

**KP21GSP1**



**KP21GSP1AV**

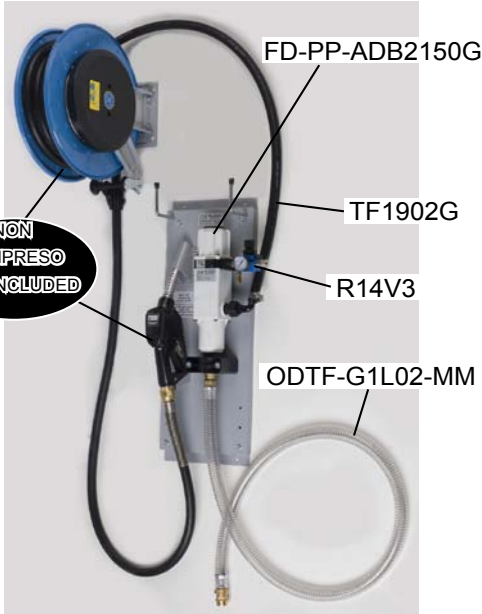

**KIT MURALE  
WALL MOUNTED KIT  
KIT MURAL  
WANDMONTAGE KIT**

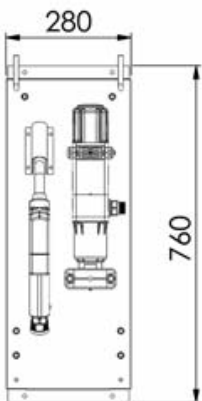

Pistola, contaltri e avvolgitubo  
**NON INCLUSI**  
Hose reel, nozzle and meter  
**ARE NOT INCLUDED**  
Pistolet, compteur et enrouleur  
**NE SONT PAS COMPRIS**  
Die Zapfpistole, der Laufzähler  
und der Schlauchaufroller  
**NICHT ENTHALTEN**

**I KIT PER CISTERNA**

Il sistema di distribuzione gasolio e olio è costituito da un pannello in lamiera d'acciaio, verniciato a polvere in poliestere, che supporta la pompa, la pistola e 4 mt di tubo flessibile per la distribuzione. L'installazione del sistema è da effettuarsi a parete utilizzando la foratura presente sul pannello. La pompa pneumatica è fornita completa di regolatore e valvola di sicurezza (R14V3). La fornitura comprende un tubo flessibile da 2 mt con attacco filettato da 1" per l'aspirazione dalla cisterna. I due kit proposti differiscono per la lunghezza del tubo di mandata.

**GB KIT FOR TANK**

Oil and diesel fuel distribution assembly kit consists in a powder coated steel panel which supports the pump, nozzle and 4 mt distribution hose. Wall mounting installation is carried out by the drilling on the panel. Pneumatic pump is supplied complete with air regulator and safety valve (R14V3). The whole system includes 2 mt hose with 1" connection fitting for direct suction from the tank. The two kit differ from outlet hose: version with hose reel, kit is provided with 2 mt connection hose.

**F KIT POUR CITERNE**

Le système de distribution pour gasoil et huile se compose d'un panneau en acier avec peinture époxy qui supporte la pompe, le pistolet et 4 mt de tuyau flexible pour la distribution. Pour l'installation du système, fixation murale, on utilise le perçage effectué sur le panneau. La pompe pneumatique est équipée d'un régulateur et d'une soupape de sécurité (R14V3) en cas de surpression. Le kit comprend un tuyau flexible de 2 mt avec un raccord fileté 1" pour l'aspiration de la citerne. Les deux kits proposés diffèrent suivant la longueur du tuyau de refoulement qui est de 2 mt dans la version avec l'enrouleur.

**D KIT FUER TANKE**

Diese Sets bestehen aus einer Montagekonsole aus lackiertem Stahlblech, die die Pumpe, die Zapfpistole und 4 Mt Lang Versorgungsschlauch trägt. Die Installation des Sets ist auf der Wand durch den Lochen auf die Montagekonsole auszuführen. Die Luftpumpe ist versehen mit Überdruckventil und Regler geliefert (R14V3). Die Lieferung bezieht in einer 2 Mt lang Schlauch mit 1" Gewinde Verbindung für das Absaugen von der Zisterne ein. Die zwei Sets unterscheiden sich in der Länge der Verbindungsschlauch, die in den Fall die Installation eines Schlauchaufrollers 2 Mt lang ist.

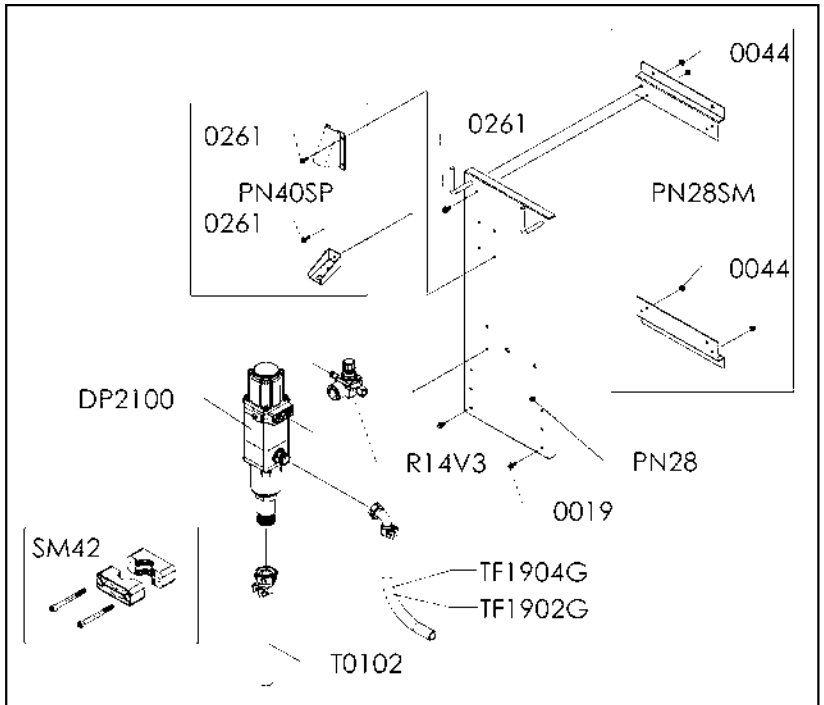

**COMPONENTI DEI KIT - KIT COMPONENTS**

<b>FD-PP-ADB2150G</b> .....	POMPA .....	PUMP
<b>R14V3</b> .....	REGOLATORE DI PRESSIONE .....	PRESSURE REGULATOR
<b>TF1902G</b> .....	TUBO DISTRIBUZIONE D.19 L=2 m .....	DISTRIBUTION HOSE D.19 L=2 m
<b>TF1904G</b> .....	TUBO DISTRIBUZIONE D.19 L=4 m .....	DISTRIBUTION HOSE D.19 L=4 m
<b>ODTF-G1L02-MM</b> .....	TUBO ASPIRAZIONE 1" L=2 m .....	SUCTION HOSE 1" L=2 m
<b>PN28</b> .....	PANNELLO .....	PANEL
<b>PN28SM</b> .....	SUPPORTI PER PANNELLO .....	PANEL SUPPORTS
<b>PN40SP</b> .....	SUPPORTI PER PISTOLA .....	NOZZLE SUPPORTS
<b>SM42</b> .....	SUPPORTI PER POMPA .....	PUMP SUPPORTS



- La pompa si mette in funzione automaticamente azionando la pistola.



**ATTENZIONE! PER RAGIONI DI SICUREZZA  
È OBBLIGATORIO:**

- **Indossare i guanti ed indumenti protettivi quando si effettuano operazioni.**
- Togliere sempre l'alimentazione dell'aria quando si termina il turno di lavoro o si effettuano operazioni di manutenzione.
- Controllare periodicamente che i raccordi siano ben serrati per impedire che eventuali perdite facciano funzionare la pompa a vuoto.
- Sostituire i tubi flessibili quando sono danneggiati o usurati.

**PER EVITARE DANNI E MALFUNZIONAMENTI DELLA POMPA:**

- Quando si sostituisce il fusto non appoggiare mai la pompa sul terreno.
- Pulire accuratamente le parti che sono venute a contatto di eventuali impurità.
- Proteggere il prodotto da pompare dalla caduta o dall'introduzione di corpi estranei.

### AVARIE E RIMEDI

Di seguito sono elencate alcune anomalie di facile risoluzione. Se l'anomalia persiste o in presenza di altre disfunzioni **NON EFFETTUARE INTERVENTI DI SMONTAGGIO SULLA POMPA**, ma interpellare il rivenditore.

*La pompa non si avvia e perde aria dal silenziatore:*

- *Cursore 7483 bloccato* ..... Spingere a fondo il pulsante di ripristino 7504 (RESET)
- *Cursore 7483 non scorre* ..... Ingrassare o sostituire il cursore o applicare lubrificatore
- *Guarnizioni 7482 usurate* ..... Sostituire le guarnizioni

*La pompa funziona a vuoto e non eroga fluido:*

- *Fusto vuoto* ..... Controllare il livello del fluido
- *Impurità nelle valvole all'interno del pescante* ..... Pompate olio o nafta per 10 minuti

*La pompa ogni tanto dà qualche colpo a vuoto:*

- *Possibile perdita di fluido nell'impianto* ..... Controllare i raccordi, i tubi e la pistola
- *Usura del gruppo pompante* ..... Intervento di assistenza. Contattare il rivenditore

**Per smontare il cursore 7483 basta sfilare i due tappi 7478 e 7479 dopo aver tolto la clip cod.7477 e con un cacciavite farlo fuoriuscire dalla sua sede. Controllare le guarnizioni, ingrassare il cursore con grasso al silicone o se necessario sostituirlo.**

- The pump starts up automatically when operating the control valve.



**WARNING! FOR REASONS OF SAFETY YOU MUST:**

- **Wear gloves and protective clothing when carrying operations.**
- Always close the air supply when the premises are unattended or any maintenance is carried out.
- Periodically check that connections are strongly tightened to prevent the idling of the pump due to leakings.
- Replace the flexible hoses when damaged or worn.

**TO AVOID DAMAGES AND BAD WORKING OF THE PUMP:**

- When changing drums keep the pump off the floor.
- Clean carefully those parts which have been possibly contaminated by dirt.
- Protect the fluid from falls and from dirt.

### TROUBLE SHOOTING

Here under some working troubles easily solvable are listed. In case the problem persists or it is not among the ones here listed **DO NOT CARRY OUT DISASSEMBLING INTERVENTIONS ON THE PUMP** but contact us.

*The pump does not start up and releases air from silencers:*

- *Slider 7483 is locked* ..... Push the button 7504 (RESET)
- *Slider 7483 does not slide* ..... Grease or replace the slider or fit a lubricator
- *Worn seals 7482* ..... Replace the seals

*The pump idles and does not deliver fluid:*

- *Empty drum* ..... Check fluid level
- *Dirt in the valves inside the suction tube* ..... Pump diesel oil for about 10 min

*Sometimes the pump idles:*

- *Possible fluid loss in the system* ..... Check connections, hoses and the gun
- *The pumping group is worn* ..... Qualified assistance required. Contact us

**To disassemble the slider 7483, unthread the two plugs 7478 and 7479 after removing the clip code 7477 and then by a screwdriver make it get out from its seat. Check the seals, grease the slider with silicon grease or, if necessary, replace it.**

- La pompe se met en fonction automatiquement en actionnant le pistolet.



**ATTENTION! POUR DES RAISONS DE SECURITE IL FAUT:**

**Porter les gants et les vêtements protecteurs quand on effectue des opérations.**

- Fermer toujours l'alimentation de l'air quand on termine le service et avant d'effectuer n'importe quel travail d'entretien.
- Contrôler de temps en temps que les raccords soient bien serrés pour éviter que d'éventuelles pertes fassent fonctionner la pompe à vide.
- Remplacer les tuyaux flexibles dès qu'ils sont endommagés ou qu'ils montrent des marques d'usure.

**POUR EVITER UN MAUVAIS FONCTIONNEMENT ET DES DAMAGES DE LA POMPE:**

- Ne jamais appuyer la pompe sur le carrelage en remplaçant le fût d'huile.
- Nettoyer avec soin les composants qui sont venus au contact d'éventuelles impuretés.
- Protéger le produit à pomper des chutes et de l'introduction de corps étrangers.

### ANOMALIES ET REMEDES

Ci-après il y a une liste d'anomalies faciles à résoudre. Au cas où le problème persisterait ou en présence de n'importe quel problème différent de ceux indiqués ci-dessus **NE PAS EFFECTUER D'INTERVENTIONS DE DESASSEMBLAGE SUR LA POMPE** mais appeler le revendeur.

*La pompe ne se met pas en fonction et perd air du silencieux:*

- Le curseur 7483 est bloqué.....Presser jusqu'au fond le bouton 7504 (RESET)
- Le curseur 7483 ne glisse pas ..... Graisser ou remplacer le curseur ou appliquer un lubrificateur
- Kit joints 7482 usuré..... Remplacer les joints

*La pompe fonctionne à vide et ne distribue pas de fluide:*

- Fût vide ..... Contrôler le niveau de fluide
- Impuretés dans les valves à l'intérieur du tube ..... Pomper d'huile ou diesel pour 10 minutes

*La pompe de temps en temps fonctionne à vide:*

- Possible perte de huile dans le système..... Contrôler les raccords, les tuyaux et la poignée
- Le group de pompage est usuré ..... Intervention d'assistance. Contacter le revendeur

**Pour retirer le curseur 7483 il suffit de tirer les bouchons 7478 et 7479 après avoir enlevé le clip cod.7477 et avec un tournevis le faire sortir de son siège. Vérifier les joints, graisser le curseur avec de la graisse de silicone ou remplacer si nécessaire.**

- Der Betrieb der Pumpe erfolgt automatisch beim Betätigen der Pistole.



**ACHTUNG, AUS SICHERHEITSGRÜNDEN IST ES PFLICHT:**

- **Schutzhandschuhe und -kleidung zu tragen, sobald Schmierarbeiten ausgeführt werden.**
- Druckluftzufuhr unterbrechen, sobald die Arbeitsschicht beendet wird oder Wartungsarbeiten ausgeführt werden.
- Anschlüsse regelmäßig auf guten Sitz prüfen, um zu verhindern, dass gegebenenfalls Lecks die Pumpe leerlaufen lassen.
- Schläuche ersetzen, sobald sie Schäden oder Verschleiß zeigen.

**ZUR VORBEUGUNG GEGEN SCHÄDEN ODER FEHLFUNKTION DER PUMPE:**

- Beim Auswechseln des fasses, die Pumpe nie auf dem Boden abstellen.
- Alle Teile, die mit möglichen Verunreinigungen in Berührung gekommen sind, gründlich säubern.
- Das zu pumpende Produkt vor hineinfallenden oder eindringenden Fremdkörpern schützen.

### STÖRUNGEN UND IHRE BEHEBUNG

Nachfolgend werden einige leicht zu behebbende Störungen aufgeführt. Bei Fortdauer der Störung oder bei Auftreten anderer Fehlfunktionen **KEINE EINGRIFFE AUF DER PUMPE VORNEHMEN ODER DIESE AUSEINANDERBAUEN**, sondern uns rufen.

*Die Pumpe wird nicht in Gang gesetzt und verliert Luft aus den Schalldämpfern*

- Der Schieber 7483 ist blockiert ..... Rückstellknopf (7504) voll eindrücken
- Der Schieber 7483 gleitet nicht..... Schmierer oder Schieber austauschen oder Schmierer einbauen
- Verschleiß der Dichtungspaket 7482 ..... Dichtung ersetzen

*Pumpe läuft leer und gibt kein Fluid ab*

- Leere Fässer ..... Fluidstand kontrollieren
- Verunreinigungen in den Ventile innerhalb der Röhre ..... Fördern von Öl oder Diesel für 10 Minuten

*Pumpe läuft hin und wieder leer*

- Möglicherweise leckt Fluid aus der Anlage..... Anschlüsse, Schläuche und Pistole überprüfen
- Verschleiß des Pumpenaggregats ..... Eingriff und Service. Bitte an den Händler wenden

**Um den Cursor 7483 entfernen Ziehen Sie einfach den Stecker 7478 und 7479 nach dem Entfernen des Clips cod.7477 und mit ein Schraubenzieher um sie auswerfen seines Sitzes. Überprüfen Sie die Dichtungen, Fett den Cursor mit Silikonfett oder bei Bedarf ersetzen.**

I

PARTI DI RICAMBIO

GB

SPARE PARTS

FD-PP-ADB2150G

F

PIECES DETACHEES

D

ERSATZTEILE

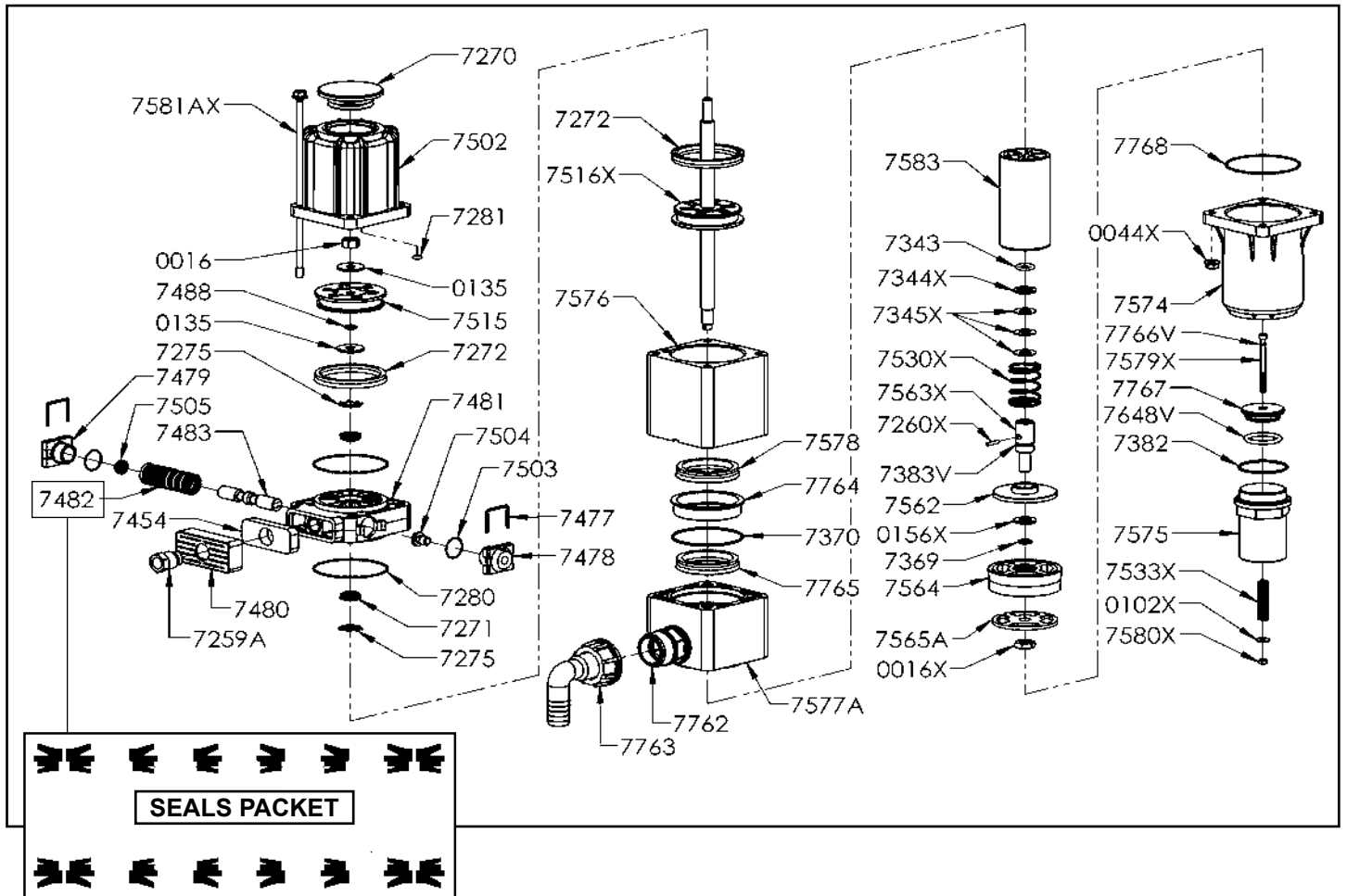

CODE	ITALIANO	ENGLISH	CODE	ITALIANO	ENGLISH
0016	DADO M10.....	M10 NUT	7502	CILINDRO MOTORE.....	AIR CYLINDER
0016 X	DADO M10.....	M10 NUT INOX	7503	OR 19x1.....	O-RING 19x1
0044 X	DADO FR M6.....	M6 FR NUT	7504	PULSANTE RESET.....	PUSH BOTTON
0102 X	RONDELLA D.4x12.....	WASHER D.4x12	7505	PISTRINA PU.....	PU BUFFER
0135	RONDELLA D.8x24.....	WASHER D.8x24	7515	PISTONE MOTORE.....	AIR PISTON
0156 X	RONDELLA D.10x20.....	WASHER D.10x20	7516 X	PISTONE ASSEMBLATO.....	ASSEMBLED PISTON
7259A	RIDUZIONE M+F1/4".....	M+F1/4" FITTING	7530 X	MOLLA D.28 L40.....	SPRING D.28 L40
7260 X	SPINA ELASTICA D.3x14.....	D.3x14 PIN	7533 X	MOLLA D.9,4 L40.....	SPRING D.9,4 L40
7270	TAPPO IN NYLON.....	NYLON PLUG	7562	PIATTELLO D.57.....	WASHER D.57
7271	GUARNIZIONE D.12-18 PU..	D.12-18 PU SEAL	7563 X	TIRANTE M+F L51.....	STAY BOLT M+F L51
7272	GUARNIZIONE D.65 PU.....	D.65 PU SEAL	7564	PISTONE D.64.....	PISTON D.64
7275	SEEGER ZJ 22.....	TAB WASHER ZJ 22	7565A	RONDELLA D.58.....	WASHER D.58
7280	OR 64x1.5.....	O-RING 64x1,5	7574	CILINDRO MOTORE INF.....	LOWER AIR CYLINDER
7281	OR 2,84x2,62.....	O-RING 2,84x2,62	7575	MANICOTTO 1" 1/4.....	1" 1/4 MUFF
7343	OR 115 (11,91x2,62).....	O-RING 115 (11,91x2,62)	7576	CAMERA INTERMEDIA.....	CHAMBER
7344 X	RONDELLA D.12x20.....	WASHER D.12x20	7577 A	CAMERA INTERMEDIA ø 3/4".....	CHAMBER ø 3/4"
7345 X	MOLLA A TAZZA D.10x20.....	BELLEVILLE WASHER D.10x20	7578	GUARNIZIONE 45-55-10.....	D.45-55-10 SEAL
7369	OR 2037 (9,25x1,78).....	O-RING 2037 (9,25x1,78)	7579 X	VITE TCEI M4x54.....	SCREW TCEI M4x54
7370	OR 2237 (60,05 x 1,78).....	O-RING 2237 (60,05 x 1,78)	7580 X	DADO M4.....	NUT M4
7382	OR 2162 (41x1,78).....	O-RING 2162 (41x1,78)	7581 AX	TIRANTE M6x202.....	TIE ROD M6x202
7383 V	OR 2050 (12,42x1,78) VITON..	O-RING 2050 (12,42x1,78) VITON	7583	PISTONE D.46 L92.....	PISTON D.46 L92
7454	SILENZIATORE.....	SILENCER	7648 V	OR 4106 (26,58x3,53) VITON.....	O-RING 4106 (26,58x3,53) VITON
7477	CLIP PER TAPPO.....	CLIP FOR PLUG	7762	VITE DOPPIA 3/4" G. - 1" G.....	DOUBLE SCREW 3/4" G. - 1" G.
7478	TAPPO FORATO.....	PLUG WITH HOLE	7763	CURVA 90° CON GHIERA 1" G.....	CURVE 90° WITH RING 1" G
7479	TAPPO SENZA FORO.....	PLUG WITHOUT HOLE	7764	BOCCOLA D.60x13,5.....	BUSH D.60x13,5
7480	CUFFIA COPRI FILTRO.....	COVER FOR FILTER	7765	GUARNIZIONE D.45-55-10 PTFE..	D.45-55-10 PTFE SEAL
7481	DISTRIBUTORE.....	DISTRIBUTOR	7766 V	OR 3x1,5 VITON.....	O-RING 3x1,5 VITON
7482	PACCO GUARNIZIONI.....	SEALS PACKET	7767	PIATTELLO D.38.....	WASHER D.38
7483	CURSORE.....	SLIDER	7768	OR 2250 (63,22x1,78).....	O-RING 2250 (63,22x1,78)
7488	OR 2031 (7,66x1,78).....	O-RING 2031 (7,66x1,78)			

7584 Kit guarnizioni ricambio  
 Kit of spare seals  
 (7271+7272+7275+7280+7281+7343+7369+7370+7382+7383V+  
 7482+7488+7503+7648V+7765+7766V)

7481CPL Distributore completo  
 Complete distributor  
 (7259A-7271-7275-7280-7454-7477-7478-7479-7480-7481-7482-7483-  
 7503-7504-7505)

# FILCAR S.p.a.

Via G. Balla, 18 - 42040 Cella (Reggio Emilia) ITALY  
Tel. +39/0522.941881 - Fax +39/0522.942291  
www.filcar.eu - filcar@filcar.it



**I**

## **DICHIARAZIONE DI CONFORMITA' CE**

La sottoscritta **FILCAR S.p.a.** con sede a Cella in Via G. Balla,18, dichiara sotto la propria esclusiva responsabilità che la pompa pneumatica per olio, gasolio, urea, antigelo, liquido lavavetri e varie soluzioni acquose, modello:

**FD-PP-ADB2150G**

serie / anno di costruzione: riferirsi alla marcatura apposta sulla camera della pompa  
**è conforme alla Direttiva macchine 2006/42/CE**

Norme armonizzate applicate:

- **UNI EN ISO 12100-1:2010 - UNI EN ISO 12100-2:2010** Sicurezza del macchinario - Concetti fondamentali, principi generali di progettazione
- **UNI EN ISO 982:2009 - UNI EN ISO 983:2009** Sicurezza del macchinario: Requisiti di sicurezza relativi a sistemi e loro componenti per trasmissioni oleoidrauliche e pneumatiche

La persona autorizzata a costituire il fascicolo tecnico è il Sig. Menozzi Paolo in qualità di rappresentante legale.

**GB**

## **DECLARATION OF CE CONFORMITY**

The undersigned **FILCAR S.p.a.** based in Cella Via G. Balla,18, hereby states under its own responsibility that the pneumatic pump for oil, diesel, urea, antifreeze, washer fluid and various aqueous solutions model:

**FD-PP-ADB2150G**

serie / year of production: refer to the marking affixed to the chamber of the pump  
**is in conformity with the Machinery directive 2006/42/CE**

Harmonized rules applied:

- **UNI EN ISO 12100-1:2010 - UNI EN ISO 12100-2:2010** Safety of machinery - Basic concepts, general principles for design
- **UNI EN ISO 982:2009 - UNI EN ISO 983:2009** Safety of machinery - Safety requirements for fluid power systems and their components - Hydraulics - Pneumatics

The person authorized to compile the technical file is Menozzi Paolo as legal representative.

**F**

## **DÉCLARATION DE CONFORMITÉ**

Le soussigné **FILCAR S.p.a.** située à Cella Via G. Balla,18, déclare sous sa responsabilité que la pompe pneumatique à huile, gasoil, urée, antigel, liquides de refroidissement et d'essuie-glace et plusieurs autres solutions avec de l'eau, modèle:

**FD-PP-ADB2150G**

série / année de construction: se référer au marquage apposé à la chambre de pompe  
**est conforme à la Directive Machine 2006/42/CE**

En outre, les règles harmonisées suivantes ont été appliquées :

- **UNI EN ISO 12100-1:2010 - UNI EN ISO 12100-2:2010** Sécurité des machines – Concepts fondamentaux, principes généraux de projet
- **UNI EN ISO 982:2009 - UNI EN ISO 983:2009** Transmissions hydrauliques et pneumatiques — Règles générales et exigences de sécurité relatives aux systèmes et leurs composants

La personne autorisée à constituer le dossier technique est Menozzi Paolo en qualité de représentant légal.

**D**

## **KONFORMITÄTSERKLÄRUNG**

Der Unterzeichnende **FILCAR S.p.a.** mit Sitz in Cella Via G. Balla,18, erklärt in alleiniger Verantwortung, dass die Druckluftpumpen von Öl, Dieselöl, Harnstoff, Frostschutzmittel, Scheibenwischerflüssigkeit und andere wasserhaltige Lösungen, Modelle:

**FD-PP-ADB2150G**

Serie / Baujahr: beziehen sich auf die Inzision auf der Pumpenkammer  
**ist getreu der Maschinenrichtlinien 2006/42/CE**

Angewandte harmonisierte Normen:

- **UNI EN ISO 12100-1:2010 - UNI EN ISO 12100-2:2010** Sicherheit von Maschinen - Grundbegriffe, allgemeine Gestaltungsleitsätze
- **UNI EN ISO 982:2009 - UNI EN ISO 983:2009** Sicherheit von Maschinen; Sicherheitstechnische Anforderungen an fluidtechnische Anlagen und deren Bauteile - Hydraulik - Pneumatik

Die berechnigte Person das technische Heft zu bilden ist Herr Menozzi Paolo, als gesetzlicher Vertreter.

Cella, 24.09.12

**Menozzi Paolo**  
Amministratore delegato