



STOCKAGE ROBUSTE. ÉTUI DE PROTECTION EVA.

CONÇU POUR
NOCO BOOST[®]
DÉMARREURS AU LITHIUM ULTRASAFE.

COMPATIBLE AVEC:

GB20

GB30

GB40



NOCO[®]

30339 Diamond Parkway, #102
Glenwillow, OH 44139 | USA
1.800.456.6626

no.co

AJUSTEMENT PARFAIT. POCHEs ADDITIONNELLES.

L'intérieur moulé en doublure en velours doux garantit un ajustement sûr.

Les poches semi-rigides renforcées maintiennent solidement les pinces, extensions ou autres accessoires.



*Boost et accessoires non inclus

MATÉRIAU EVA ROBUSTE.

Fabriqué en EVA thermoformé, l'extérieur moulé léger et durable du GBC013 présente une finition résistante à l'eau et semblable à du caoutchouc.

FERMETURE ÉCLAIR RENFORCÉE.

L'étui est scellé avec une fermeture éclair à spirale inversée robuste, une poignée renforcée intégrée et des languettes surmoulées personnalisées.



CONCEPTION PORTABLE.

Rangez facilement l'étui de protection dans votre coffre, véhicule, console ou garage. Le GBC013 fournit une protection contre l'humidité, les chocs, la poussière et les conditions environnementales.

CONTENU DE LA BOÎTE

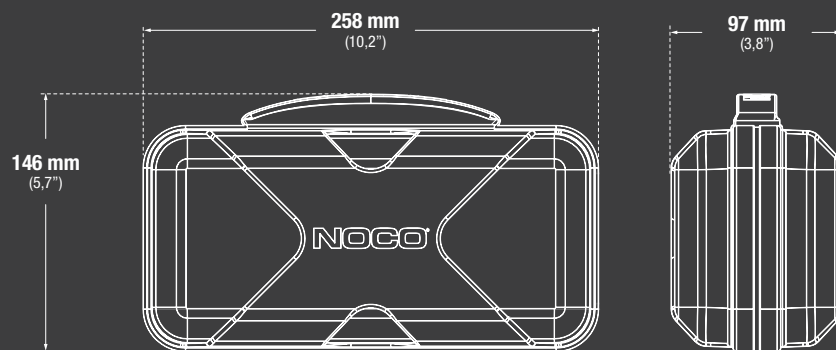

CARACTÉRISTIQUES TECHNIQUES

COMPATIBILITÉ:	GB20, GB30, GB40	
POIDS:	0,49 kg (0,80 lbs)	
VOLUMÉTRIE:	Emballage grand public: Dimensions: 25,9x14,5x9,7 cm Poids: 0,36 kg UPC: 0-46221-17027-6	Carton d'expédition: Dimensions: 49,5x27,4x21,6 cm Poids: 3,83 kg Quantité: 6 UCC: 10046221170273
	Carton intérieur: Dimensions: 26,7x16x9,9 cm Poids: 0,45 kg	Unités par palette: 300 Unités

NOCO

30339 Diamond Parkway, #102
Glenwillow, OH 44139 | USA
1.800.456.6626

no.co