

FLUSHING KIT ACKF01



Rev.

TEXA

ITALIANO.....5

SOMMARIO

REVISIONE DEL MANUALE.....	5
PREMESSA.....	6
1 REGOLE SPECIFICHE PER LA SICUREZZA NELL'UTILIZZO DEL KIT FLUSSAGGIO ACKF01.....	7
1.1 Glossario dei Termini.....	7
1.2 Regole Generali.....	7
1.3 Sicurezza dell'Operatore.....	7
1.4 Dispositivi di Sicurezza.....	7
2 INTRODUZIONE AL LAVAGGIO CON REFRIGERANTE	9
2.1 Cos'è il lavaggio.....	9
2.2 Perché il Lavaggio è Importante.....	9
2.3 Quando occorre lavare l'impianto di climatizzazione?.....	10
2.4 Esempi di Contaminazione dell'Impianto.....	10
2.5 Componenti Sensibili alle Contaminazioni.....	12
3 DESCRIZIONE.....	14
3.1 Uso Previsto.....	14
3.2 Contenuto del Kit.....	15
4 CARATTERISTICHE TECNICHE.....	17
5 INSTALLAZIONE.....	18
6 PREPARAZIONE DELLA STAZIONE DI RICARICA.....	20
6.1 Esempi di Adattatori e Raccordi per il Lavaggio.....	22
7 PREPARAZIONE DELL'IMPIANTO DI CLIMATIZZAZIONE.....	24
7.1 Impianti con Valvola di Espansione di Tipo "A Blocco".....	25
7.2 Impianto con Valvola di Espansione Termostatica (TXV).....	27
7.3 Impianto con Tubo con Foro Calibrato.....	29
8 COLLEGAMENTO KONFORT - IMPIANTO A/C.....	31
8.1 Lavaggio di Impianti con Valvola di Espansione.....	31
8.2 Lavaggio di Impianti con Tubo con Foro Calibrato.....	39
9 FLUSSAGGIO.....	51
9.1 Segnalazioni di Allarme.....	63
10 RACCOMANDAZIONI POST-LAVAGGIO.....	65
11 MANUTENZIONE.....	66

11.1	Sostituzione del Filtro Disidratatore della Bombola di Lavaggio.....	66
11.2	Pulizia Interna della Bombola di Lavaggio.....	67
12	INFORMAZIONI AMBIENTALI.....	68
13	NOTE LEGALI.....	69

MANUALE D'INSTALLAZIONE E USO DEL KIT FLUSSAGGIO ACKF01

REVISIONE DEL MANUALE

Il presente documento rappresenta la **revisione 01** del **manuale di installazione e uso del kit di flussaggio ACKF01**.

Data di emissione: 22/06/2018

PREMESSA

Gentile Cliente,

vogliamo ringraziarLa di aver scelto un prodotto TEXA per la Sua officina.

Siamo certi che trarrà da esso la massima soddisfazione e un notevole aiuto nel Suo lavoro.

La preghiamo di leggere con attenzione le istruzioni contenute in questo manuale e di consultarlo ogni qualvolta ne avrà l'esigenza.

La lettura e la comprensione del seguente manuale l'aiuteranno ad evitare danni a cose ed a persone causati da un uso improprio del prodotto al quale si riferiscono.

TEXA S.p.A. si riserva il diritto di apportare, in qualsiasi momento e senza preavviso, tutte le modifiche ritenute utili per il miglioramento del manuale per una qualsiasi esigenza di carattere tecnico o commerciale.

Questo prodotto è destinato esclusivamente all'uso da parte di tecnici specializzati nel campo Automotive, per tale motivo le informazioni, la lettura e la comprensione di questo manuale non possono ritenersi sostitutivi di un'adeguata preparazione specialistica in tale campo che i tecnici dovranno avere acquisito in precedenza.

Il manuale, perciò, ha unicamente lo scopo di illustrare il funzionamento del prodotto venduto, non ha – viceversa – alcuna finalità formativa dei tecnici, i quali effettueranno gli interventi sotto la propria responsabilità, rispondendo in via esclusiva degli eventuali danni causati a cose o a persone per propria negligenza, imprudenza o imperizia, a nulla rilevando il fatto che gli interventi stessi siano stati effettuati utilizzando un prodotto di TEXA S.p.A. sulla base di informazioni contenute in questo manuale.

Eventuali integrazioni al presente manuale, utili alla descrizione di nuove versioni di programma e di nuove funzioni a questo associate, possono avvenire anche tramite il servizio di invio dei bollettini tecnici TEXA S.p.A.

Questo manuale va considerato parte integrante del prodotto a cui si riferisce e in caso di rivendita del prodotto, dovrà essere consegnato al nuovo proprietario a cura dell'acquirente originario.

È proibita la riproduzione anche parziale di questo manuale in qualsiasi forma, senza l'autorizzazione scritta da parte del produttore.

Il manuale originale è stato scritto in Italiano, ogni altra lingua è una traduzione del manuale originale.

© **copyright and database rights 2015.** Il materiale contenuto in questa pubblicazione è protetto da copyright e database rights. Tutti i diritti sono riservati a norma di legge e a norma delle convenzioni internazionali.

1 REGOLE SPECIFICHE PER LA SICUREZZA NELL'UTILIZZO DEL KIT FLUSSAGGIO ACKF01

La tecnologia utilizzata per progettazione ed il controllo della produzione del **KIT FLUSSAGGIO ACKF01** lo rende un prodotto semplice, affidabile e sicuro durante l'utilizzo. Il personale incaricato di utilizzare le stazioni di ricarica ha l'obbligo di seguire le regole generali di sicurezza, di utilizzare il **KIT FLUSSAGGIO ACKF01** per la destinazione d'uso prevista e di mantenerlo correttamente, come riportato nel presente manuale.

1.1 Glossario dei Termini

- **Flussaggio:** *lavaggio interno di un impianto di climatizzazione mediante un refrigerante allo stato liquido.*

1.2 Regole Generali

- *L'operatore deve possedere conoscenze di base nel campo della refrigerazione, del sistema di refrigerazione, dei refrigeranti e dei potenziali pericoli che un'attrezzatura sotto elevata pressione può causare.*
- *L'operatore deve aver letto e ben compreso le informazioni e le istruzioni riportate nella documentazione tecnica fornita a corredo del kit .*
- *Il prodotto deve essere utilizzato esclusivamente sulle stazioni di ricarica per le quali è stato previsto.*
- *Tutte le operazioni di predisposizione al lavaggio, sia dal lato della stazione di ricarica che dal lato del veicolo, devono essere eseguite ad alimentazione scollegata / motore spento.*
- *Attenersi a quanto riportato nel manuale tecnico della stazione di ricarica per quanto riguarda le indicazioni e le norme di sicurezza.*

1.3 Sicurezza dell'Operatore

I liquidi refrigeranti possono provocare cecità ed altri danni fisici.

Data la loro bassa temperatura di ebollizione (circa - 30 °C), il contatto con la pelle può provocare ustioni da freddo all'operatore.

Misure di Sicurezza:

- *L'operatore deve evitare l'inalazione dei vapori dei fluidi refrigeranti, all'occorrenza utilizzando dispositivi antinfortunistici adeguati.*
- *L'operatore ha l'obbligo di indossare adeguate protezioni quali occhiali e guanti, che impediscano il contatto diretto con i refrigeranti.*

1.4 Dispositivi di Sicurezza

Il **KIT FLUSSAGGIO ACKF01** è dotato di una **valvola di sovrappressione** che interviene al raggiungimento del valore di pressione massima.



Non manomettere in alcun modi la valvola di sovrappressione.



Non avvicinarsi mai alla valvola di sovrappressione quando è aperta, in quanto sussiste il rischio di una scarica di refrigerante pressurizzato.



Le operazioni di manutenzione dei dispositivi di sicurezza devono essere eseguite solo ed esclusivamente da Servizi Assistenza autorizzati.

2 INTRODUZIONE AL LAVAGGIO CON REFRIGERANTE

2.1 Cos'è il lavaggio

Il lavaggio con refrigerante è un'operazione eseguita allo scopo di rimuovere le contaminazioni solide e le tracce di lubrificante vecchio del compressore dall'impianto di climatizzazione.

L'utilizzo di refrigeranti liquidi evita il rischio di danneggiare i componenti interni con detergenti aggressivi.

Dopo aver evacuato l'impianto di climatizzazione, la maggior parte delle contaminazioni solide rimane attaccata al lubrificante presente nei circuiti e nei componenti dell'impianto stesso.

L'impiego del refrigerante consente di lavare via l'olio e le contaminazioni solide sciolte.

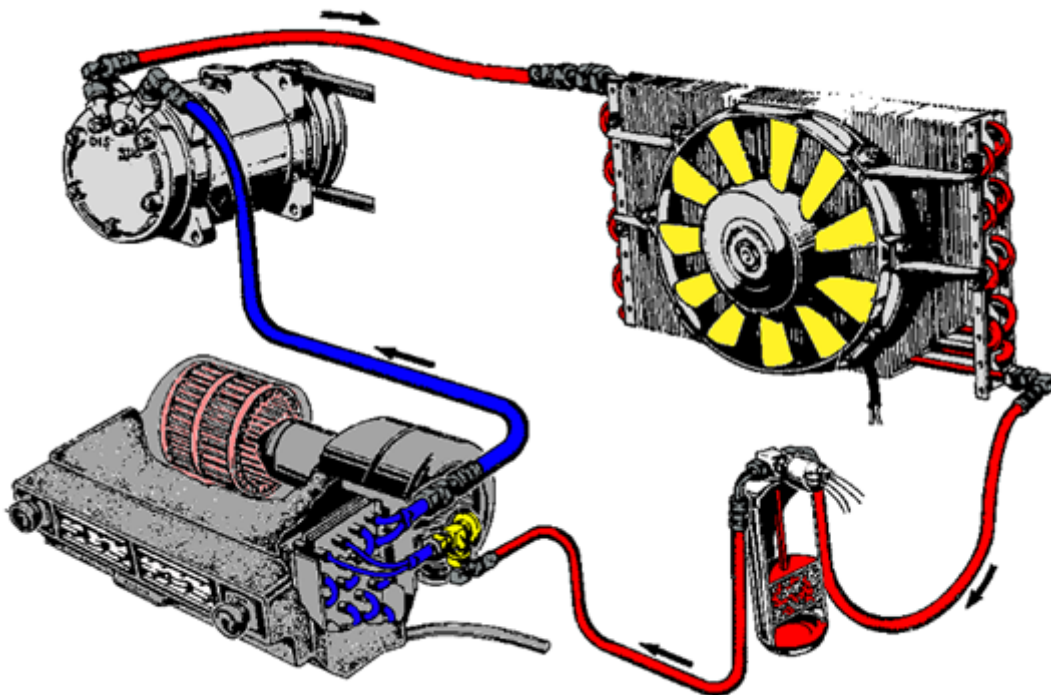

2.2 Perché il Lavaggio è Importante

Per garantire il funzionamento dell'impianto di climatizzazione, la durata attesa dei componenti e l'efficienza del raffreddamento, è estremamente importante mantenere l'impianto di climatizzazione pulito.

Anche le particelle più piccole di contaminazione possono causare restringimenti ed inconvenienti che compromettono l'impianto.

Secondo i produttori e i ricondizionatori dei componenti degli impianti di climatizzazione, il lavaggio è importante ai fini della garanzia.

Nella maggior parte dei casi, il mancato lavaggio dell'impianto determina la perdita di garanzia sui componenti.

A seguito di un primo guasto dei componenti (ad esempio, del compressore), è possibile ritenere che l'impianto sia contaminato.

Se l'impianto non viene pulito adeguatamente, le parti di ricambio (riconvenzionate o nuove) seguiranno sicuramente la medesima sorte.

Indipendentemente dal difetto accusato dall'impianto di climatizzazione, quando si procede con il corretto lavaggio, questo risulterà pulito (internamente) come lo era in origine dalla fabbrica e perfettamente efficiente.

Il lavaggio ripristina inoltre la portata corretta di refrigerante e, molto più importante, di olio, garantendo una vita lunga all'impianto completo.

2.3 Quando occorre lavare l'impianto di climatizzazione?

I motivi che possono portare al lavaggio dell'impianto di climatizzazione sono molteplici.

Quello che segue è un riepilogo dei principali motivi per eseguire un lavaggio:

- *l'impianto A/C è sporco o presenta contaminazioni nei circuiti A/C;*
- *nell'impianto è presente una perdita, in quanto potrebbe aver generato umidità;*
- *i circuiti del refrigerante sono rimasti aperti a lungo (es., dopo un incidente);*
- *l'impianto contiene umidità, causata da un'errata manutenzione o dalla saturazione del filtro disidratatore;*
- *esiste un dubbio sulla quantità di lubrificante e dell'additivo UV presenti nell'impianto;*
- *il compressore deve essere sostituito a causa di danni interni;*
- *è prescritto dal produttore del veicolo.*

2.4 Esempi di Contaminazione dell'Impianto

Tipicamente, la contaminazione dell'impianto di climatizzazione si manifesta attraverso:

- *colorazione scura dell'olio;*
- *presenza corpi estranei o residui tra cui limature di metallo;*
- *corrosione di alluminio (di solito, sotto forma di polvere bianca);*
- *presenza di pezzi di fasce elastiche dei pistoni del compressore o di O-ring.*

Eventuali particelle presenti nell'impianto o sul filtro di ingresso del tubo con foro calibrato sono da considerarsi contaminazioni e pertanto occorre procedere con il lavaggio dell'impianto.

Lubrificante scuro	La presenza di lubrificante scuro è solitamente segno di un difetto della fascia elastica del pistone del compressore. L'usura prematura delle fasce elastiche del pistone del compressore, generalmente di colore nero in Teflon, rende l'olio dell'impianto scuro.
Particelle metalliche	La presenza di particelle metalliche è segno di usura del compressore.
Particelle nere	La presenza di particelle nere è segno dell'inizio di un'usura eccessiva delle fasce elastiche dei pistoni. Le piccole particelle nere si accumulano all'ingresso del tubo con foro calibrato.

Polvere bianca	<p>La presenza di polvere bianca è segno della corrosione dell'alluminio. L'impianto di climatizzazione soffre a causa di una eccessiva contaminazione da umidità. L'umidità miscelata al refrigerante forma acidi nocivi che corrodono i componenti in alluminio. È necessario effettuare una ricerca perdite in corrispondenza degli scambiatori di calore (condensatore ed evaporatore) in quanto sono i componenti metallici più sottili, normalmente i primi a perdere.</p>
Particelle di gomma	<p>La presenza di particelle di gomma è segno di contaminazione grave e di manutenzione impropria dell'impianto di climatizzazione. Gli O-ring possono deteriorarsi con facilità e rompersi quando nell'impianto sono utilizzati additivi, solventi o sigillanti chimici non approvati.</p>



Olio impianto pulito



Olio impianto contaminato



Contaminazione
Deposito nell'olio dell'impianto

2.5 Componenti Sensibili alle Contaminazioni

<p><u>Tubi con Fori Fissi</u></p> <p>Quando si interviene su un gruppo tubo con foro calibrato, rimuovere sempre il tubo ed ispezionarlo. Il filtro di ingresso fornisce la migliore indicazione circa la presenza di contaminazione nell'impianto A/C.</p> <p>Non tentare di pulirlo.</p> <p>Sostituirlo sempre in presenza di tracce di residui o contaminazione.</p>	
<p><u>Tubazioni Flessibili e Tubazioni Rigide</u></p> <p>I restringimenti e i raccordi delle tubazioni flessibili e di quelle rigide sono punti sensibili che possono trattenere contaminazioni ed essere soggetti ad intasamenti.</p>	
<p><u>Valvole di Espansione di Tipo "A Blocco"</u></p> <p>Le valvole di espansione di tipo "a blocco" non devono mai essere lavate.</p> <p>Se si sospetta un restringimento, sostituirle.</p> <p>Questo tipo di valvole non comprendono generalmente un filtro di protezione in ingresso.</p> <p>Se si sospetta un restringimento della valvola, procedere con la sostituzione.</p>	
<p><u>Valvole di Espansione Termostatiche (TXV)</u></p> <p>Le valvole di espansione termostatiche potrebbero comprendere un filtro in ingresso.</p> <p>Questi filtri generalmente sono conici e piantati nell'ingresso delle valvole.</p> <p>I filtri possono essere rimossi e pulite, tuttavia non è possibile lavare la valvola stessa.</p> <p>Se si sospetta un restringimento della valvola, procedere con la sostituzione.</p>	

Condensatori ed Evaporatori

Questi componenti sono sensibili ai restringimenti causati da contaminazione, in particolare quelli di tipo **Multipass** sono dotati di orifizi molto piccoli e multipli in cui scorre il refrigerante.

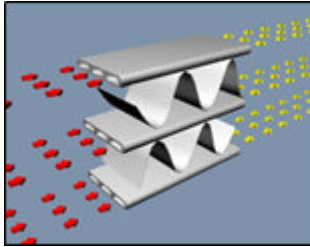

Se alcuni di questi orifizi si intasano, è pressoché impossibile pulirli e l'unica soluzione è sostituire l'intero componente.

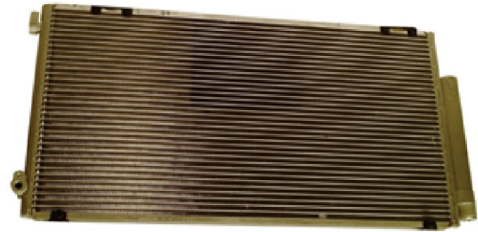

Condensatore

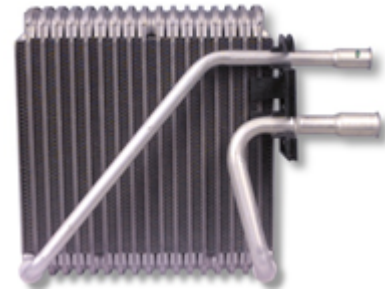

Evaporatore

Filtri Disidratatori ed Accumulatori

Sia i filtri disidratatori che gli accumulatori includono filtrini a maglia fine e materiali assorbenti.

Il flusso di refrigerante che passa attraverso questi componenti non segue un percorso rettilineo, pertanto non è possibile effettuare il lavaggio.

Questi componenti vanno sempre sostituiti.

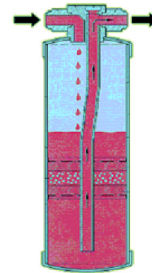

Filtro Disidratatore

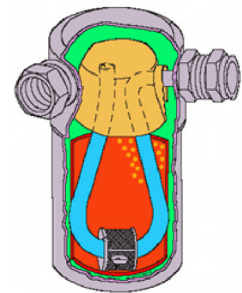

Accumulatore

Compressori

L'impianto di climatizzazione contiene olio che viene trasportato dal refrigerante al fine di lubrificare il compressore (come nei motori a due tempi), da ciò consegue che i compressori risentono della qualità e della pulizia del lubrificante.

L'olio contaminato non fornisce la lubrificazione richiesta a causa delle particelle di sporco fungono da carta abrasiva e danneggiano i componenti in movimento.

La contaminazione da particelle solide causa sempre guasti del compressore.

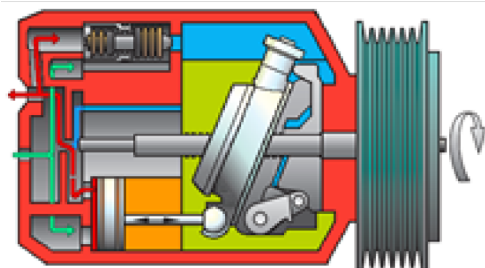

3 DESCRIZIONE

3.1 *Usa Previsto*

ACKF01 è un kit opzionale da montare sulle stazioni di ricarica KONFORT Serie 700R, in particolare sui modelli:

- 710R
- 720R
- 760R
- 760R BUS
- 780R BI-GAS
- 770S

KIT FLUSSAGGIO ACKF01 richiede numerosi componenti (forniti in dotazione) e l'attivazione della funzione di lavaggio dal software delle stazioni di servizio precedentemente elencate.

Il kit utilizza il refrigerante liquido R134a, contenuto nel serbatoio della stazione per la manutenzione degli impianti di climatizzazione, come agente di lavaggio per asportare, quando possibile, lubrificante, tracciante UV e residui sciolti dall'impianto di climatizzazione.

Il **KIT FLUSSAGGIO ACKF01** è idoneo all'uso su vetture per uso privato, furgoni, cabine degli autocarri.



Il KIT FLUSSAGGIO ACKF01 non è idoneo all'uso su bus o impianti di refrigerazione industriali.

3.2 Contenuto del Kit

Le immagini che seguono illustrano il contenuto del **KIT FLUSSAGGIO ACKF01**.



Item	Descrizione	Quantità	Codice articolo
1	Bombola di lavaggio	1	74350486
2	Set adattatori universali per il lavaggio	1	3134
3	Tubazione di servizio rossa per il lavaggio: 3/8" x 3/8" , 3000 mm	1	3900171

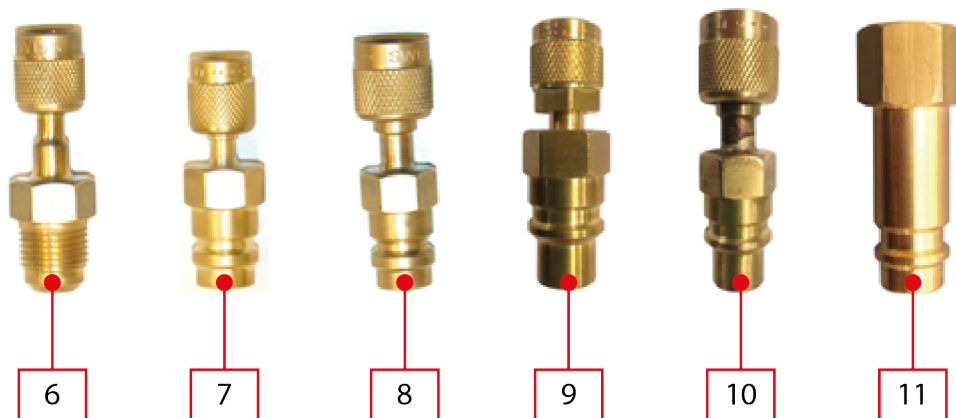
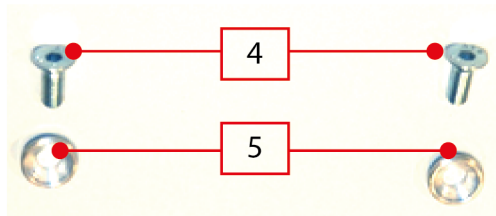

Item	Descrizione	Quantità	Codice articolo
4	Viti di montaggio 6 x 16 mm	2	417560616
5	Anelli di montaggio in alluminio	2	74350488
6	Adattatore 1/4" x 3/8" SAE	1	3900172
7	Adattatore 1/4" SAE per HP R134a	1	3900173
8	Adattatore 3/8" SAE per HP R134a	1	3900174
9	Adattatore 1/4" SAE per HP R1234yf	1	3906803
10	Adattatore 3/8" SAE per HP R1234yf	1	3906804
11	Adattatore 1/4" SAE per LP R1234yF	1	3904225

4 CARATTERISTICHE TECNICHE

Modello	KIT FLUSSAGGIO ACKF01
Costruttore	TEXA S.p.A.
Refrigerante	R134a - R1234yf
Pressione massima	21 bar
Efficienza del filtraggio	50 micron
Capacità della bombola	6,2 litri
Lunghezza tubazione di servizio	3000 mm

5 INSTALLAZIONE

La procedura riportata di seguito illustra l'installazione del **KIT FLUSSAGGIO ACKF01** sulle stazioni di ricarica KONFORT Serie 700R.



Spegnere la stazione di ricarica e scollegare il cavo di alimentazione dalla rete elettrica prima di procedere con le operazioni di installazione.

Procedere come segue:

1. Aprire il kit e verificare la presenza di tutti i componenti.
2. Posizionarsi sul lato sinistro della stazione di ricarica.
3. Inserire gli anelli di alluminio sulle viti di montaggio.
4. Avvitare le viti negli appositi fori utilizzando una chiave esagonale.



5. Avvicinare la bombola di lavaggio agli anelli di alluminio.



6. Inserire gli anelli di alluminio negli appositi fori presenti sulla piastra metallica della bombola di lavaggio.



7. Far scorrere verso il basso la bombola di lavaggio fino al suo assestamento attorno agli anelli di alluminio.



La bombola così montata può essere rimossa in caso di inutilizzo.

6 PREPARAZIONE DELLA STAZIONE DI RICARICA

Preparare la stazione di ricarica seguendo le istruzioni riportate di seguito.

Procedere come segue:

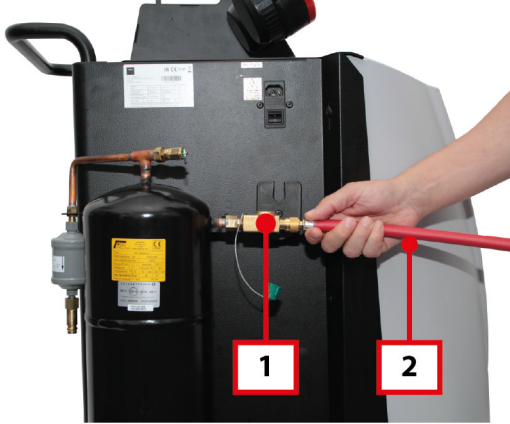
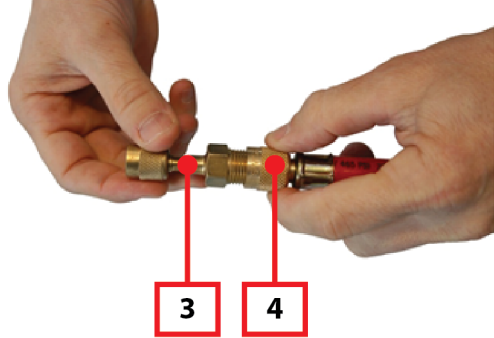
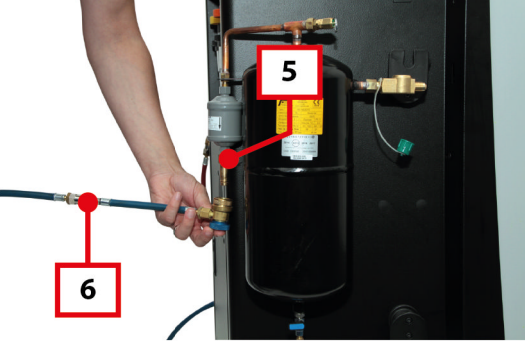
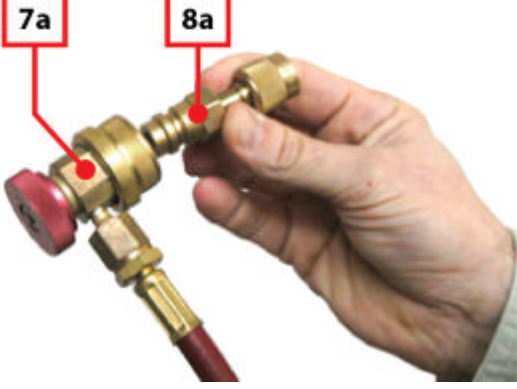
<p>Collegare:</p> <p>1 - Tubazione di servizio rossa per il lavaggio (cod. 3900171)</p> <p>2 - Ingresso della bombola di lavaggio (cod. 74350486)</p>	
<p>Collegare:</p> <p>3 - Adattatore 1/4" x 3/8" SAE (cod. 3900172)</p> <p>4 - Tubazione di servizio rossa per il lavaggio (cod. 3900171)</p>	
<p>Collegare:</p> <p>5 - Uscita della bombola di lavaggio (cod. 74350486)</p> <p>6 - Tubazione di servizio blu della stazione di ricarica</p>	
<p>Collegare:</p> <p>7a - Tubazione di servizio rossa della stazione di ricarica</p> <p>8b - Adattatore 1/4" SAE per HP R134a (cod. 3900173)</p>	

Se si utilizza il set di adattatori Audi-Volkswagen, collegare:

7b - Tubazione di servizio rossa della stazione di ricarica

8b - Adattatore 3/8" SAE per HP R134a (cod. 3900174)

Il set Adattatori Audi-Volkswagen non è incluso nel kit lavaggio, deve essere acquistato direttamente dal gruppo VW.

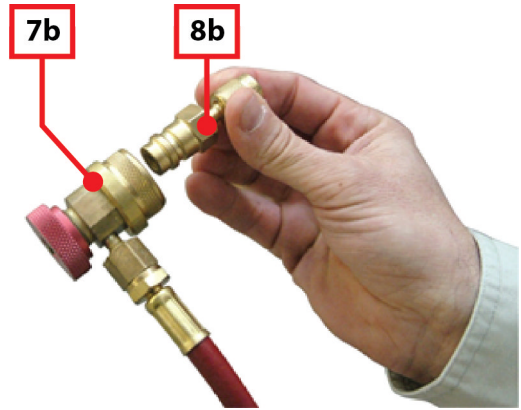

Verificare che il flacone olio recuperato (DRAIN) della stazione di ricarica sia vuoto, in modo da evitare il traboccamento dell'olio o dell'additivo UV.

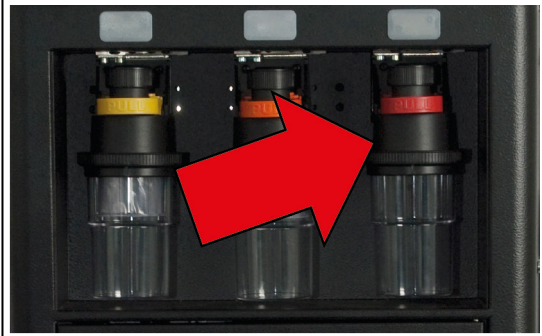

Verificare che la stazione di ricarica contenga **almeno 5 kg di refrigerante R134a**.

Se la stazione di ricarica richiede rifornimento, fare riferimento ai manuale tecnico ed operativo della stazione stessa.



6.1 Esempi di Adattatori e Raccordi per il Lavaggio

Di seguito sono illustrati vari esempi di raccordi che possono essere impiegati per il lavaggio degli impianti di climatizzazione.

Scegliere il raccordo opportuno in base alla configurazione del sistema interessato (la valigetta degli adattatori universali di lavaggio, cod. 3134, contiene circa 60 tipi diversi di adattatori).

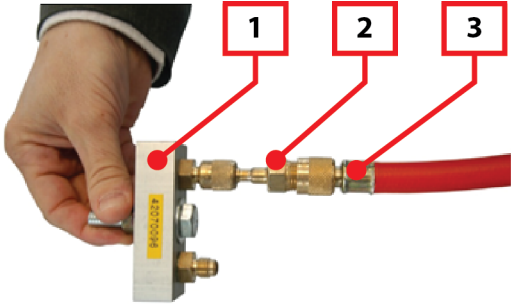
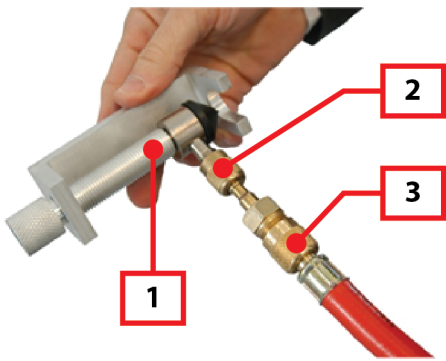
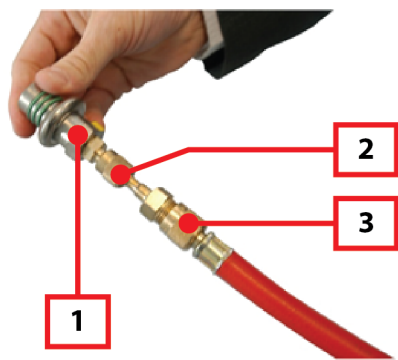
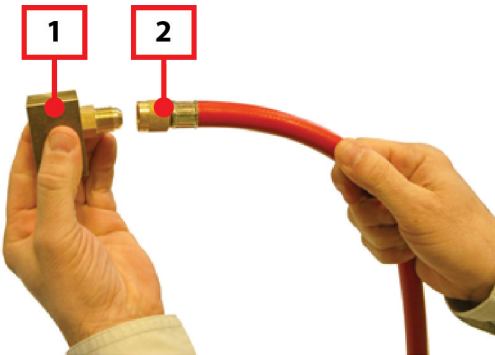
<p>Esempio 1</p> <ol style="list-style-type: none">1. Ponte compressore (cod. 42070096)2. Adattatore 1/4" x 3/8" SAE (cod. 3900172)3. Tubazione di servizio rossa per il lavaggio (cod. 3900171)	 <p>Una mano tiene un ponte compressore metallico. Un adattatore a vite è montato su uno dei lati del ponte. Un tubo rosso è collegato all'adattatore. Tre punti sono contrassegnati con numeri in caselle rosse: 1 indica il punto di attacco del tubo al compressore, 2 indica il punto di attacco del tubo all'adattatore, e 3 indica il tubo stesso.</p>
<p>Esempio 2</p> <ol style="list-style-type: none">1. Adattatore universale (cod. 42070098)2. Adattatore 1/4" x 3/8" SAE (cod. 3900172)3. Tubazione di servizio rossa per il lavaggio (cod. 3900171)	 <p>Una mano tiene un adattatore universale a vite. Un adattatore a vite è montato su uno dei lati. Un tubo rosso è collegato all'adattatore. Tre punti sono contrassegnati con numeri in caselle rosse: 1 indica il punto di attacco del tubo all'adattatore universale, 2 indica il punto di attacco del tubo all'adattatore, e 3 indica il tubo stesso.</p>
<p>Esempio 3</p> <ol style="list-style-type: none">1. Adattatore "bloccaggio a molla" (cod. 42070086)2. Adattatore 1/4" x 3/8" SAE (cod. 3900172)3. Tubazione di servizio rossa per il lavaggio (cod. 3900171)	 <p>Una mano tiene un adattatore a bloccaggio a molla. Un adattatore a vite è montato su uno dei lati. Un tubo rosso è collegato all'adattatore. Tre punti sono contrassegnati con numeri in caselle rosse: 1 indica il punto di attacco del tubo all'adattatore a molla, 2 indica il punto di attacco del tubo all'adattatore, e 3 indica il tubo stesso.</p>
<p>Esempio 4</p> <ol style="list-style-type: none">1. Adattatore specifico Audi-Volkswagen2. Tubazione di servizio rossa per il lavaggio (cod. 3900171)	 <p>Una mano tiene un adattatore specifico Audi-Volkswagen. Un'altra mano tiene un tubo rosso che è stato collegato all'adattatore. Due punti sono contrassegnati con numeri in caselle rosse: 1 indica il punto di attacco del tubo all'adattatore, e 2 indica il tubo stesso.</p>

Esempio 5

1. Tubazione di servizio rossa della stazione di ricarica
2. Adattatore 1/4" SAE per HP R134a (cod. 3900173)
3. Ponte compressore (cod. 42070096)

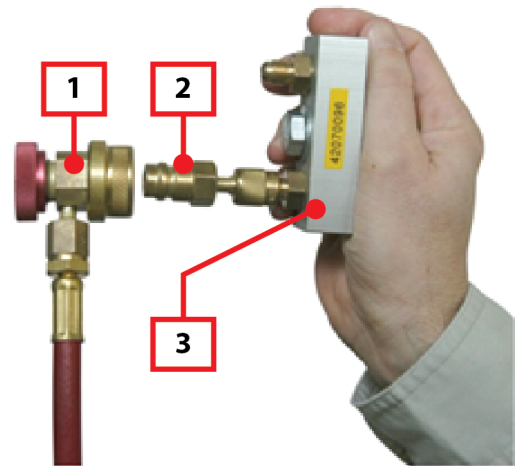
**Esempio 6**

1. Adattatore universale (cod. 42070098)
2. Adattatore 1/4" SAE per HP R134a (cod. 3900173)
3. Tubazione di servizio rossa della stazione di ricarica

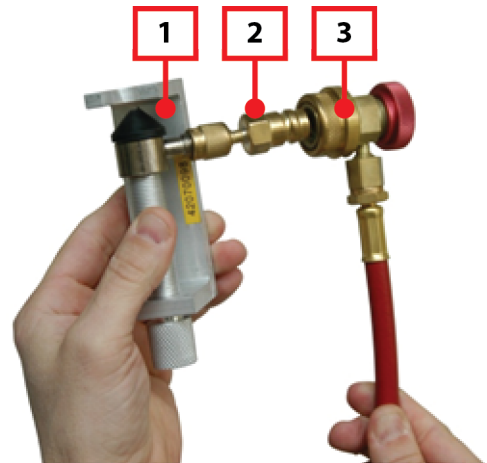
**Esempio 7**

1. Adattatore "bloccaggio a molla" (cod. 42070086)
2. Adattatore 1/4" SAE per HP R134a (cod. 3900173)
3. Tubazione di servizio rossa della stazione di ricarica

**Esempio 8**

1. Adattatore specifico Audi-Volkswagen
2. Adattatore 3/8" SAE per HP R134a (cod. 3900174)
3. Tubazione di servizio rossa della stazione di ricarica

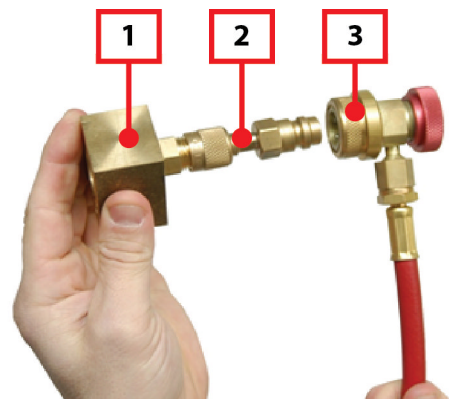

7 PREPARAZIONE DELL'IMPIANTO DI CLIMATIZZAZIONE

A seconda della configurazione dell'impianto è necessario rimuovere alcuni componenti ed installare specifici ponti ed adattatori.

Di seguito sono illustrate le operazioni da svolgere a seconda del tipo di impianto.

Le operazioni comuni da eseguire su tutti i tipi di impianto sono:

1. *Assicurarsi che il motore del veicolo sia spento.*
2. *Scollegare la batteria.*
3. *Accertarsi che l'impianto di climatizzazione sia privo di qualsiasi tipo di liquido refrigerante.*



Attenersi scrupolosamente alle regole di sicurezza relative alla manipolazione dei refrigeranti.

7.1 Impianti con Valvola di Espansione di Tipo "A Blocco"

Componenti da Rimuovere

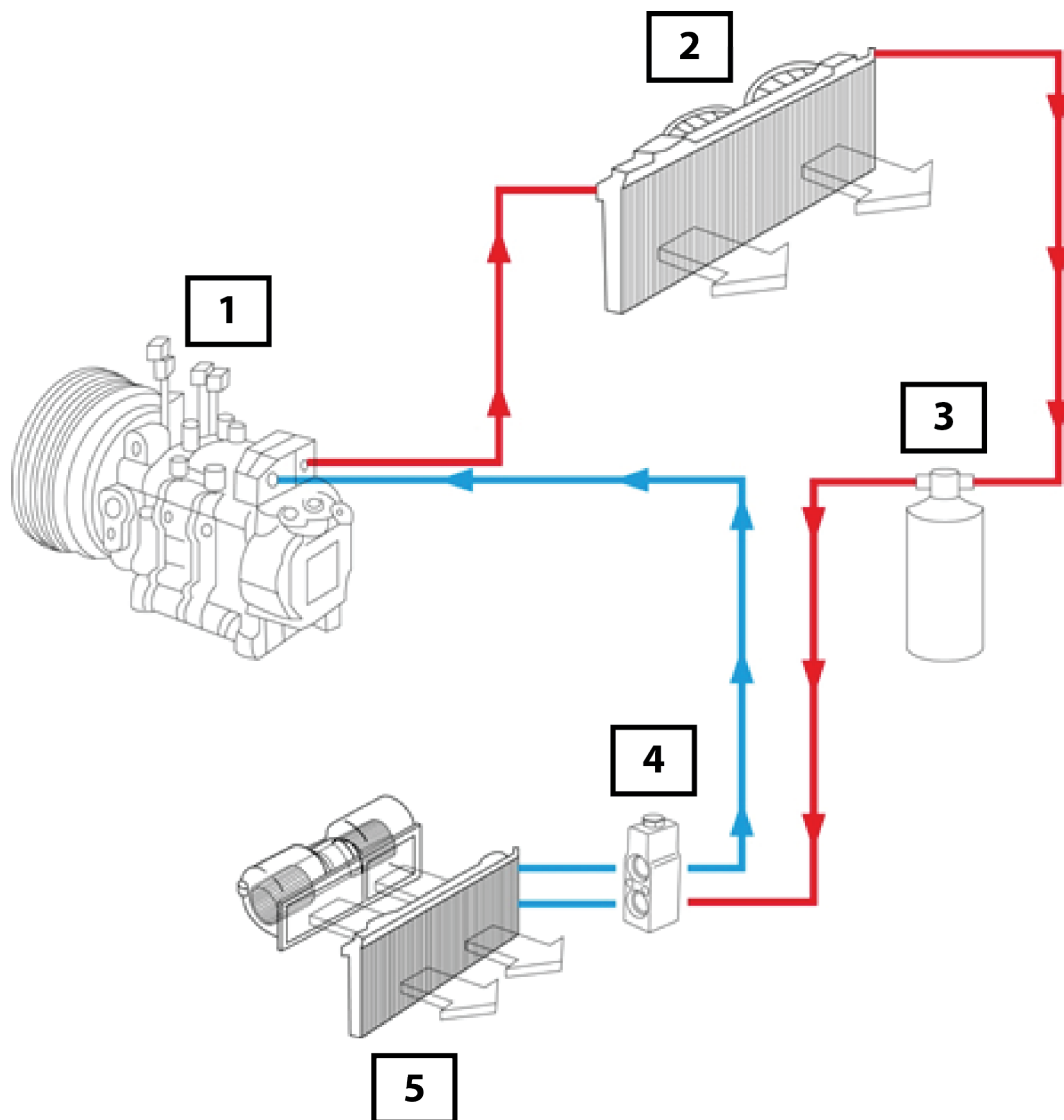

Legenda	Componenti da Rimuovere
<ol style="list-style-type: none"> 1. <i>Compressore</i> 2. <i>Condensatore</i> 3. <i>Filtro disidratatore</i> 4. <i>Valvola di espansione di tipo "a blocco"</i> 5. <i>Evaporatore</i> 	<ul style="list-style-type: none"> • <i>Compressore</i> • <i>Filtro disidratatore</i> • <i>Valvola di espansione di tipo "a blocco"</i>

Ponti / Adattatori da Installare

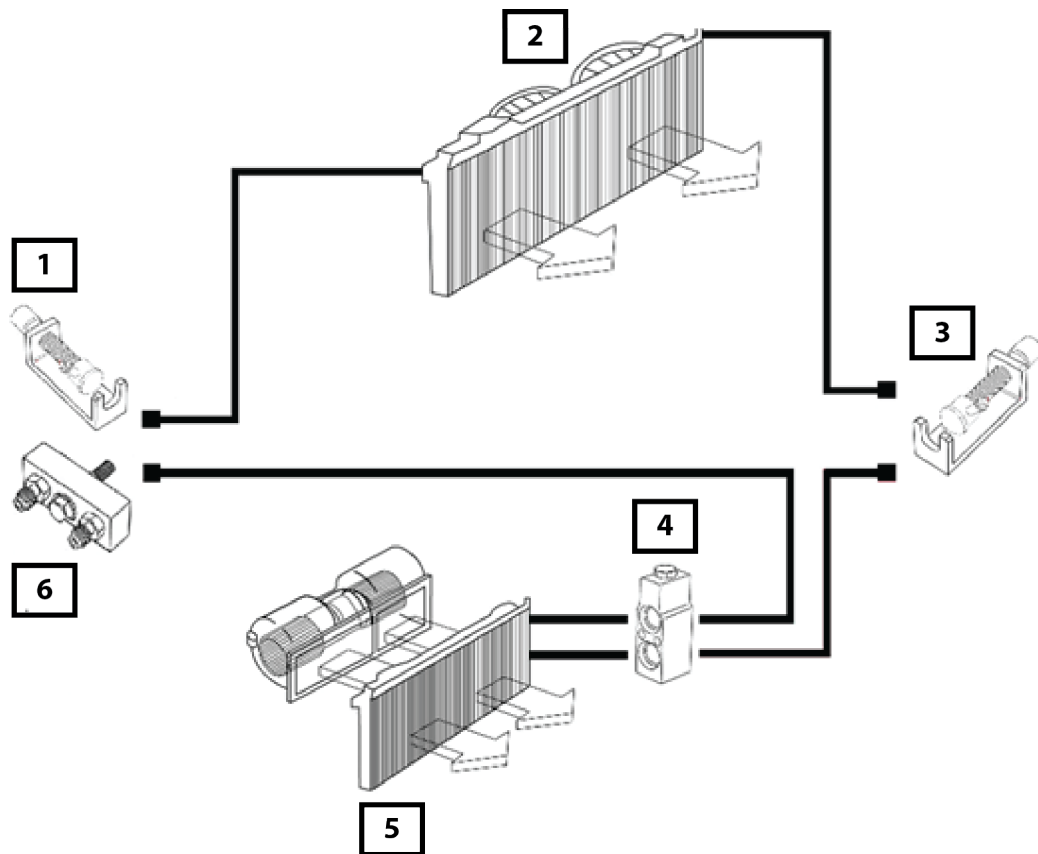

Legenda	Ponti / Adattatori da Installare
<ol style="list-style-type: none">1. <i>Adattatore universale</i>2. <i>Condensatore</i>3. <i>Adattatore universale</i>4. <i>Ponte per valvola di espansione di tipo "a blocco"</i>5. <i>Evaporatore</i>6. <i>Ponte per compressore</i>	<ul style="list-style-type: none">• <i>Adattatore universale (x2)</i>• <i>Ponte per compressore</i>• <i>Ponte per valvola di espansione di tipo "a blocco"</i>

Procedere come segue:

1. *Installare un adattatore universale ed il ponte per compressore al posto del compressore.*
2. *Installare un adattatore universale al posto del filtro disidratatore.*
3. *Installare il ponte per valvola di espansione di tipo "a blocco".*

7.2 Impianto con Valvola di Espansione Termostatica (TXV)

Componenti da Rimuovere

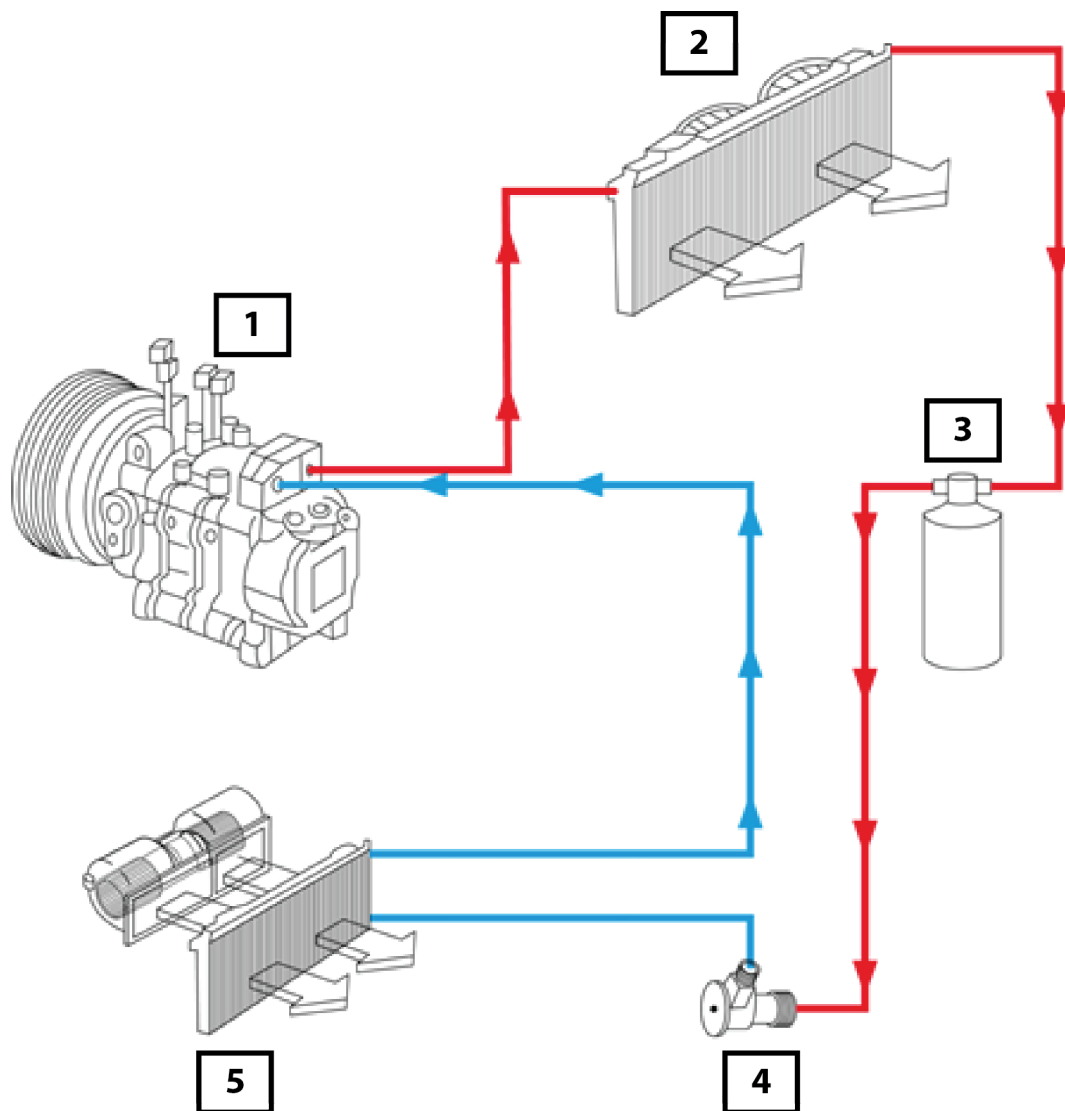

Legenda	Componenti da Rimuovere
1. Compressore	<ul style="list-style-type: none"> • Compressore • Filtro disidratatore • Valvola di espansione termostatica
2. Condensatore	
3. Filtro disidratatore	
4. Valvola di espansione termostatica	
5. Evaporatore	

Ponti / Adattatori da Installare

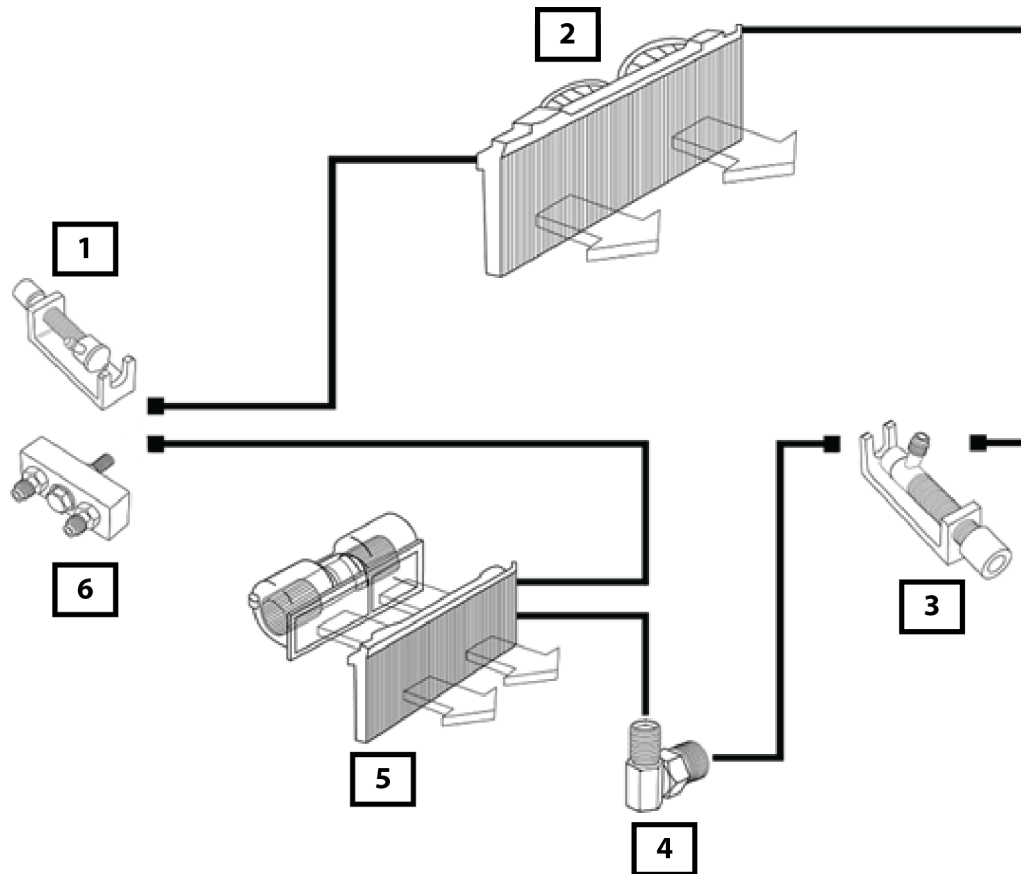

Legenda	Ponti / Adattatori da Installare
<ol style="list-style-type: none"> 1. Adattatore universale 2. Condensatore 3. Adattatore universale 4. Ponte per valvola di espansione termostatica 5. Evaporatore 6. Ponte per compressore 	<ul style="list-style-type: none"> • Adattatore universale (x2) • Ponte per compressore • Ponte per valvola di espansione termostatica.

Procedere come segue:

1. Installare un adattatore universale ed il ponte per compressore al posto del compressore.
2. Installare un adattatore universale al posto del filtro disidratatore.
3. Installare il ponte per valvola di espansione termostatica.

7.3 Impianto con Tubo con Foro Calibrato

Componenti da Rimuovere

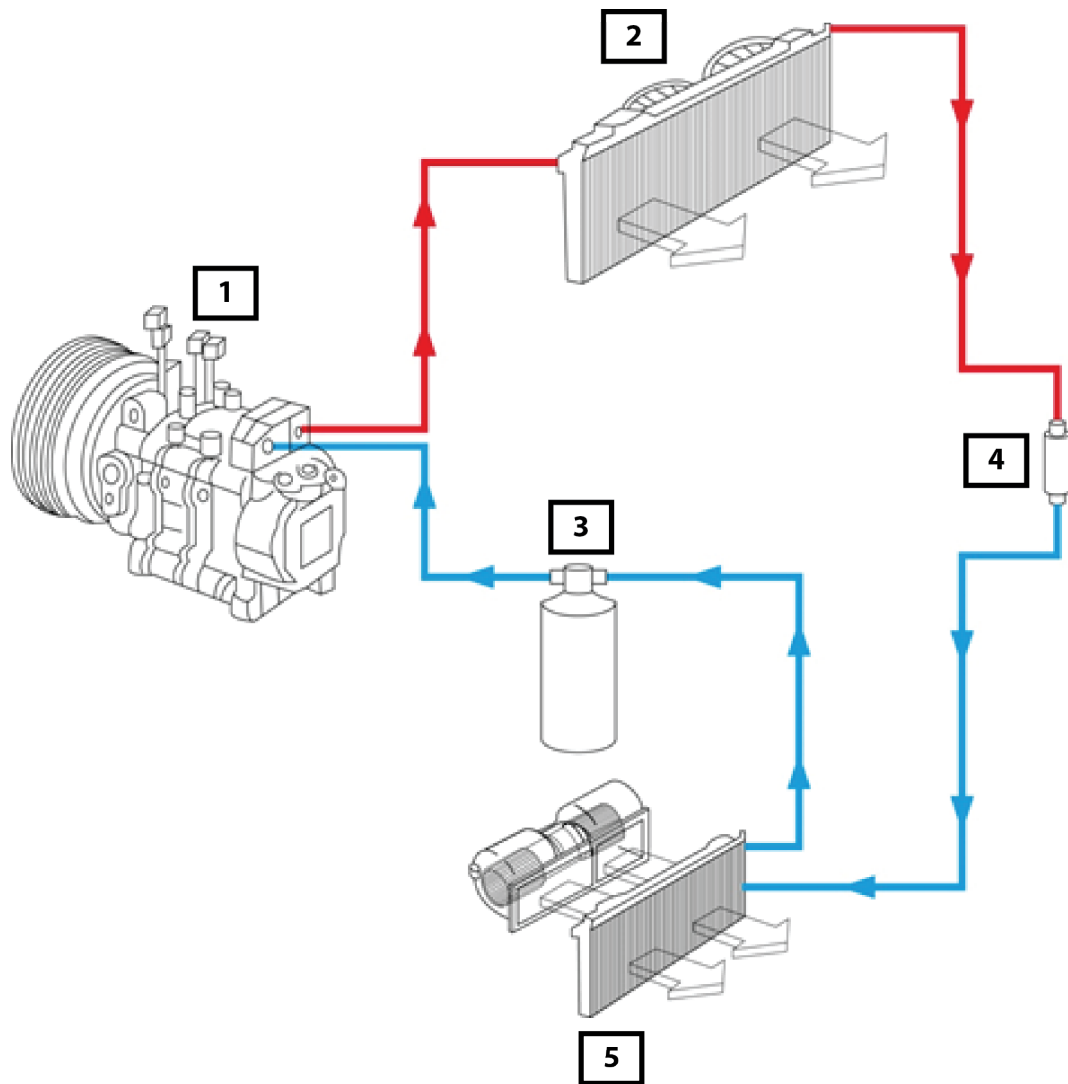

Legenda	Componenti da Rimuovere
1. <i>Compressore</i>	<ul style="list-style-type: none"> • <i>Compressore</i> • <i>Filtro disidratatore</i> • <i>Tubo con foro calibrato</i>
2. <i>Condensatore</i>	
3. <i>Filtro disidratatore</i>	
4. <i>Tubo con foro calibrato</i>	
5. <i>Evaporatore</i>	

Ponti / Adattatori da Installare

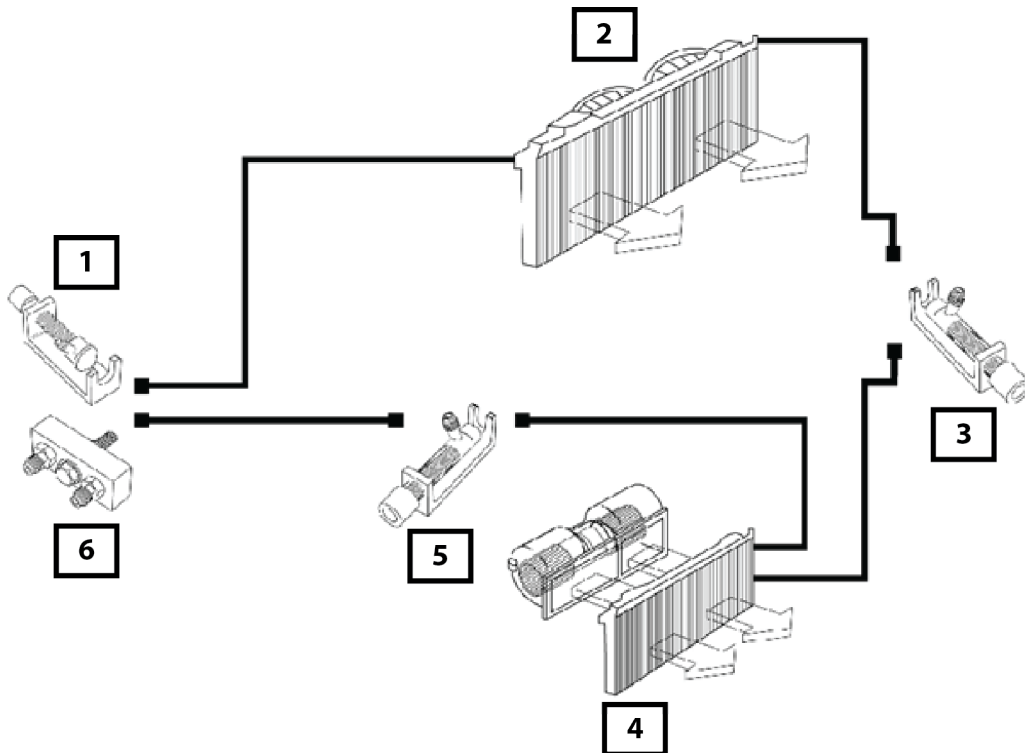

Legenda	Ponti / Adattatori da Installare
<ol style="list-style-type: none"> 1. Adattatore universale 2. Condensatore 3. Adattatore universale 4. Evaporatore 5. Adattatore universale 6. Ponte per compressore 	<ul style="list-style-type: none"> • Adattatore universale (x3) • Ponte per compressore • Ponte per valvola di espansione termostatica.

Procedere come segue:

1. Installare un adattatore universale ed il ponte per compressore al posto del compressore.
2. Installare un adattatore universale al posto del filtro disidratatore.
3. Installare un adattatore universale al posto del tubo con foro calibrato.

8 COLLEGAMENTO KONFORT - IMPIANTO A/C

8.1 Lavaggio di Impianti con Valvola di Espansione

Lavaggio lato evaporatore

Al fine di evitare che le particelle provenienti dal compressore danneggiato contaminino il resto dell'impianto, è necessario iniziare il lavaggio verso l'ubicazione del compressore, procedendo secondo il senso regolare del flusso dell'impianto di climatizzazione.

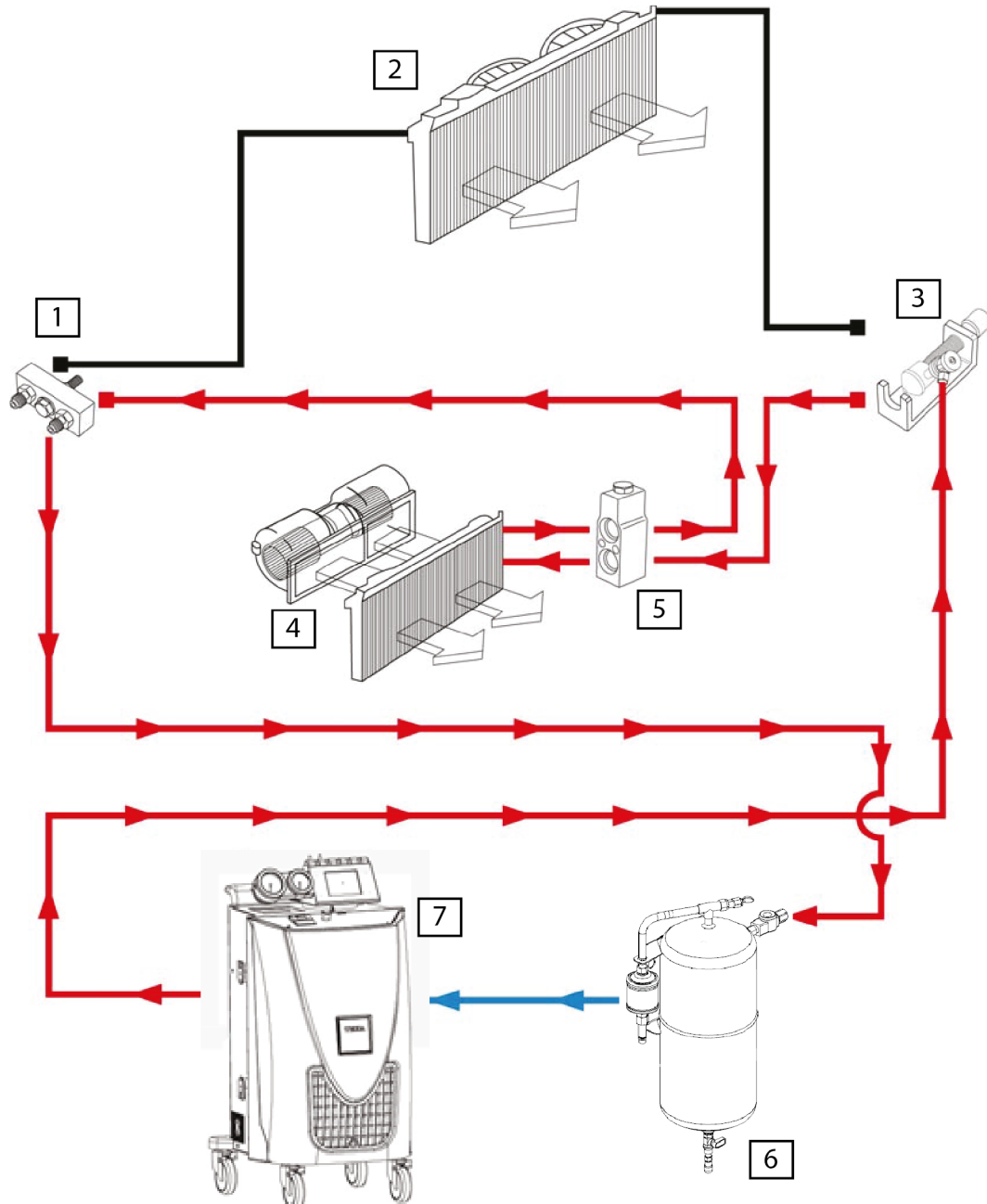

Legenda	Note
<ul style="list-style-type: none"> 1. <i>Ponte per compressore*</i> 2. <i>Condensatore</i> 3. <i>Adattatore universale**</i> 4. <i>Evaporatore</i> 5. <i>Ponte per valvola di espansione</i> 6. <i>Bombola di lavaggio</i> 7. <i>Stazione di ricarica</i> 	<ul style="list-style-type: none"> * Ubicazione compressore ** Ubicazione filtro disidratatore

Procedere come segue:

1. *Collegare il raccordo HP della tubazione rossa di servizio della stazione di ricarica all'adattatore universale installato al posto del filtro disidratatore.*
2. *Collegare la tubazione di servizio rossa per il lavaggio (cod. 3900171) al ponte installato al posto del compressore.*

Controlavaggio lato evaporatore

Al fine di eseguire il passaggio finale del lavaggio, invertire i raccordi precedentemente collegati all'impianto.

In questo modo è possibile effettuare il controlavaggio verso l'ubicazione del filtro disidratatore, procedendo in senso contrario rispetto al flusso regolare dell'impianto di climatizzazione.

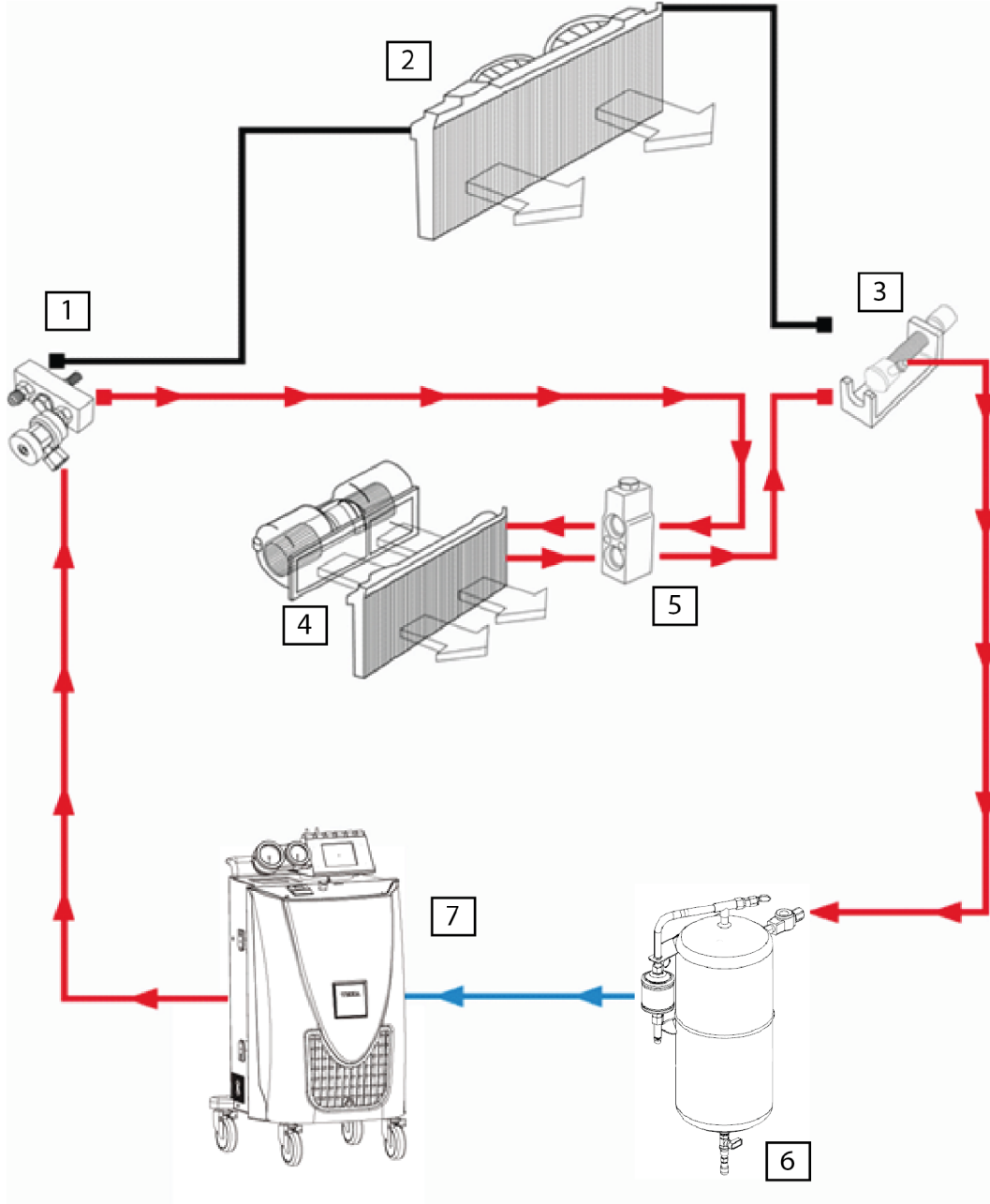

Legenda	Note
<ul style="list-style-type: none"> 1. <i>Ponte per compressore*</i> 2. <i>Condensatore</i> 3. <i>Adattatore universale**</i> 4. <i>Evaporatore</i> 5. <i>Ponte per valvola di espansione</i> 6. <i>Bombola di lavaggio</i> 7. <i>Stazione di ricarica</i> 	<ul style="list-style-type: none"> * Ubicazione compressore ** Ubicazione filtro disidratatore

Procedere come segue:

1. *Collegare il raccordo HP della tubazione rossa di servizio della stazione di ricarica al ponte installato al posto del compressore.*
2. *Collegare la tubazione di servizio rossa per il lavaggio (cod. 3900171) all'adattatore universale installato al posto del filtro disidratatore.*

Lavaggio lato condensatore

Al fine di evitare che le particelle provenienti dal compressore danneggiato contaminino il resto dell'impianto, iniziare il lavaggio verso l'ubicazione del compressore, procedendo in senso contrario rispetto al flusso regolare dell'impianto di climatizzazione.

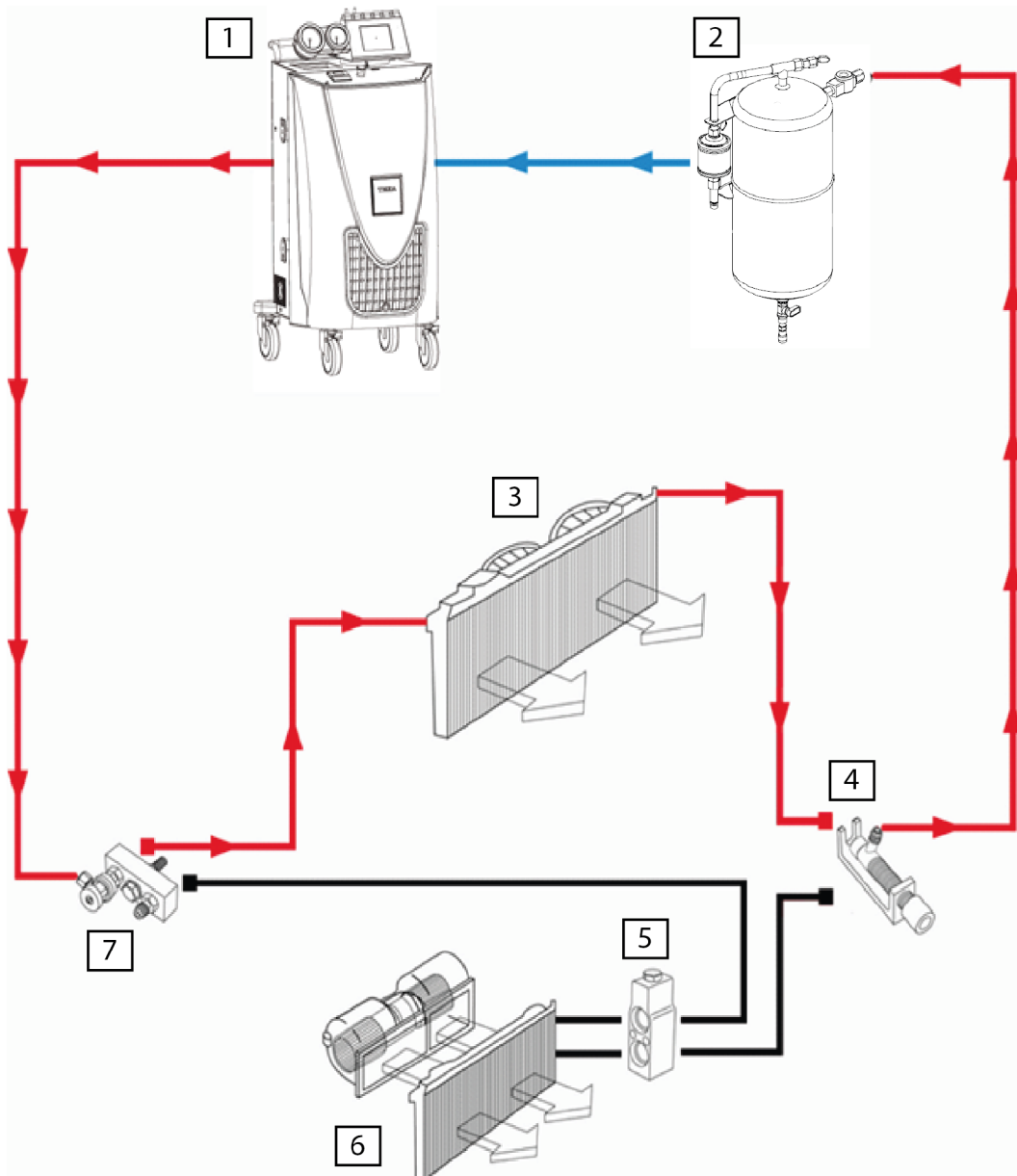

Legenda	Note
1. Ponte per compressore*	* Ubicazione compressore ** Ubicazione filtro disidratatore
2. Condensatore	
3. Adattatore universale**	
4. Evaporatore	
5. Ponte per valvola termostatica	
6. Bombola di lavaggio	
7. Stazione di ricarica	

Procedere come segue:

1. Collegare il raccordo HP della tubazione rossa di servizio della stazione di ricarica all'adattatore universale installato al posto del filtro disidratatore.
2. Collegare la tubazione di servizio rossa per il lavaggio (cod. 3900171) al ponte installato al posto del compressore.

Controlavaggio lato condensatore

Al fine di eseguire il passaggio finale del lavaggio, invertire i raccordi collegati all'impianto. In questo modo è possibile effettuare il controlavaggio verso l'ubicazione del filtro disidratatore, procedendo in senso contrario rispetto al flusso regolare dell'impianto di climatizzazione.

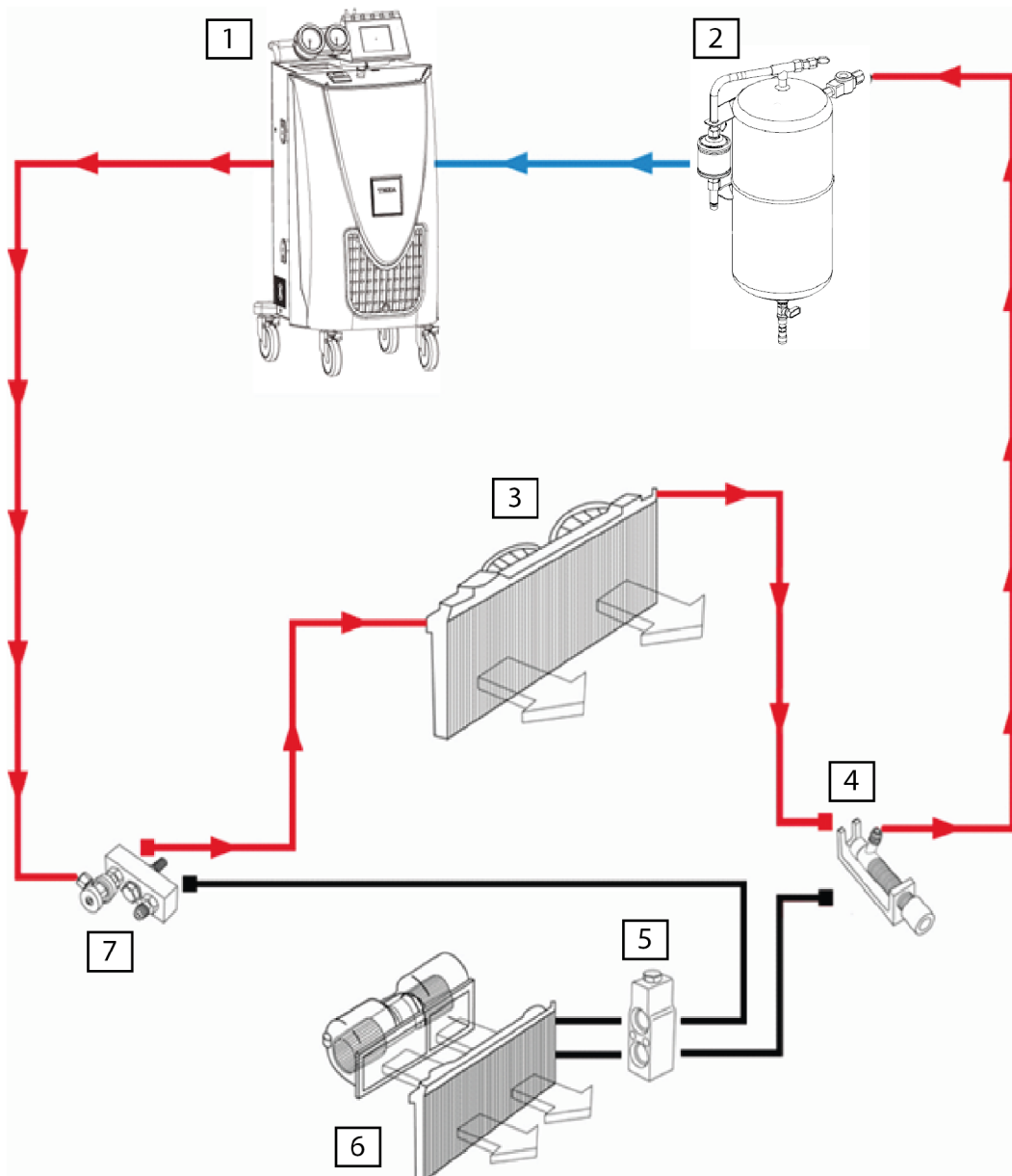

Legenda	Note
1. Ponte per compressore*	* Ubicazione compressore ** Ubicazione filtro disidratatore
2. Condensatore	
3. Adattatore universale**	
4. Evaporatore	
5. Ponte per valvola termostatica	
6. Bombola di lavaggio	
7. Stazione di ricarica	

Procedere come segue:

1. Collegare il raccordo HP della tubazione rossa di servizio della stazione di ricarica al ponte installato al posto del compressore.
2. Collegare la tubazione di servizio rossa per il lavaggio (cod. 3900171) all'adattatore universale installato al posto del filtro disidratatore.

8.2 Lavaggio di Impianti con Tubo con Foro Calibrato

Lavaggio lato evaporatore

Al fine di evitare che le particelle provenienti dal compressore danneggiato contaminino il resto dell'impianto, iniziare il lavaggio verso l'ubicazione dell'accumulatore, secondo il senso regolare del flusso dell'impianto di climatizzazione.

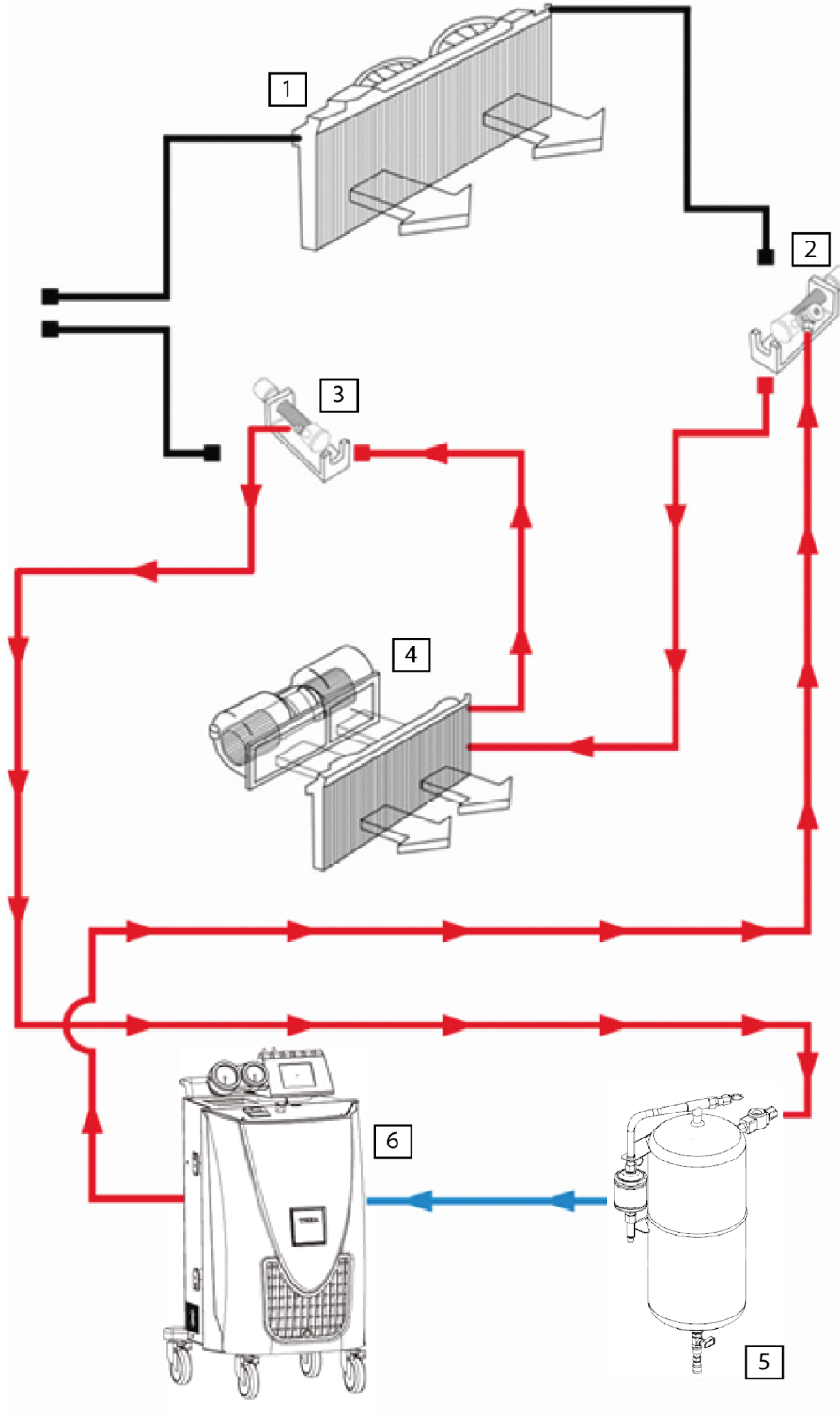

Legenda	Note
1. <i>Condensatore</i>	
2. <i>Adattatore universale*</i>	
3. <i>Adattatore universale**</i>	* Ubicazione tubo con foro calibrato
4. <i>Evaporatore</i>	** Ubicazione accumulatore
5. <i>Bombola di lavaggio</i>	
6. <i>Stazione di ricarica</i>	

Procedere come segue:

1. *Collegare il raccordo HP della tubazione rossa di servizio della stazione di ricarica all'adattatore universale installato al posto del tubo con foro calibrato.*
2. *Collegare la tubazione di servizio rossa per il lavaggio (cod. 3900171) all'adattatore universale installato al posto dell'accumulatore.*

Controlavaggio lato evaporatore

Al fine di eseguire il passaggio finale del lavaggio, invertire i raccordi collegati all'impianto. In questo modo è possibile effettuare il controlavaggio verso l'ubicazione del tubo con foro calibrato, procedendo in senso contrario rispetto al flusso regolare dell'impianto di climatizzazione.

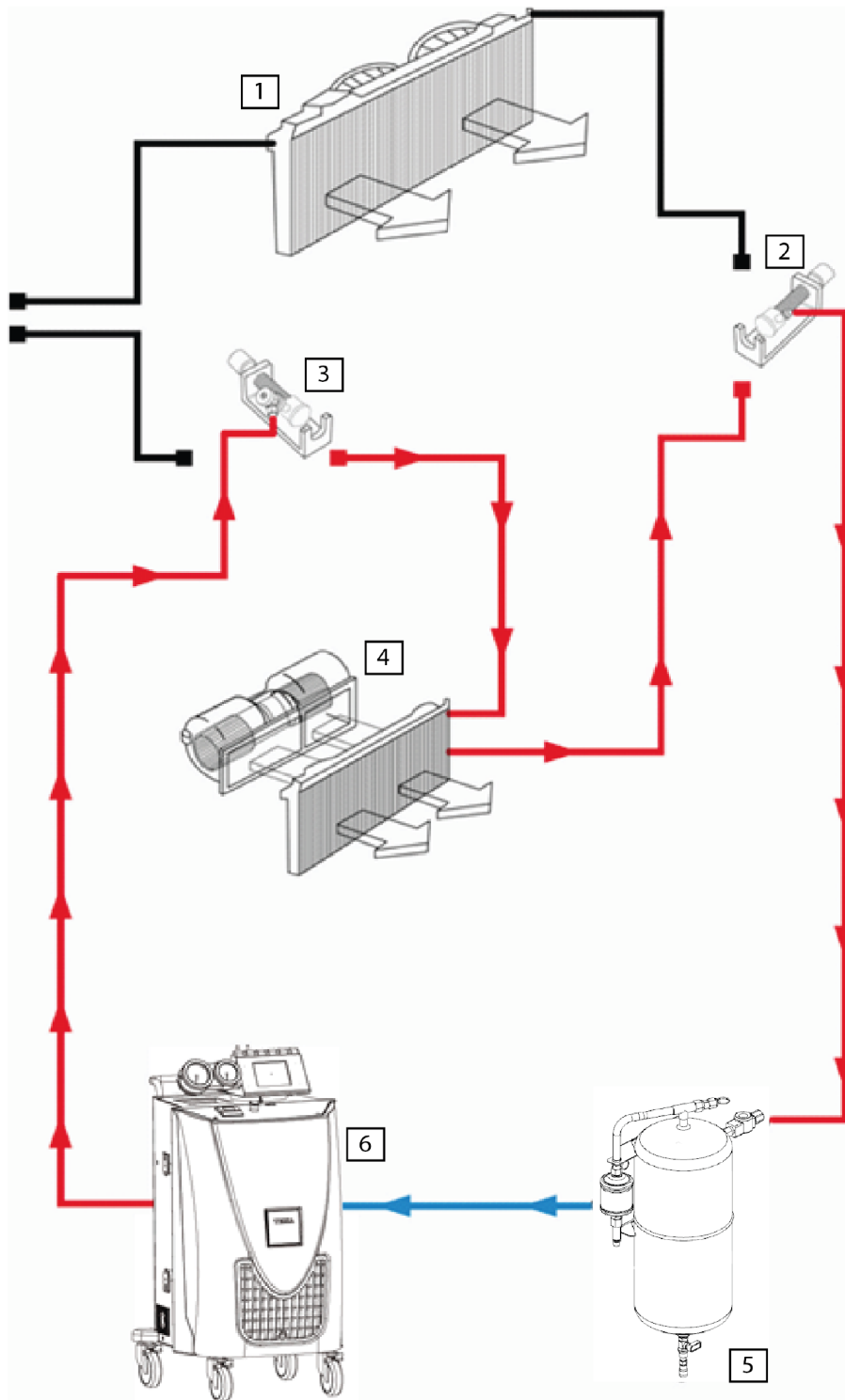

Legenda	Note
1. <i>Condensatore</i>	
2. <i>Adattatore universale*</i>	
3. <i>Adattatore universale**</i>	* Ubicazione tubo con foro calibrato
4. <i>Evaporatore</i>	** Ubicazione accumulatore
5. <i>Bombola di lavaggio</i>	
6. <i>Stazione di ricarica</i>	

Procedere come segue:

1. *Collegare il raccordo HP della tubazione rossa di servizio della stazione di ricarica all'adattatore universale installato al posto dell'accumulatore.*
2. *Collegare la tubazione di servizio rossa per il lavaggio (cod. 3900171) all'adattatore universale installato al posto del tubo con foro calibrato.*

Lavaggio raccordo accumulatore-compressore

Al fine di evitare che le particelle provenienti dal compressore danneggiato contaminino il resto dell'impianto, iniziare il lavaggio verso l'ubicazione del compressore, secondo il senso regolare del flusso dell'impianto di climatizzazione.

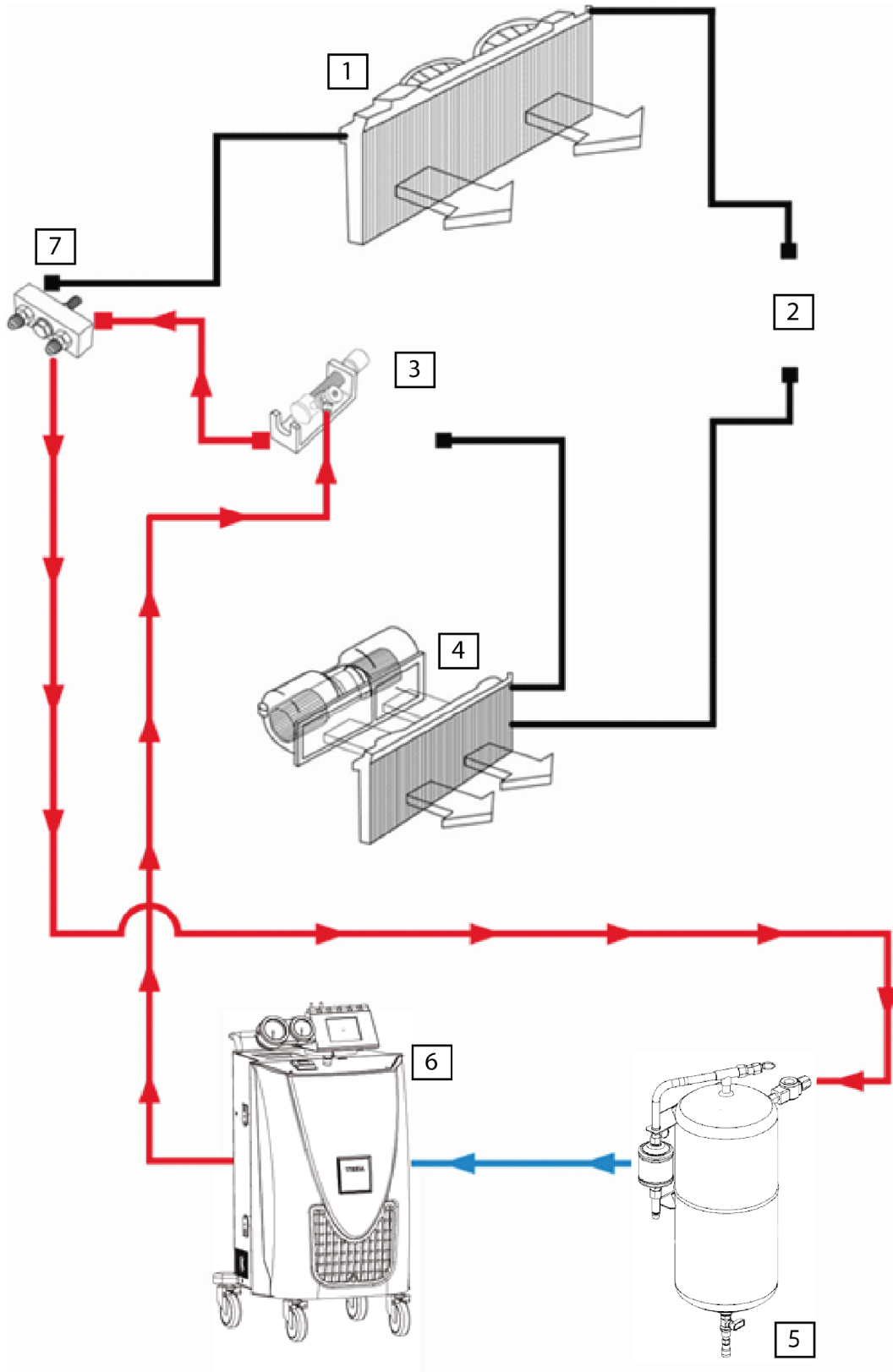

Legenda	Note

<ol style="list-style-type: none"> 1. <i>Condensatore</i> 2. <i>Ubicazione tubo con foro calibrato</i> 3. <i>Adattatore universale*</i> 4. <i>Evaporatore</i> 5. <i>Bombola di lavaggio</i> 6. <i>Stazione di ricarica</i> 7. <i>Ponte per compressore**</i> 	* Ubicazione accumulatore ** Ubicazione compressore
---	--

Procedere come segue:

1. *Collegare il raccordo HP della tubazione rossa di servizio della stazione di ricarica all'adattatore universale installato al posto dell'accumulatore.*
2. *Collegare la tubazione di servizio rossa per il lavaggio (cod. 3900171) al ponte per compressore installato al posto del compressore.*

Controlavaggio raccordo accumulatore-compressore

Al fine di eseguire il passaggio finale del lavaggio, invertire i raccordi collegati all'impianto. In questo modo è possibile effettuare il controlavaggio verso l'ubicazione dell'accumulatore, procedendo in senso contrario rispetto al flusso regolare dell'impianto di climatizzazione.

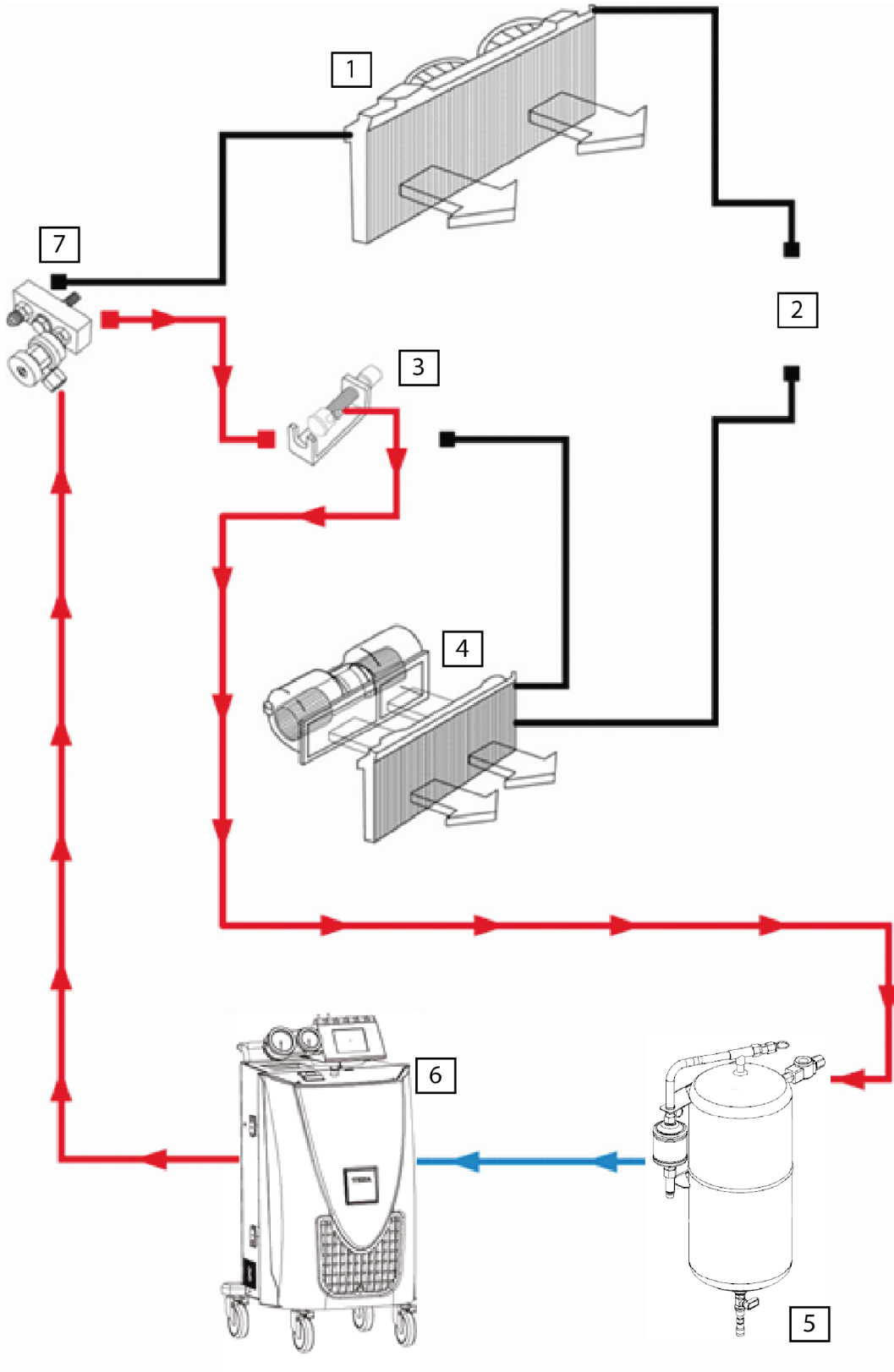

Legenda

Note

<ol style="list-style-type: none"> 1. Condensatore 2. Ubicazione tubo con foro calibrato 3. Adattatore universale* 4. Evaporatore 5. Bombola di lavaggio 6. Stazione di ricarica 7. Ponte per compressore** 	* Ubicazione accumulatore ** Ubicazione compressore
--	--

Procedere come segue:

1. Collegare il raccordo HP della tubazione rossa di servizio della stazione di ricarica al ponte per compressore installato al posto del compressore.
2. Collegare la tubazione di servizio rossa per il lavaggio (cod. 3900171) all'adattatore universale installato al posto dell'accumulatore.

Lavaggio lato condensatore

Al fine di evitare che le particelle provenienti dal compressore danneggiato contaminino il resto dell'impianto, iniziare sempre il lavaggio verso il compressore, procedendo in senso contrario rispetto al flusso regolare dell'impianto di climatizzazione.

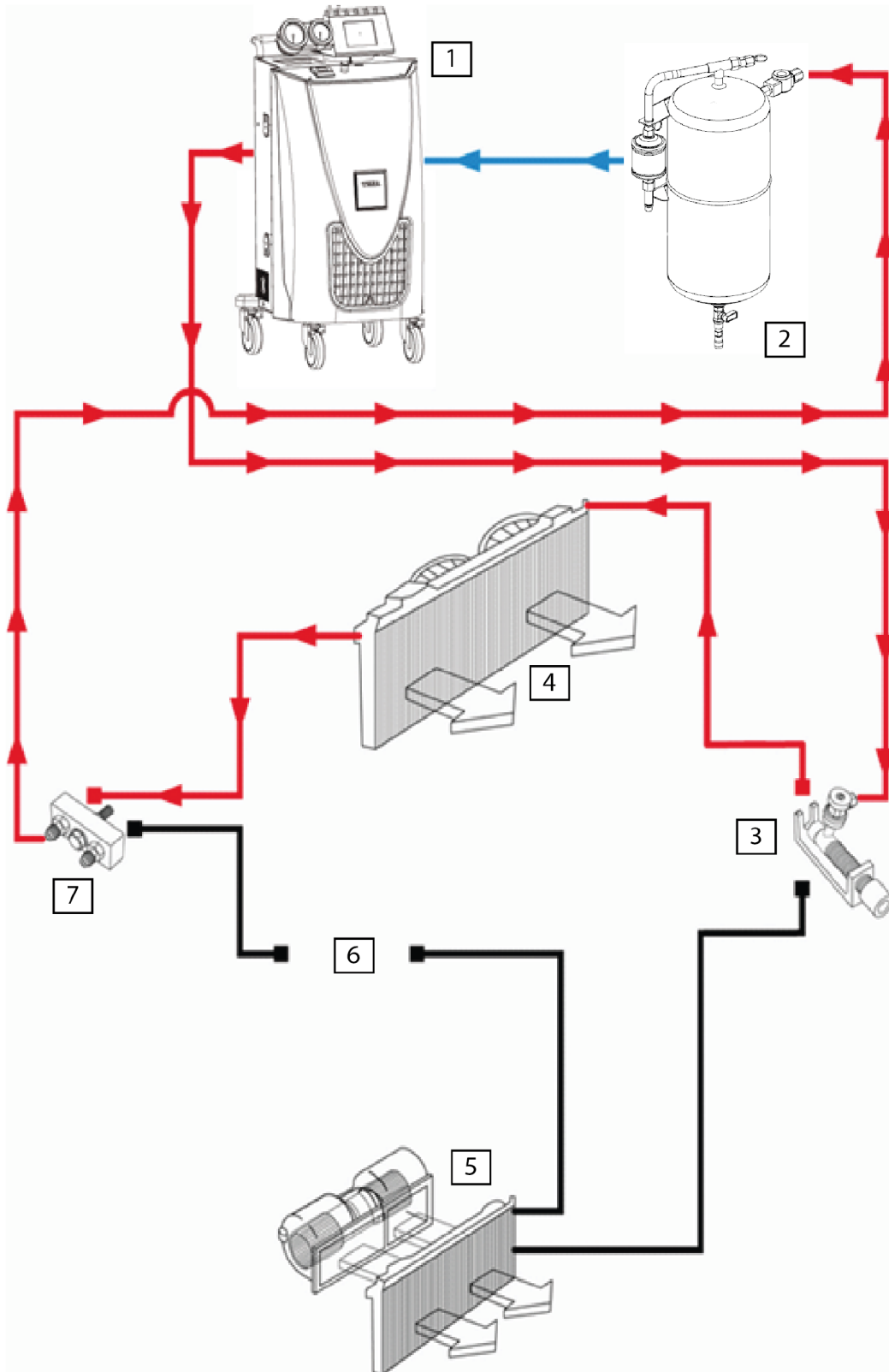

Legenda	Note
<ul style="list-style-type: none"> 1. <i>Stazione di ricarica</i> 2. <i>Bombola di lavaggio</i> 3. <i>Adattatore universale*</i> 4. <i>Condensatore</i> 5. <i>Evaporatore</i> 6. <i>Ubicazione accumulatore</i> 7. <i>Ponte per compressore**</i> 	<ul style="list-style-type: none"> * Ubicazione tubo con foro calibrato ** Ubicazione compressore

Procedere come segue:

1. *Collegare il raccordo HP della tubazione rossa di servizio della stazione di ricarica all'adattatore universale installato al posto del tubo con foro calibrato.*
2. *Collegare la tubazione di servizio rossa per il lavaggio (cod. 3900171) al posto dell'accumulatore.*

Controlavaggio lato condensatore

Al fine di eseguire il passaggio finale del lavaggio, invertire i raccordi collegati all'impianto. In questo modo è possibile effettuare il controlavaggio verso l'ubicazione tubo con foro calibrato, secondo il senso regolare del flusso dell'impianto di climatizzazione.

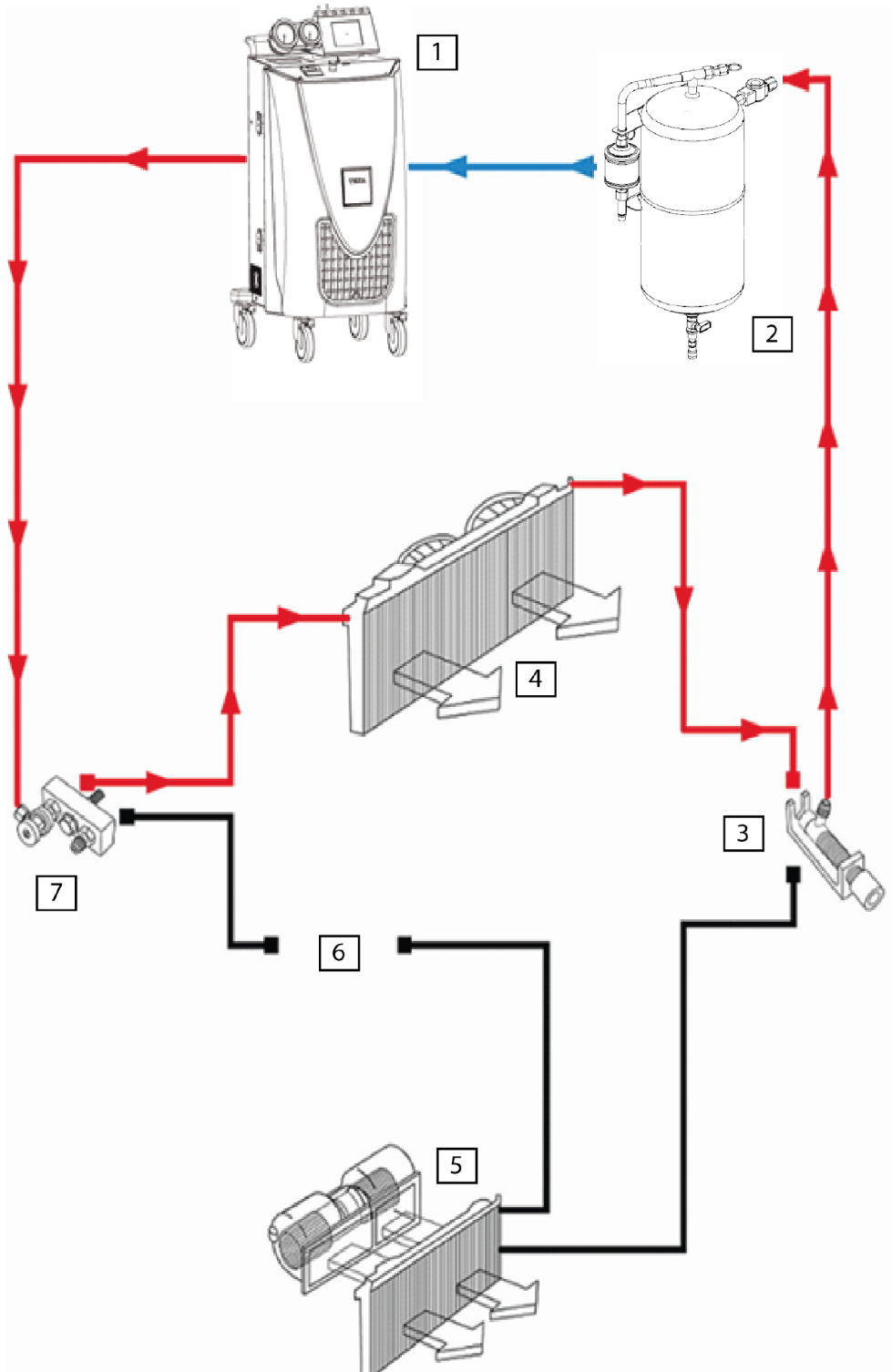

Legenda	Note
<ul style="list-style-type: none"> 1. <i>Stazione di ricarica</i> 2. <i>Bombola di lavaggio</i> 3. <i>Adattatore universale*</i> 4. <i>Condensatore</i> 5. <i>Evaporatore</i> 6. <i>Ubicazione accumulatore</i> 7. <i>Ponte per compressore**</i> 	<ul style="list-style-type: none"> * Ubicazione tubo con foro calibrato ** Ubicazione compressore

Procedere come segue:

1. *Collegare il raccordo HP della tubazione rossa di servizio della stazione di ricarica al posto dell'accumulatore.*
2. *Collegare la tubazione di servizio rossa per il lavaggio (cod. 3900171) all'adattatore universale installato al posto del tubo con foro calibrato.*

9 FLUSSAGGIO

Il lavaggio o flussaggio può essere **singolo** o **multipl**o:

FLUSSAGGIO SINGOLO	Questo tipo di flussaggio esegue un solo ciclo di lavaggio. Il flussaggio singolo è consigliato in caso di piccole contaminazioni e/o per la semplice rimozione di olio / additivo UV.
FLUSSAGGIO MULTIPL O	Questo tipo di flussaggio esegue tre o più cicli consecutivi di lavaggio. Il numero di cicli è impostabile dall'operatore. La messa sotto vuoto dell'impianto o del componente da lavare è eseguita solo nel primo ciclo di lavaggio. Il flussaggio multiplo è raccomandato in caso di contaminazione pesante causata da danni importanti quali la rottura del compressore.

Un normale ciclo di lavaggio è composto dalle seguenti fasi:

1. *messa sotto vuoto dell'impianto o del componente da lavare;*
2. *esecuzione prova perdite dell'impianto e dei raccordi;*
3. *lavaggio con refrigerante liquido;*
4. *recupero e riciclaggio del refrigerante contaminato;*
5. *separazione e scarico delle contaminazioni liquide.*



Prima di avviare il lavaggio dell'impianto accertarsi aver predisposto la stazione di ricarica e l'impianto stesso come descritto nei capitoli precedenti.



Il lavaggio è eseguito utilizzando il refrigerante inizialmente recuperato dall'impianto o dal componente da lavare.

La bombola di lavaggio è dotata di un raccordo con finestra di controllo che consente di monitorare l'avanzamento del lavaggio e la condizione dell'agente di lavaggio, il refrigerante.



Tramite questa finestra è possibile verificare la natura della contaminazione trasportata dal refrigerante.

<p>Agente di lavaggio contaminato da additivo UV. (La freccia indica il verso del flusso)</p>	
<p>Agente di lavaggio contaminato da olio sporco e/o particelle di varia natura. (La freccia indica il verso del flusso)</p>	
<p>Agente di lavaggio esente da qualsiasi contaminazione. Impianto di climatizzazione pulito. (La freccia indica il verso del flusso)</p>	

Il lavaggio può essere completato:

- lasciando avanzare la funzione autonomamente sino al termine del ciclo (flussaggio singolo) o dei cicli di lavaggio (flussaggio multiplo);
- monitorando il passaggio dell'agente di lavaggio attraverso la finestra di controllo ed interrompendo il lavaggio quando l'agente risulta di colore chiaro (elementi contaminanti assenti) premendo  .

È possibile interrompere in qualsiasi momento il lavaggio premendo  .

NOTA

A titolo di esempio, da qui in avanti, saranno riportati le schermate ed i tasti presenti sulle stazioni di ricarica 760R, 760R BUS, 780R BI-GAS e 770S.

Salvo l'aspetto grafico, menu e funzioni sono identici anche nelle stazioni di ricarica 710R e 720R.

Procedere come segue:

Accendere la stazione di ricarica.
Attendere il completamento dell'autotest.
Compare la schermata iniziale.

Premere  o  .



È visualizzato il menu principale.

NOTA

Premendo il tasto  sono visualizzati i dati che identificano la stazione di ricarica e la versione firmware installata.

Premere  per tornare al menu principale.

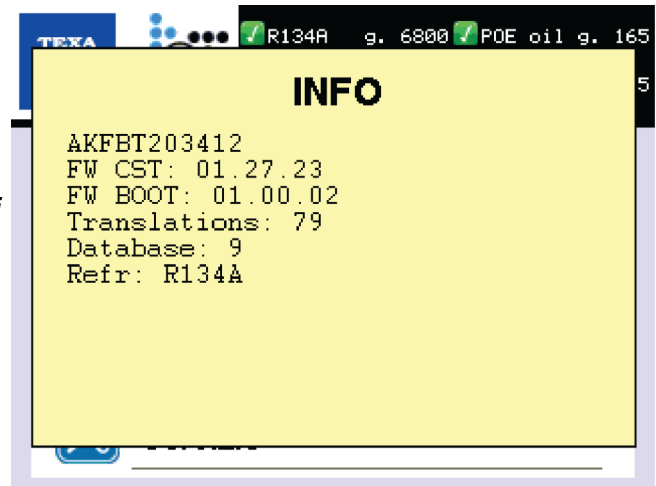

Premere  o  fino a selezionare **Funzioni Aggiuntive**.

Premere .





Premere  o  fino a selezionare **Flussaggio**.

Premere .



SOLO SU KONFORT 780R BI-GAS: .

Premere  o  fino selezionare il **tipo di refrigerante** con cui si intende eseguire il lavaggio

Premere  .

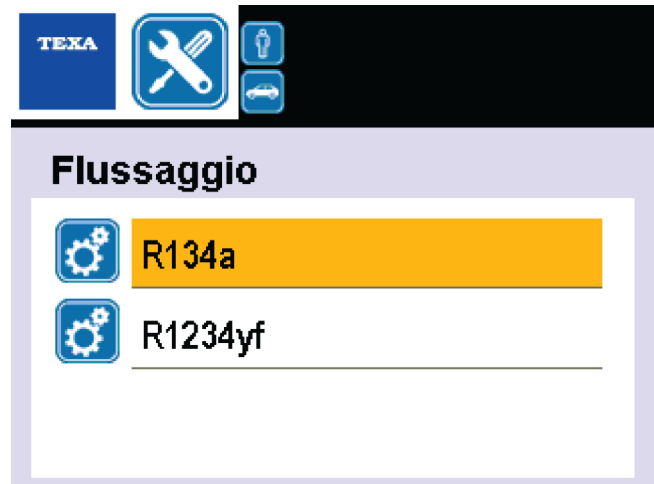

Premere  o  fino selezionare il **tipo di flusso** desiderato.

Premere  .



Inserire i **dati del cliente** utilizzando il tastierino alfanumerico.

Premere  .

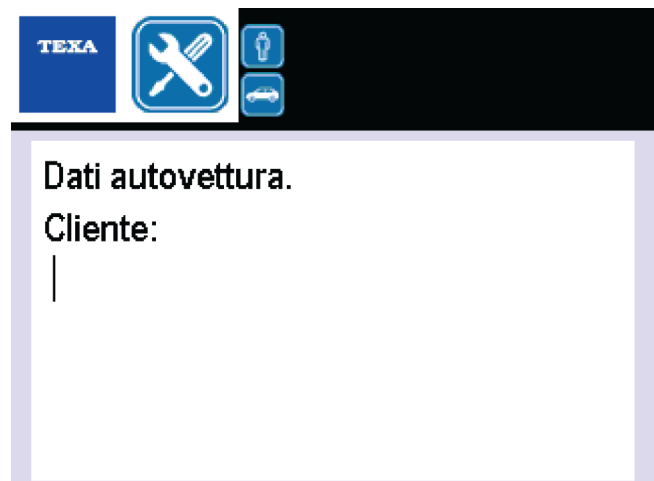

Inserire i **dati dell'autovettura** utilizzando il tastierino alfanumerico.

Premere  .

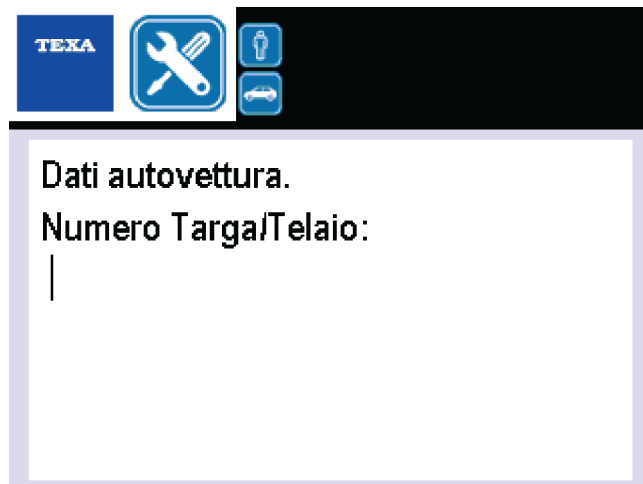

La stazione di ricarica chiede di eseguire il **Lavaggio Interno Konfort**.

Premere  .



Collegare i raccordi LP (blu) e HP (rosso) ai relativi innesti LP e HP a bordo della stazione di ricarica.

Premere  .



Aprire le valvole dei raccordi ruotando in senso orario i volantini dei raccordi.

Premere .



Il lavaggio interno è avviato.



La fase finale del lavaggio interno è costituita dal controllo automatico dell'olio recuperato.



Chiudere le valvole dei raccordi ruotando in senso antiorario i volantini dei raccordi.

Premere  .

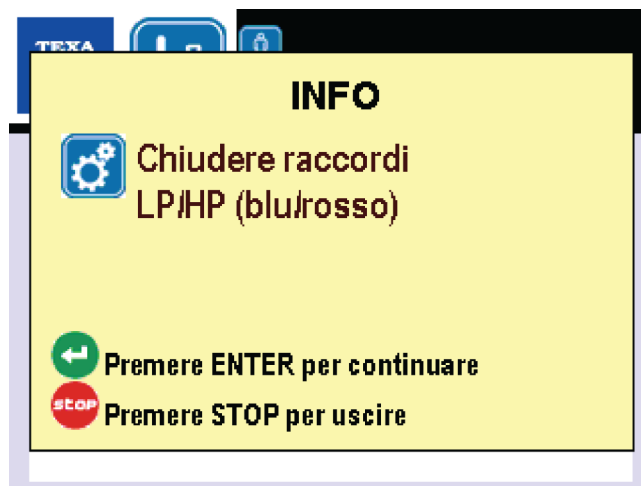

Collegare la tubazione di servizio HP all'impianto da lavare.

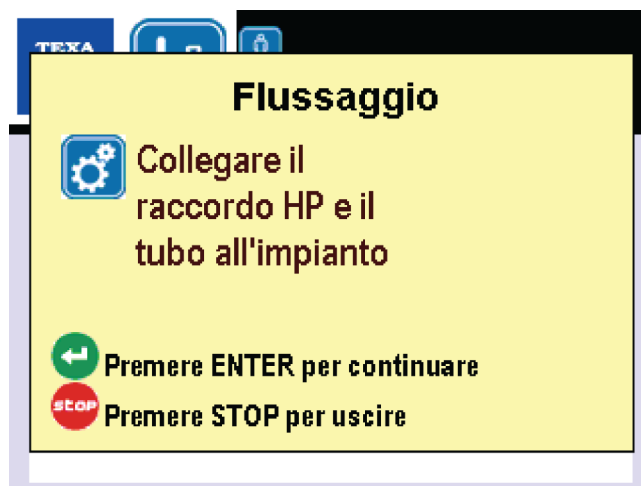

Attendere il termine della verifica della pressione dell'impianto.

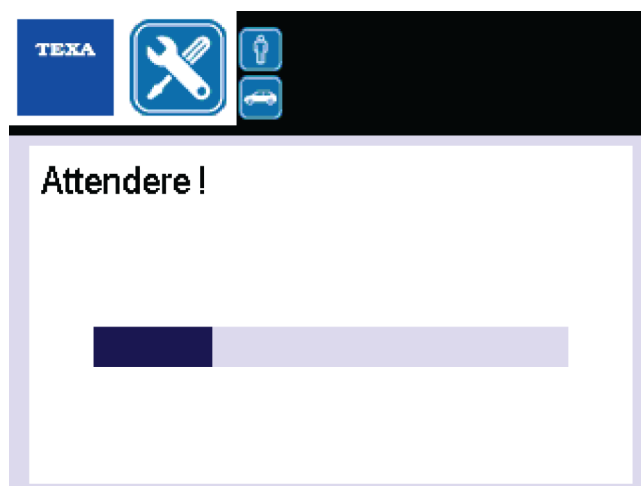

Collegare la tubazione di servizio LP al serbatoio esterno.

Premere  .

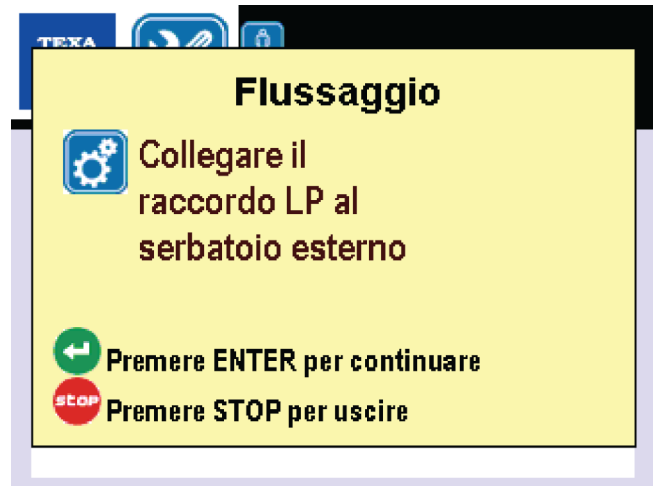

Attendere il termine della verifica della pressione dell'impianto.

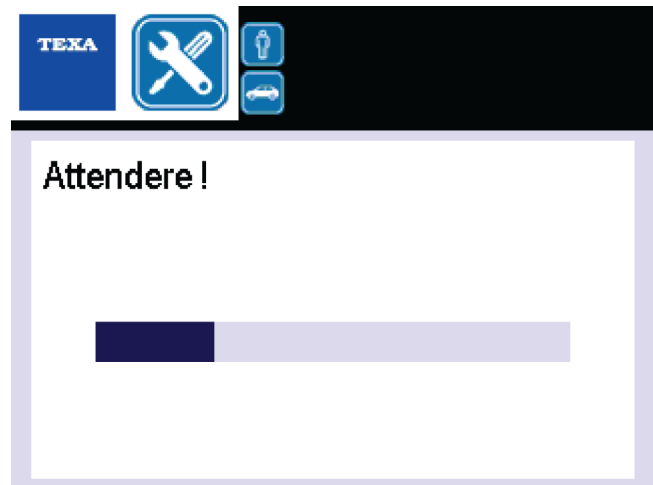

La **fase di vuoto** è avviata.

La durata predefinita di questa fase è di **5 minuti**.

Questa fase **può essere interrotta** in

qualsiasi momento premendo  per passare alla fase successiva.

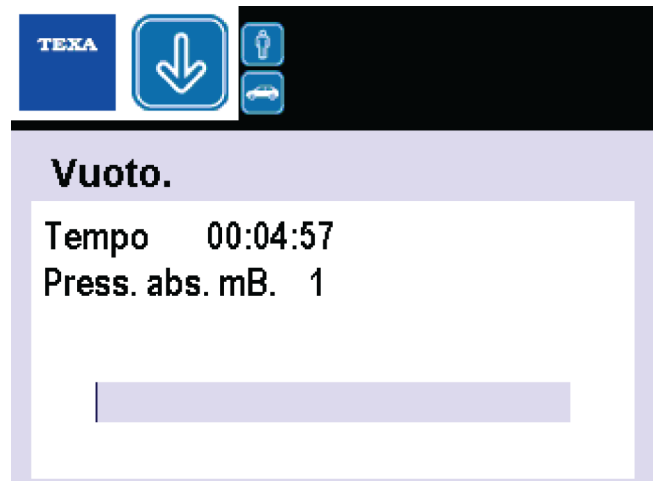

La **prova perdite** dei raccordi è avviata.
La durata predefinita di questa fase è di **3 minuti**.

Questa fase **può essere interrotta** in **qualsiasi momento** premendo  per passare alla fase successiva.

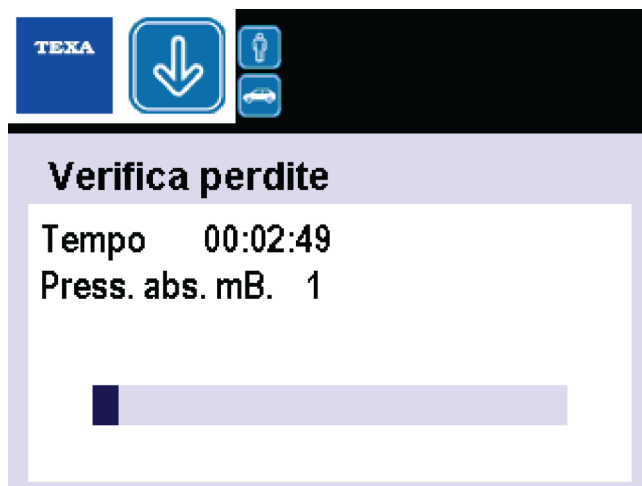



In **presenza di perdite** è visualizzato il seguente messaggio.

Il messaggio riporta il valore del vuoto misurato fino a questo momento.

Controllare la connessione all'impianto e/o ai componenti.



<p>Perdita causata da problemi di pronta soluzione (es.: tenuta di un raccordo)</p>	<p>Risolvere il problema. Premere  . Proseguire con la procedura di lavaggio</p>
<p>Perdita causata da problemi sconosciuti o di complessa soluzione</p>	<p>Premere  . Identificare la causa della perdita e risolvere il problema. Ricominciare la procedura di lavaggio dall'inizio.</p>

In assenza di perdite, l'impianto è pronto per il lavaggio.



La fase di **lavaggio** ha inizio.

Il refrigerante allo stato liquido è caricato all'interno dell'impianto, fluisce attraverso di esso e giunge alla bombola di lavaggio carico delle impurità rimosse.

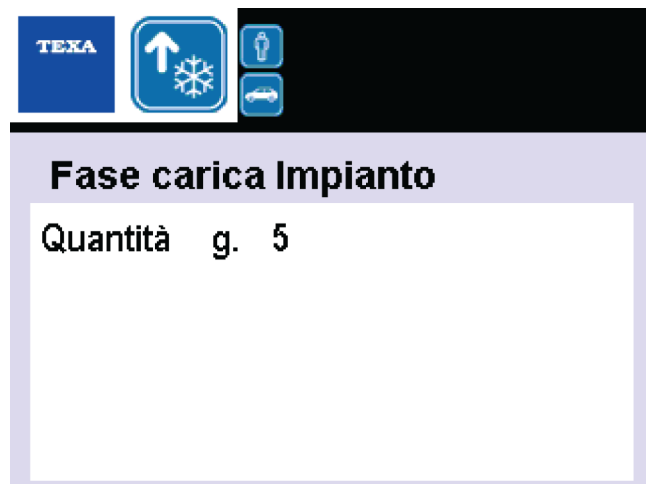

Al termine della fase di **lavaggio**, il sistema e/o i componenti sono colmi di refrigerante liquido.

La bombola di lavaggio contiene il refrigerante contaminato.

Allo scopo di svuotare l'impianto e la bombola di lavaggio, è avviato il **recupero** del refrigerante.



Una volta completato il recupero, la stazione di ricarica esegue una prova di pressione per verificare se è presente del refrigerante residuo intrappolato nell'impianto e/o nella bombola a causa del congelamento.

Eventuali aumenti improvvisi di pressione riattivano il recupero sino a che l'impianto non è considerato perfettamente vuoto.

Dopo la prova di pressione, la stazione di ricarica **scarica la contaminazione liquida** (olio compressore, additivo UV) nel flacone dell'olio esausto.

Lo scarico della contaminazione è scandito da un conto alla rovescia.

La quantità di contaminazione liquida è espressa in cc.



Se la stazione di ricarica è dotata di stampante, è emesso un report relativo alla procedura compiuta.

La stazione di ricarica avvisa del termine dalla procedura di flussaggio.

Premere  .



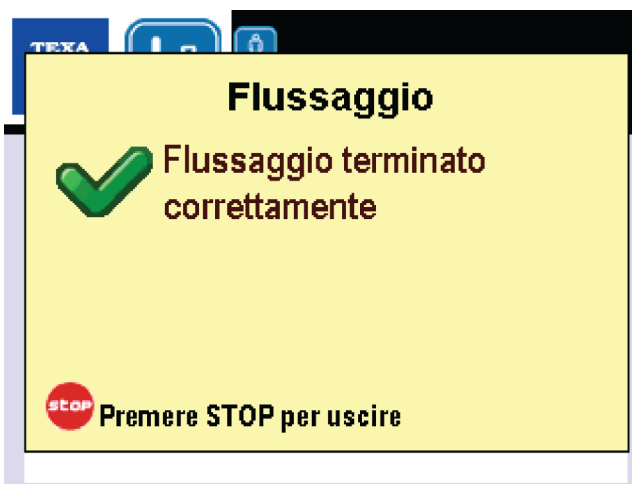



È visualizzato il menu **Funzioni Addizionali**.



9.1 Segnalazioni di Allarme

In presenza di allarmi, anomalie o necessità di manutenzione, sono visualizzati degli appositi messaggi.

La comparsa di questi messaggi è accompagnata da una segnalazione acustica.

<p>Il messaggio appare durante la fase di recupero, nel caso in cui la temperatura sia elevata o/e serbatoio interno sia al limite della capacità di pressione.</p> <p>Lasciar raffreddare per 30 min.</p> <p>Premere .</p> <p>Se il problema persiste, rivolgersi a TEXA S.p.A. o ad un rivenditore autorizzato.</p>	
<p>Il messaggio appare all'inizio o durante la fase di vuoto nel caso in cui sia rilevata pressione all'interno dell'impianto di climatizzazione.</p> <p>Per uscire premere .</p>	
<p>Il messaggio appare durante la fase di prova perdite.</p> <p>È indicato il valore di vuoto in mBar.</p> <p>Verificare l'impianto di climatizzazione.</p> <p>Premere  per continuare.</p> <p>Premere  per uscire.</p>	

La quantità di refrigerante non è sufficiente ad eseguire il lavaggio.

Eeguire la fase Riempimento serbatoio interno (fare riferimento al manuale tecnico della stazione di ricarica).

Verificare l'impianto di climatizzazione.



10 RACCOMANDAZIONI POST-LAVAGGIO

Dopo aver effettuato il lavaggio di un impianto, è consigliabile procedere con alcune operazioni di manutenzione sull'impianto di climatizzazione:

- *Sostituire tutti gli O-ring dell'impianto.*
- *Sostituire il filtro disidratatore o l'accumulatore.*
- *Scaricare e sostituire l'olio compressore.*
- *Rimontare l'impianto di climatizzazione completo.*
- *Pressurizzare l'impianto con azoto e controllare la presenza di eventuali perdite.*
- *Eseguire il vuoto spinto dell'impianto per rimuovere tutta l'umidità.*
- *Iniettare l'additivo UV quale misura preventiva a possibili perdite.*
- *Ricaricare il lubrificante e il refrigerante come prescritto dal produttore.*
- *Verificare che l'impianto funzioni correttamente (rumorosità, pressione, prestazioni, perdite, ecc).*

11 MANUTENZIONE

Di seguito sono riportate le operazioni di manutenzione da eseguire sui componenti del kit di flussaggio.

Fare riferimento al manuale tecnico della stazione di ricarica per le operazioni di manutenzione relative all'attrezzatura.

11.1 Sostituzione del Filtro Disidratatore della Bombola di Lavaggio

Sostituire periodicamente il filtro disidratatore della bombola di lavaggio.

	Il filtro disidratatore deve essere sostituito ogni 10 flussaggi singoli oppure ogni 3 lavaggi multipli (se l'impianto è molto sporco).
---	--

	Non rimuovere i tappi che sigillano il filtro disidratatore prima che sia richiesto dalla procedura.
---	---

Procedere come segue:

1. Spegner e scollegare la stazione di ricarica.
2. Accertarsi che la bombola di lavaggio non contenga refrigerante.

<p>3. Rimuovere la tubazione di servizio blu della stazione di ricarica.</p> <p>4. Rimuovere il raccordo a valle del filtro disidratatore utilizzando una chiave di misura adeguata.</p>	
<p>5. Rimuovere il filtro disidratatore saturo dal raccordo a monte utilizzando una chiave di misura adeguata.</p>	

	Eseguire le operazioni riportate di seguito il più rapidamente possibile per evitare il deterioramento del filtro disidratatore.
---	---

6. Rimuovere i tappi che sigillano il filtro disidratatore.
7. Reinstallare il filtro disidratatore (cod. 3906914) sul raccordo a monte.

8. Ricollegare il raccordo a valle del filtro disidratatore utilizzando una chiave di misura adeguata.

11.2 Pulizia Interna della Bombola di Lavaggio

Pulire periodicamente l'interno della bombola di lavaggio.



Proteggere occhi e mani dalle particelle solide che potrebbero essere espulse durante la pulizia.

Procedere come segue:

1. Spegner e scollegare la stazione di ricarica.
2. Accertarsi che la bombola di lavaggio non contenga refrigerante.

3. Rimuovere il tappo cromato posto alla base della bombola di lavaggio.
4. Aprire la valvola posta nella parte inferiore della bombola di lavaggio.



5. Pulire iniettando aria compressa da officina nell'ingresso della bombola: le contaminazioni saranno espulse dal foro.

È consigliabile installare un piccolo contenitore in grado di recuperare le contaminazioni espulse sotto la bombola.



6. Chiudere la valvola.
7. Rimontare il tappo cromato.

12 INFORMAZIONI AMBIENTALI



Per quanto riguarda lo smaltimento di questo prodotto consultare il pieghevole fornito a corredo.

13 NOTE LEGALI

TEXA S.p.A.

Via 1 Maggio, 9 - 31050 Monastier di Treviso - ITALY

Cod. Fisc.- N.I. Registro Imprese di Treviso - Part. IVA: 02413550266

Società con socio unico e soggetta ad attività di direzione e coordinamento di Opera Holding S.p.A.

Capitale Sociale 1.000.000 € i.v. - R.E.A. N. 208102

Rappresentante Legale Bruno Vianello

Phone +39 0422.791.311

Fax +39 0422.791.300

www.texa.com

Per informazioni riguardo alle note legali fare riferimento al **Libretto di Garanzia Internazionale** fornito assieme al prodotto in vostro possesso.