

# FLUSHING KIT ACKF01



Rev.

**TEXA**

FRANÇAIS.....5



# SOMMAIRE

<b>RÉVISION DU MANUEL.....</b>	<b>5</b>
<b>AU PRÉALABLE.....</b>	<b>6</b>
<b>1 CONSIGNES SPÉCIFIQUES DE SÉCURITÉ POUR L'UTILISATION DU KIT DE NETTOYAGE ACKF01.....</b>	<b>7</b>
1.1 Glossaire.....	7
1.2 Règles générales.....	7
1.3 Sécurité de l'opérateur.....	7
1.4 Dispositifs de sécurité.....	7
<b>2 INTRODUCTION AU LAVAGE AVEC RÉFRIGÉRANT .....</b>	<b>9</b>
2.1 Qu'est-ce le lavage ?.....	9
2.2 Pourquoi le lavage est-il important ?.....	9
2.3 Quand faut-il laver le système de climatisation ?.....	10
2.4 Exemples de Contamination du Système.....	10
2.5 Organes sensibles aux Contaminations.....	12
<b>3 DESCRIPTION.....</b>	<b>14</b>
3.1 Usage Prévu.....	14
3.2 Contenu du Kit.....	15
<b>4 CARACTÉRISTIQUES TECHNIQUES.....</b>	<b>17</b>
<b>5 INSTALLATION.....</b>	<b>18</b>
<b>6 PRÉPARATION DE LA STATION DE RECHARGE.....</b>	<b>20</b>
6.1 Exemples d'Adaptateurs et Raccords pour le lavage.....	22
<b>7 PRÉPARATION DU SYSTÈME DE CLIMATISATION.....</b>	<b>24</b>
7.1 Systèmes avec Valve d'expansion de Type "Avec blocage".....	25
7.2 Système avec Valve d'expansion Thermostatique (TXV).....	27
7.3 Système avec Tuyau et Trou Étaloné.....	29
<b>8 CONNEXION KONFORT - SYSTÈME A/C.....</b>	<b>31</b>
8.1 Lavage des Systèmes avec Valve d'Expansion.....	31
8.2 Lavage des Systèmes avec Tuyau avec Trou étaloné.....	39
<b>9 NETTOYAGE.....</b>	<b>51</b>
9.1 Notifications d'alarme.....	63
<b>10 RECOMMANDATIONS POST-LAVAGE.....</b>	<b>65</b>
<b>11 ENTRETIEN.....</b>	<b>66</b>

11.1	Remplacement du filtre déshydrateur de la Bouteille de Lavage.....	66
11.2	Nettoyage interne de la bouteille de lavage.....	67
<b>12</b>	<b>INFORMATIONS ENVIRONNEMENTALES.....</b>	<b>68</b>
<b>13</b>	<b>MENTIONS LÉGALES.....</b>	<b>69</b>

# MANUEL D'INSTALLATION ET D'UTILISATION DU KIT DE NETTOYAGE

## **RÉVISION DU MANUEL**

Le présent document représente la **révision 01** du **manuel d'installation du kit de nettoyage ACKF01**.

**Date d'émission** : 22/06/2018

## AU PRÉALABLE

Cher Client,

Nous souhaitons vous remercier pour avoir choisi un instrument TEXA pour votre garage.

Nous sommes certains qu'il vous donnera entière satisfaction et une aide remarquable dans votre travail.

Nous vous prions de lire attentivement les instructions du manuel d'utilisation et de le consulter pour toute exigence.

La lecture et la compréhension du manuel sert aussi à éviter des dommages aux personnes et aux choses résultant d'un usage impropre du produit.

TEXA S.p.A se réserve le droit d'apporter à tout moment et sans préavis, toutes les modifications jugées utiles à l'amélioration du manuel d'utilisation ou toute autre exigence à caractère technique ou commerciale.

Ce produit est destiné exclusivement aux techniciens spécialisés dans le domaine automobile. De ce fait, les informations, la lecture et la compréhension de ce manuel ne peut en aucun cas remplacer les compétences de spécialiste du technicien utilisateur du produit.

Il est à noter que ce manuel a pour but d'illustrer le fonctionnement du produit, sans la moindre finalité de formation du technicien, responsable de ses propres interventions. Tout dommage causé aux choses ou personnes par négligence, imprudence ou manque d'habileté relève de la responsabilité unique de l'utilisateur sans associer l'emploi du produit TEXA S.p.A sur la base des informations mentionnées dans ce présent manuel.

D'éventuelles intégrations au présent manuel (nouvelles versions du programme ou description de nouvelles fonctions) peuvent avoir lieu par l'envoi de bulletins techniques TEXA S.p.A.

Ce manuel est partie intégrante du produit. En cas de revente de ce dernier, il doit être remis au nouveau propriétaire.

La reproduction, sans autorisation du producteur, dans n'importe quelle forme aussi partielle de ce manuel est interdite.

Le manuel d'origine a été rédigé en italien, toute autre langue disponible est une traduction du manuel d'origine.

© **droits d'auteur et de base de données 2015**. Le matériel contenu dans cette publication est protégé par les droits d'auteur et de base de données. Tous les droits sont réservés selon les lois en vigueur et des conventions internationales.

# 1 CONSIGNES SPÉCIFIQUES DE SÉCURITÉ POUR L'UTILISATION DU KIT DE NETTOYAGE ACKF01

La technologie utilisée lors de la conception et le contrôle en production du **KIT DE NETTOYAGE ACKF01** le rend simple à utiliser, fiable et sûr.

Le personnel chargé d'utiliser les stations de recharge est tenu de respecter les consignes générales de sécurité, d'utiliser le **KIT DE NETTOYAGE ACKF01** pour l'usage prévu et de procéder aux opérations d'entretien conformément aux indications contenues dans ce manuel.

## 1.1 Glossaire

- **Nettoyage** : lavage interne d'un système de climatisation à travers le réfrigérant à l'état liquide.

## 1.2 Règles générales

- L'opérateur doit posséder les connaissances de base en matière de réfrigération et de système de réfrigération, et doit posséder une bonne connaissance des réfrigérants et des dangers potentiels susceptibles de survenir lors de l'utilisation d'appareils soumis à de très fortes pressions.
- L'opérateur est tenu de lire attentivement et de comprendre toutes les informations et instructions figurant dans les documents techniques fournis avec le Kit.
- Le produit doit être utilisé uniquement sur les stations de recharge prévues à cet effet.
- Toutes les opérations de prédisposition au lavage, tant du côté de la station de recharge que celui du véhicule, doivent être effectuées après la mise hors tension / moteur coupé.
- Se conformer aux indications du manuel technique de la station de recharge sur les normes de sécurité.

## 1.3 Sécurité de l'opérateur

Les liquides frigorigènes peuvent provoquer la cécité et d'autres dommages physiques.

En raison de leur basse température d'ébullition (environ - 30 ° C), les fluides frigorigènes peuvent causer des brûlures s'ils entrent en contact avec la peau.

### Consignes de sécurité :

- L'opérateur doit éviter d'inhaler les vapeurs générées par les liquides frigorigènes ; il doit utiliser un équipement de protection adapté en cas de besoin.
- L'opérateur est tenu de porter des lunettes et des gants de sécurité adaptés empêchant le contact direct avec les fluides frigorigènes.

## 1.4 Dispositifs de sécurité

Le **KIT DE NETTOYAGE ACKF01** est doté d'une **valve de surpression** qui intervient dès la valeur de pression maximum atteinte.



**Ne manipuler en aucun cas la valve de surpression.**



**Ne vous approcher en aucun cas de la valve de surpression si elle est ouverte. Il risque d'avoir une décharge du réfrigérant pressurisé.**



**Les travaux d'entretien sur les dispositifs de sécurité ne doivent être effectués que par le Service d'Assistance agréé.**

## 2 INTRODUCTION AU LAVAGE AVEC RÉFRIGÉRANT

### 2.1 Qu'est-ce le lavage ?

Le lavage avec réfrigérant est une opération effectuée dans le but d'enlever les contaminations solides et résidus de lubrifiant du compresseur du système de climatisation. L'utilisation de réfrigérants liquides évite d'endommager les composants internes en employant des détergents agressifs.

Après avoir évacué le système de climatisation, la plupart des contaminations solides restent collées au lubrifiant présent dans les circuits et composants du système relatif.

L'emploi du réfrigérant permet de laver l'huile et les contaminations solides dissoutes.

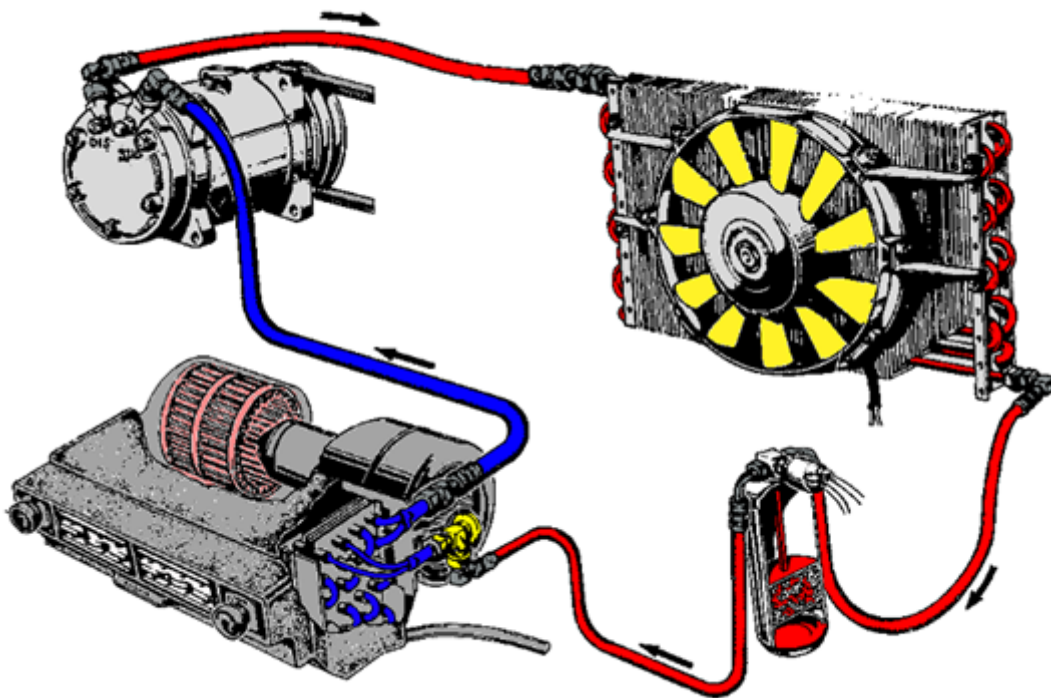

### 2.2 Pourquoi le lavage est-il important ?

Pour garantir le fonctionnement du système de climatisation, la durée attendue des composants et l'efficacité de refroidissement, il est impératif de garder le système de climatisation propre.

De plus, les particules de contamination peuvent causer des rétrécissements et inconvénients susceptibles de compromettre le système.

Les fabricants et reconditionneurs des organes de climatisation exigent aussi le lavage aux fins de garantie.

Dans la plupart des cas, la garantie de ces organes cesse si le lavage du système est omis. Suite à une première panne des composants (par ex : le compresseur), on considère que le système est contaminé.

Si le système n'est pas bien nettoyé, les pièces détachées (neuves ou reconditionnées) seront compromises.

Indifféremment de la panne subie par le système de climatisation, si on procède correctement au lavage, il sera propre (à l'intérieur) comme à l'origine et parfaitement efficient.

Le lavage rétablit le bon débit de réfrigérant et de l'huile (le plus important) pour garantir une durée de vie longue du système entier.

### 2.3 Quand faut-il laver le système de climatisation ?

Les motifs exigeant un lavage du système de climatisation sont multiples.

Voici la liste des motifs principaux pour effectuer un lavage :

- *le système A/C est sale ou les circuits relatifs présentent des contaminations ;*
- *il y a une fuite dans le système, générant ainsi de l'humidité ;*
- *les circuits du réfrigérant sont restés ouverts pendant longtemps (ex : après un accident) ;*
- *le système contient de l'humidité, provoquée par un mauvais entretien ou par la saturation du filtre déshydrateur ;*
- *il subsiste un doute sur la quantité de lubrifiant et l'additif UV présents dans le système ;*
- *le compresseur doit être remplacé à cause des dégâts internes ;*
- *est exigé par le constructeur du véhicule.*

### 2.4 Exemples de Contamination du Système

Typiquement, la contamination du système de climatisation se manifeste à travers :

- *la coloration sombre de l'huile ;*
- *présence de corps étrangers ou résidus entre les limailles de fer ;*
- *corrosion d'aluminium (sous forme de poussière blanche) ;*
- *présence de morceaux de segments des pistons du compresseur ou joint torique.*

**D'éventuelles particules présentes dans le système ou sur le filtre d'entrée du tuyau avec trou étalonné, sont considérées comme des contaminations et il faut donc procéder au lavage du système.**

<b>Lubrifiant foncé</b>	La présence de lubrifiant foncé indique généralement un défaut de la bande élastique du piston du compresseur. L'usure prématurée des segments du piston du compresseur, généralement en Téflon de couleur noire, rend l'huile du système foncée.
<b>Particules métalliques</b>	La présence de particules métalliques est signe d'usure du compresseur.
<b>Particules noires</b>	La présence de particules noires indique le début d'usure excessive des segments des pistons. Les petites particules noires s'accumulent à l'entrée du tuyau avec un trou étalonné.

<p><b>Poussière blanche</b></p>	<p>La présence de poussière blanche est signe de corrosion de l'aluminium. Le système de climatisation est compromis à cause d'une contamination excessive due à l'humidité.</p> <p>L'humidité mélangée au réfrigérant forme des acides nocives qui corrodent les organes à l'aluminium.</p> <p>Il faut rechercher les fuites par rapport aux échangeurs thermiques (condensateur et évaporateur) étant des organes métalliques plus fins, ils sont normalement les premiers à accuser des fuites.</p>
<p><b>Particules en caoutchouc</b></p>	<p>La présence de particules en caoutchouc est signe de grave contamination et de mauvaise maintenance du système de climatisation.</p> <p>Les joints toriques peuvent détériorer facilement ou rompre si des additifs, solvants ou colles pour sceller non homologués sont employés dans le système.</p>



Huile du système propre



Huile du système contaminée



Contamination  
Résidu d'huile dans le système

## 2.5 Organes sensibles aux Contaminations

<p><b><u>Tuyaux avec Trous Fixes</u></b></p> <p>Lors d'une intervention sur un groupe de tuyau avec un trou étalonné, enlever toujours le tuyau pour l'inspecter.</p> <p>Le filtre d'entrée fournit la meilleure indication sur la présence de contamination du système A/C.</p> <p><b>N'essayez-pas de le nettoyer.</b></p> <p><b>Toujours le remplacer en présence de traces de résidus ou de contamination.</b></p>	
<p><b><u>Tubulure des Flexibles ou Tubulure Rigide</u></b></p> <p>Les rétrécissements et raccords de la tubulure des flexibles et celle rigide sont des points sensibles qui peuvent contenir des contaminations et sujets à des engorgements.</p>	
<p><b><u>Valves d'expansion de Type "Avec blocage"</u></b></p> <p>Les valves d'expansion de type "avec blocage" ne doivent jamais être lavées.</p> <p>Si vous suspectez un rétrécissement quelconque, il faut les remplacer.</p> <p>Ce type de valves ne comprend pas généralement un filtre de protection en entrée.</p> <p><b>Si vous suspectez un rétrécissement de la valve, remplacez-la.</b></p>	
<p><b><u>Valves d'Expansion Thermostatiques (TXV)</u></b></p> <p>Les valves d'expansion thermostatiques pourraient intégrer un filtre en entrée.</p> <p>Ces filtres sont coniques généralement et plantés dans l'entrée des valves.</p> <p>Les filtres peuvent être enlevés et nettoyés, toutefois la valve ne peut être lavée.</p> <p><b>Si vous suspectez un rétrécissement de la valve, remplacez-la.</b></p>	

### Condensateurs et Évaporateurs

Ces composants sont sensibles aux rétrécissements causés par du liquide contaminé, en particulier ceux du type **Multipass** qui sont dotés de petites orifices multiples faisant écouler le réfrigérant.

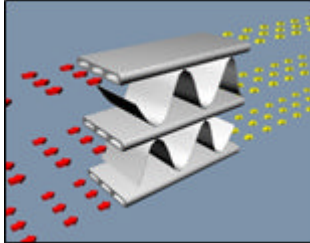

**Si certaines de ces orifices s'engorgent, il est presque impossible de les nettoyer. L'unique solution est de remplacer l'organe entier.**

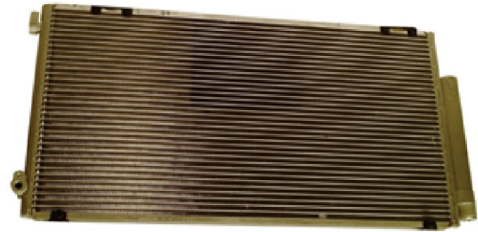

*Condensateur*

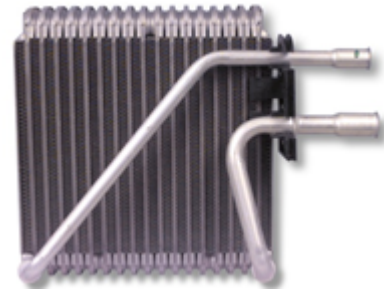

*Évaporateur*

### Filtres déshydrateurs et Accumulateurs

Tant les filtres déshydrateurs que les accumulateurs intègrent les petits filtres à mailles fines et des matériaux absorbants.

Le flux du réfrigérant passant à travers ces composants ne suit pas un parcours linéaire. Il est donc impossible d'effectuer le lavage.

**Ces composants doivent être toujours remplacés.**

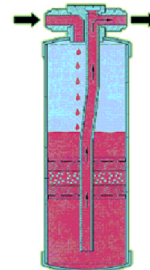

*Filtre  
Déshydrateur*

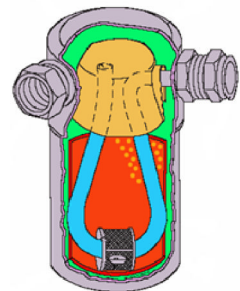

*Accumulateur*

### Compresseurs

Le système de climatisation contient de l'huile qui est transportée dans le réfrigérant pour lubrifier le compresseur (comme dans les moteurs à deux temps). Ceci influe grandement les compresseurs et le nettoyage du lubrifiant.

L'huile contaminée ne fournit pas la lubrification requise à cause des particules de saleté qui agissent comme papier abrasif et endommagent les organes mobiles.

**La contamination des particules solides provoque toujours des dégâts au compresseur.**

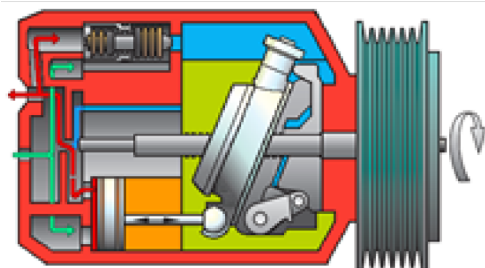

## 3 DESCRIPTION

### 3.1 Usage Prévu

**ACKF01** constitue un kit en option des stations de recharge KONFORT Serie 700R, en particulier sur les modèles :

- 710R
- 720R
- 760R
- 760R BUS
- 780R BI-GAS
- 770S

**KIT DE NETTOYAGE ACKF01** comprend plusieurs organes fournis et l'activation de la fonction de lavage par le firmware des stations de recharge ci-dessus.

Le Kit emploie le réfrigérant R134a, contenu dans le réservoir de la station d'entretien des systèmes A/C comme agent de lavage pour enlever, si besoin, du lubrifiant, traceur UV et résidus dissous du système de climatisation.

Le **KIT DE NETTOYAGE ACKF01** est idéal pour les voitures à usage privé, camionnettes, cabines des camions.



**Le KIT DE NETTOYAGE ACKF01 n'est pas adapté à l'usage sur bus ou systèmes industriels de réfrigération.**

### 3.2 Contenu du Kit

Voici les composants du **KIT DE NETTOYAGE ACKF01**.



Item	Description	Quantité	Code article
1	Bouteille de lavage	1	74350486
2	Set adaptateurs universels de lavage	1	3134
3	Tubulure de service rouge de lavage : 3/8" x 3/8" , 3000 mm	1	3900171

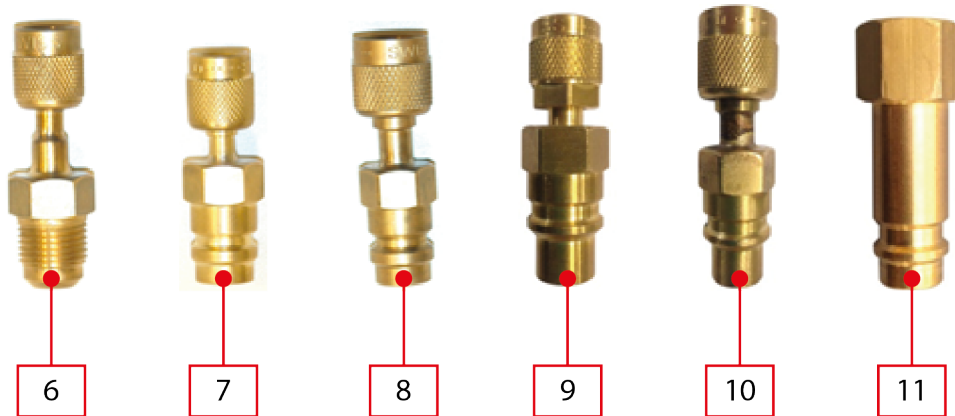
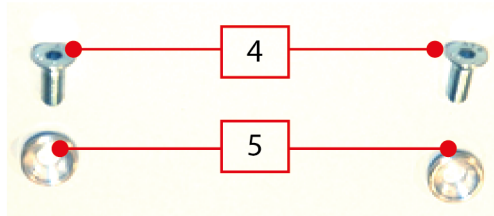

Item	Description	Quantité	Code article
4	Vis de montage 6 x 16 mm	2	417560616
5	Anneaux de montage en aluminium	2	74350488
6	Adapteur 1/4" x 3/8" SAE	1	3900172
7	Adapteur 1/4" SAE pour HP R134a	1	3900173
8	Adapteur 3/8" SAE pour HP R134a	1	3900174
9	Adapteur 1/4" SAE pour HP R134a	1	3906803
10	Adapteur 3/8" SAE pour HP R134a	1	3906804
11	Adapteur 1/4" SAE pour LP R1234yF	1	3904225

## 4 CARACTÉRISTIQUES TECHNIQUES

<b>Modèle</b>	KIT DE NETTOYAGE ACKF01
<b>Constructeur</b>	TEXA S.p.A
<b>Réfrigérant</b>	R134a - R1234yf
<b>Pression maximum</b>	21 bar
<b>Performance du filtrage</b>	50 micron
<b>Capacité de la bouteille</b>	6,2 litres
<b>Longueur tubulure de service</b>	3000 mm

## 5 INSTALLATION

La procédure ci-après illustre l'installation du **KIT DE NETTOYAGE ACKF01** sur les stations de recharge KONFORT Série 700R.



**Mettre hors tension la station de recharge et le débrancher avant de procéder aux opérations d'installation.**

Procéder comme suit :

1. Ouvrir le kit et vérifier la présence de tous ses composants.
2. Se positionner à gauche de la station de recharge.
3. Insérer les anneaux en aluminium sur les vis de montage.
4. Visser les vis dans les trous prévus à l'aide d'une clé hexagonale.



5. Approcher la bouteille de lavage aux anneaux en aluminium.



6. Insérer les anneaux en aluminium dans les trous sur la plaque métallique de la bouteille de lavage.



7. Faire glisser vers le bas la bouteille de lavage jusqu'à ce qu'elle soit bien tassée autour des anneaux en aluminium.



La bouteille ainsi installée peut être enlevée en cas de non-utilisation.

## 6 PRÉPARATION DE LA STATION DE RECHARGE

Préparer la station de recharge en suivant les instructions ci-après.

Procéder comme suit :

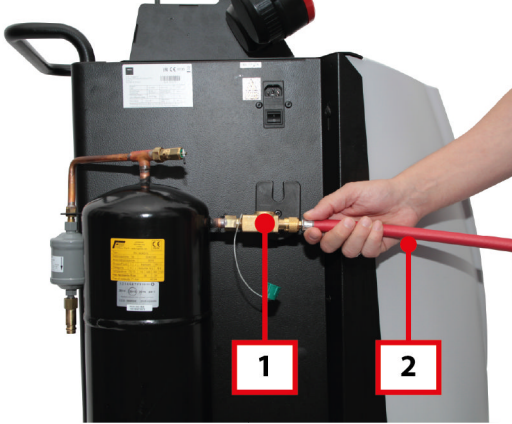
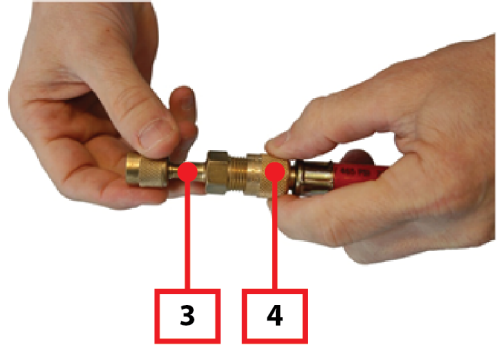
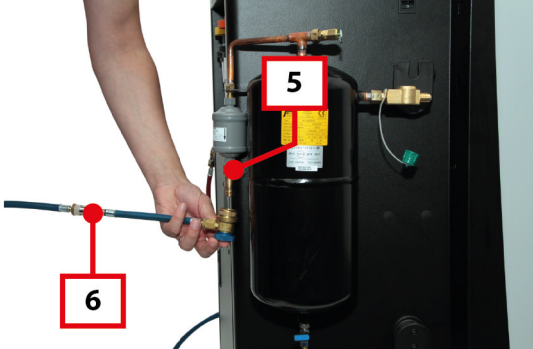
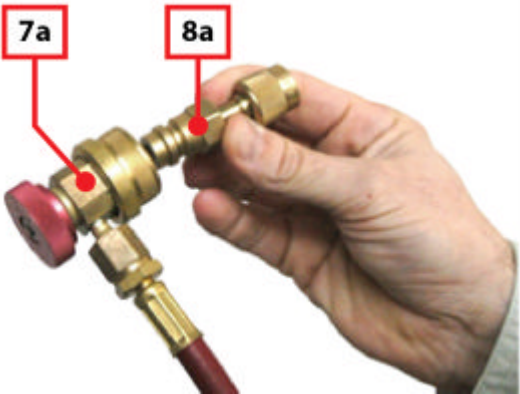
<p>Connecter :</p> <ul style="list-style-type: none"><li>- Tubulure de service rouge de lavage (cod. 3900171)</li><li>2 - Entrée de la bouteille de lavage (cod. 74350486)</li></ul>	
<p>Connecter :</p> <ul style="list-style-type: none"><li>3 - Adapteur 1/4" x 3/8" SAE (cod. 3900172)</li><li>4 - Tubulure de service rouge de lavage (cod. 3900171)</li></ul>	
<p>Connecter :</p> <ul style="list-style-type: none"><li>5 - Sortie de la bouteille de lavage (cod. 74350486)</li><li>6 - Tubulure de service bleue de la station de recharge</li></ul>	
<p>Connecter :</p> <ul style="list-style-type: none"><li>7a - Tubulure de service rouge de la station de recharge</li><li>8b - Adapteur 1/4" SAE pour HP R134a (cod. 3900173)</li></ul>	

Si vous utilisez le set d'adaptateurs Audi-Volkswagen, connecter :

7b - Tubulure de service rouge de la station de recharge

8b - Adaptateur 3/8" SAE pour HP R134a (cod. 3900174)

Le set d'adaptateurs Audi-Volkswagen n'est pas compris dans le kit de lavage, il doit être acheté directement par le groupe VW.

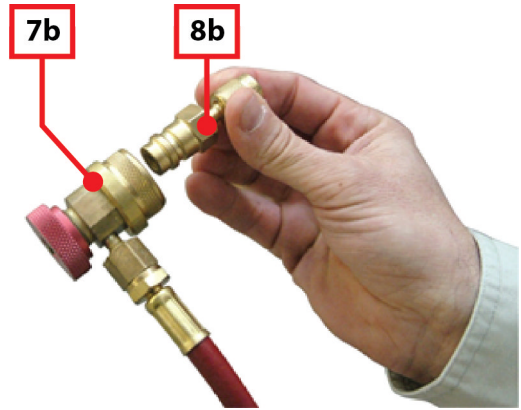

Vérifier que le flacon d'huile récupérée (DRAIN) de la station de recharge soit vide, de façon à éviter le déversement de l'huile ou de l'additif UV.

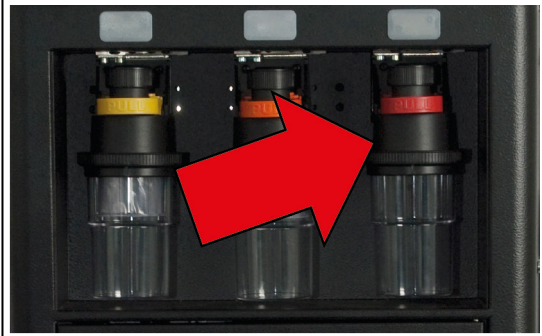

Vérifier que la station de recharge contienne **au moins 5 kg de réfrigérant R134a**.

Si la station de recharge demande une réapprovisionnement, faire référence au manuel technique et au mode d'emploi de l'appareil.



## 6.1 Exemples d'Adaptateurs et Raccords pour le lavage

Voici quelques exemples illustrés de raccords qui peuvent être employés pour le lavage des systèmes de climatisation.

Choisir le raccord adapté selon la configuration du système en question (la mallette des adaptateurs universels de lavage, code art. 3134 contient environ 60 différents types d'adaptateurs).

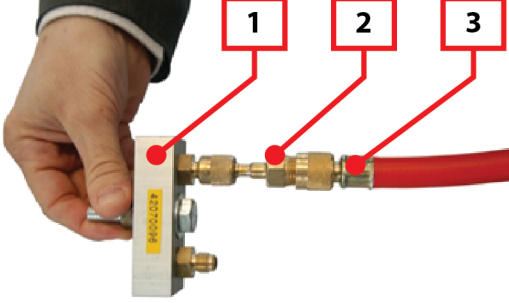
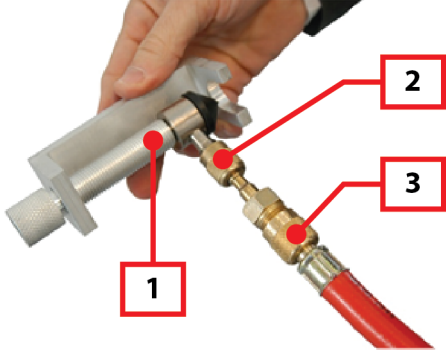
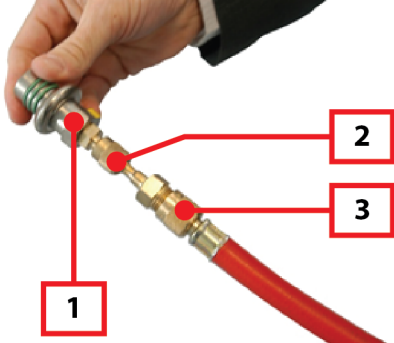
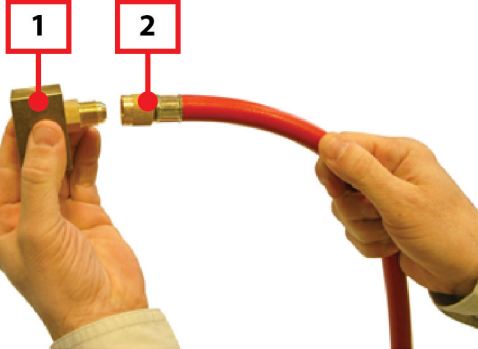
<p><b>Exemple 1</b></p> <ol style="list-style-type: none"><li>1. Pont compresseur (cod. 42070096)</li><li>2. Adaptateur 1/4" x 3/8" SAE (cod. 3900172)</li><li>3. Tubulure de service rouge de lavage (cod. 3900171)</li></ol>	
<p><b>Exemple 2</b></p> <ol style="list-style-type: none"><li>1. Adaptateur universel (cod. 42070098)</li><li>2. Adaptateur 1/4" x 3/8" SAE (cod. 3900172)</li><li>3. Tubulure de service rouge de lavage (cod. 3900171)</li></ol>	
<p><b>Exemple 3</b></p> <ol style="list-style-type: none"><li>1. Adaptateur "blocage à ressort" (cod. 42070086)</li><li>2. Adaptateur 1/4" x 3/8" SAE (cod. 3900172)</li><li>3. Tubulure de service rouge de lavage (cod. 3900171)</li></ol>	
<p><b>Exemple 4</b></p> <ol style="list-style-type: none"><li>1. Adaptateur spécifique Audi-Volkswagen</li><li>2. Tubulure de service rouge de lavage (cod. 3900171)</li></ol>	

**Exemple 5**

1. Tubulure de service rouge de la station de recharge
2. Adaptateur 1/4" SAE pour HP R134a (cod. 3900173)
3. Pont compresseur (cod. 42070096)

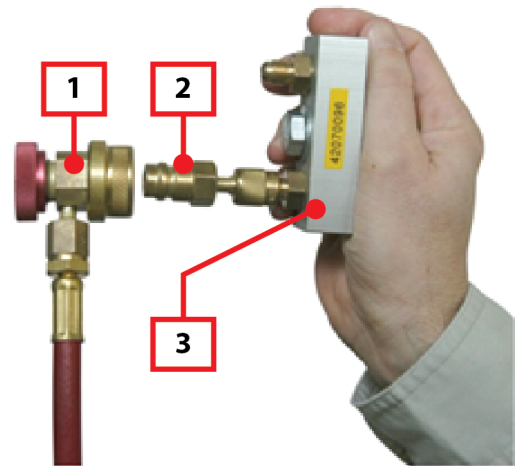
**Exemple 6**

1. Adaptateur universel (cod. 42070098)
2. Adaptateur 1/4" SAE pour HP R134a (cod. 3900173)
3. Tubulure de service rouge de la station de recharge

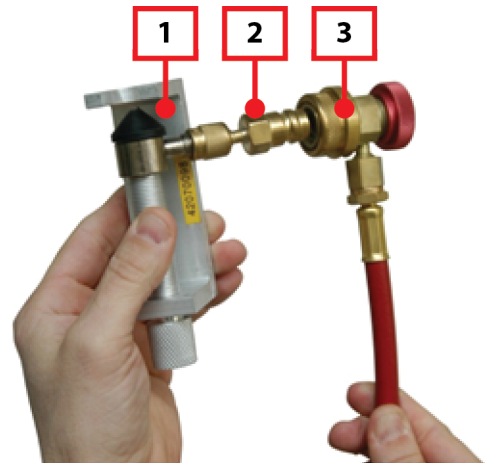
**Exemple 7**

1. Adaptateur "blocage à ressort" (cod. 42070086)
2. Adaptateur 1/4" SAE pour HP R134a (cod. 3900173)
3. Tubulure de service rouge de la station de recharge

**Exemple 8**

1. Adaptateur spécifique Audi-Volkswagen
2. Adaptateur 3/8" SAE pour HP R134a (cod. 3900174)
3. Tubulure de service rouge de la station de recharge

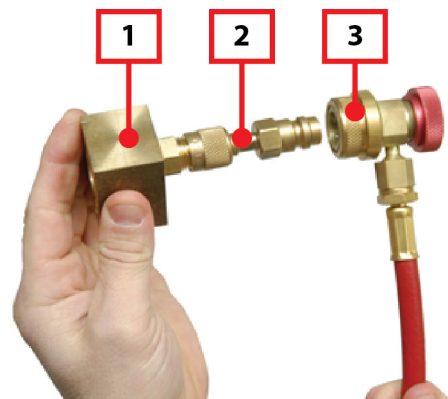

## 7 PRÉPARATION DU SYSTÈME DE CLIMATISATION

Selon la configuration du système, il faut enlever certains composants et installer des ponts et adaptateurs spécifiques.

Ci-après sont illustrées les opérations à réaliser selon le type du système.

Les opérations communes à effectuer sur tous les types de système sont :

1. *S'assurer d'avoir coupé le moteur du véhicule.*
2. *Débrancher la batterie.*
3. *S'assurer que le système de climatisation soit dépourvu de tout type de liquide réfrigérant.*



**Se tenir scrupuleusement aux consignes de sécurité relatives à la manipulation des réfrigérants.**

## 7.1 Systèmes avec Valve d'expansion de Type "Avec blocage"

### Composant à enlever

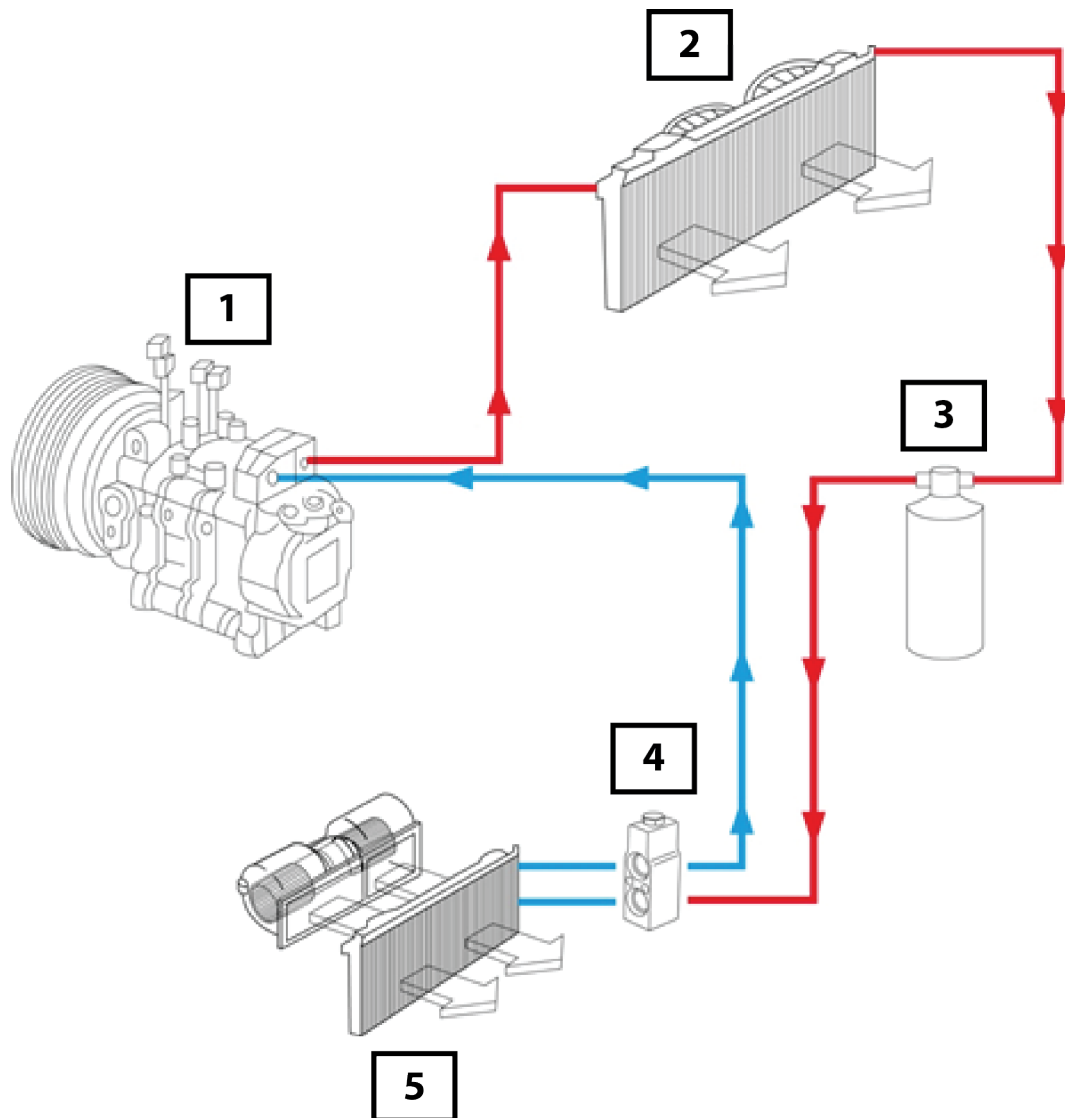

Légende	Composants à enlever
<ol style="list-style-type: none"> <li>1. Compresseur</li> <li>2. Condensateur</li> <li>3. Filtre déshydrateur</li> <li>4. Valve d'expansion de type "avec blocage"</li> <li>5. Évaporateur</li> </ol>	<ul style="list-style-type: none"> <li>• Compresseur</li> <li>• Filtre déshydrateur</li> <li>• Valve d'expansion de type "avec blocage"</li> </ul>

## Ponts / Adaptateurs à installer

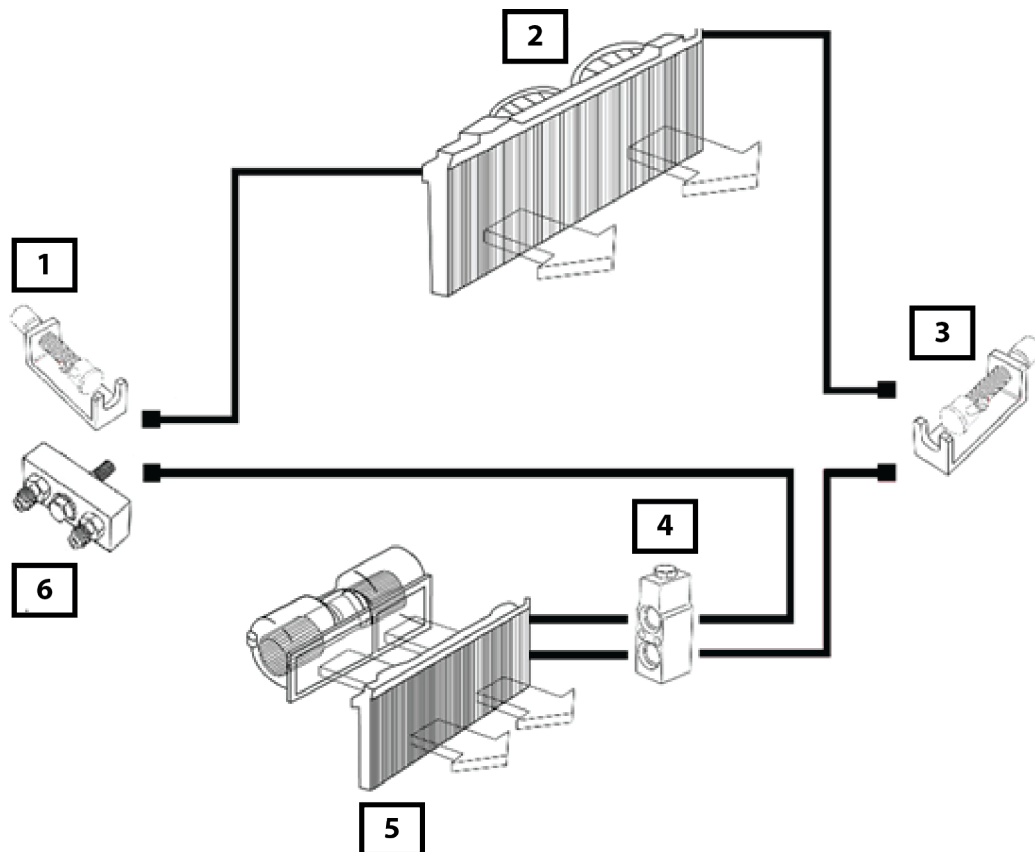

Légende	Ponts / Adaptateurs à installer
<ol style="list-style-type: none"> <li>1. <i>Adaptateur universel</i></li> <li>2. <i>Condensateur</i></li> <li>3. <i>Adaptateur universel</i></li> <li>4. <i>Pont pour la valve d'expansion de type "avec blocage"</i></li> <li>5. <i>Évaporateur</i></li> <li>6. <i>Pont pour compresseur</i></li> </ol>	<ul style="list-style-type: none"> <li>• <i>Adaptateur universel (x2)</i></li> <li>• <i>Pont pour compresseur</i></li> <li>• <i>Pont pour la valve d'expansion de type "avec blocage"</i></li> </ul>

Procéder comme suit :

1. *Installer un adaptateur universel et le pont pour compresseur à la place du compresseur.*
2. *Installer un adaptateur universel à la place du filtre déshydrateur.*
3. *Installer le pont pour la valve d'expansion de type "avec blocage".*

## 7.2 Système avec Valve d'expansion Thermostatique (TXV)

### Composant à enlever

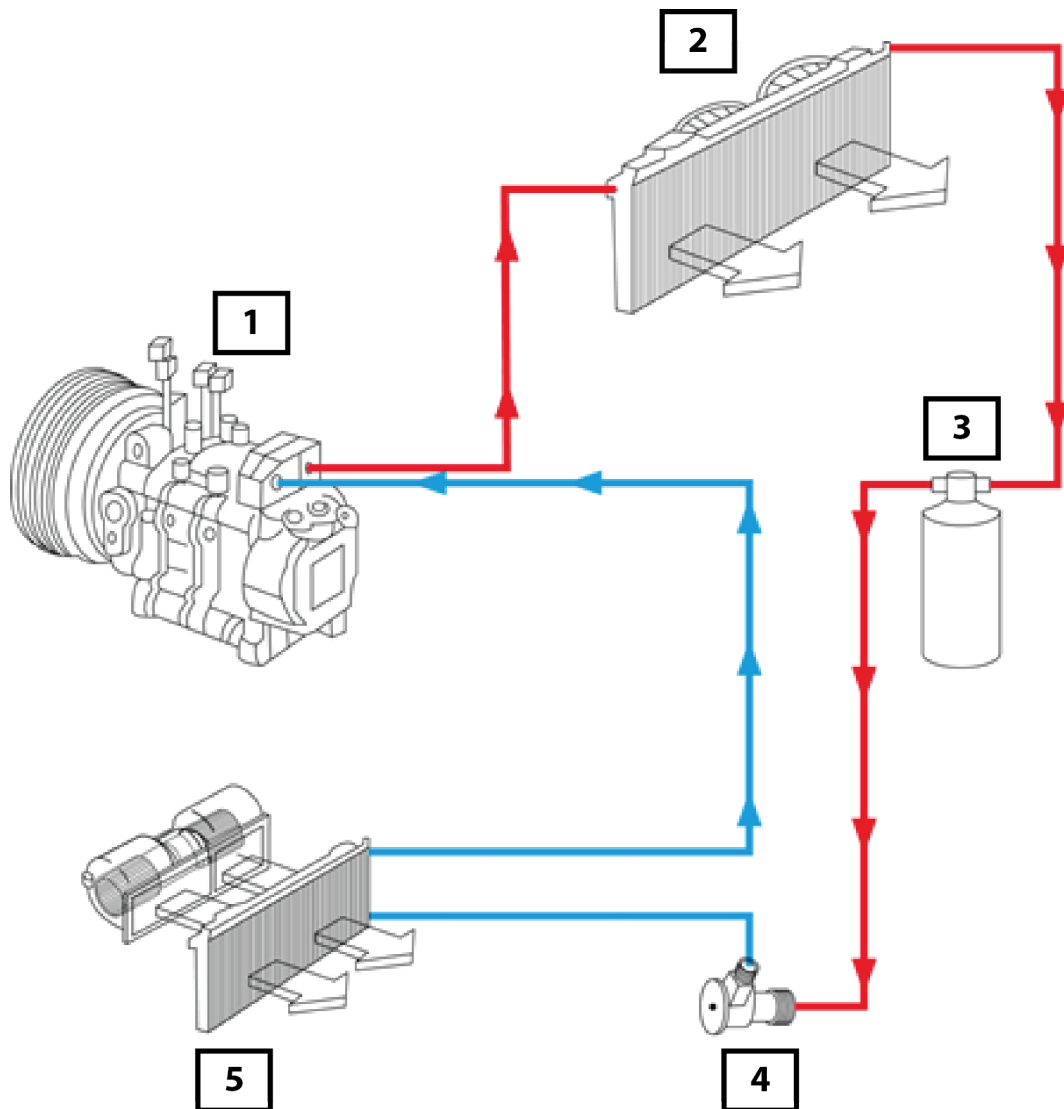

Légende	Composants à enlever
1. Compresseur	<ul style="list-style-type: none"><li>• Compresseur</li><li>• Filtre déshydrateur</li><li>• Valve d'expansion thermostatique</li></ul>
2. Condensateur	
3. Filtre déshydrateur	
4. Valve d'expansion thermostatique	
5. Évaporateur	

## Ponts / Adaptateurs à installer

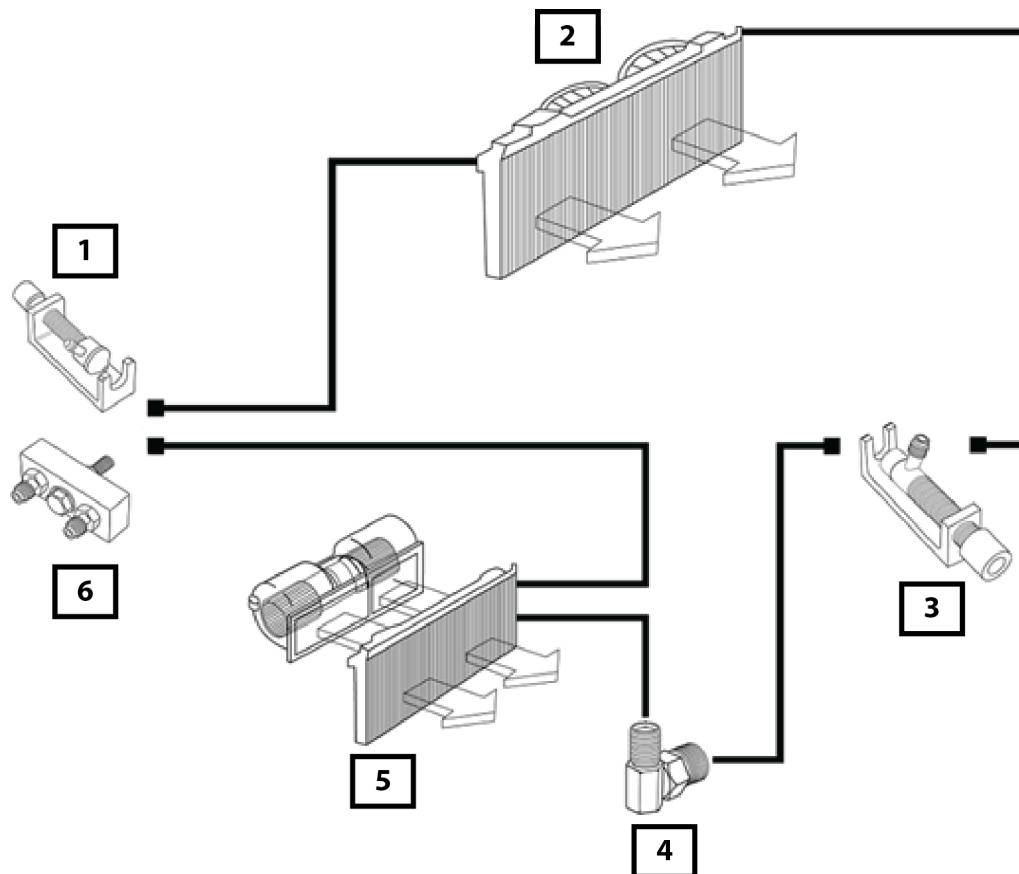

Légende	Ponts / Adaptateurs à installer
<ol style="list-style-type: none"> <li>1. Adaptateur universel</li> <li>2. Condensateur</li> <li>3. Adaptateur universel</li> <li>4. Pont pour la valve d'expansion thermostatique</li> <li>5. Évaporateur</li> <li>6. Pont pour compresseur</li> </ol>	<ul style="list-style-type: none"> <li>• Adaptateur universel (x2)</li> <li>• Pont pour compresseur</li> <li>• Pont pour la valve d'expansion thermostatique.</li> </ul>

Procéder comme suit :

1. Installer un adaptateur universel et le pont pour compresseur à la place du compresseur.
2. Installer un adaptateur universel à la place du filtre déshydrateur.
3. Installer le pont pour la valve d'expansion thermostatique.

## 7.3 Système avec Tuyau et Trou Étaloné

### Composant à enlever

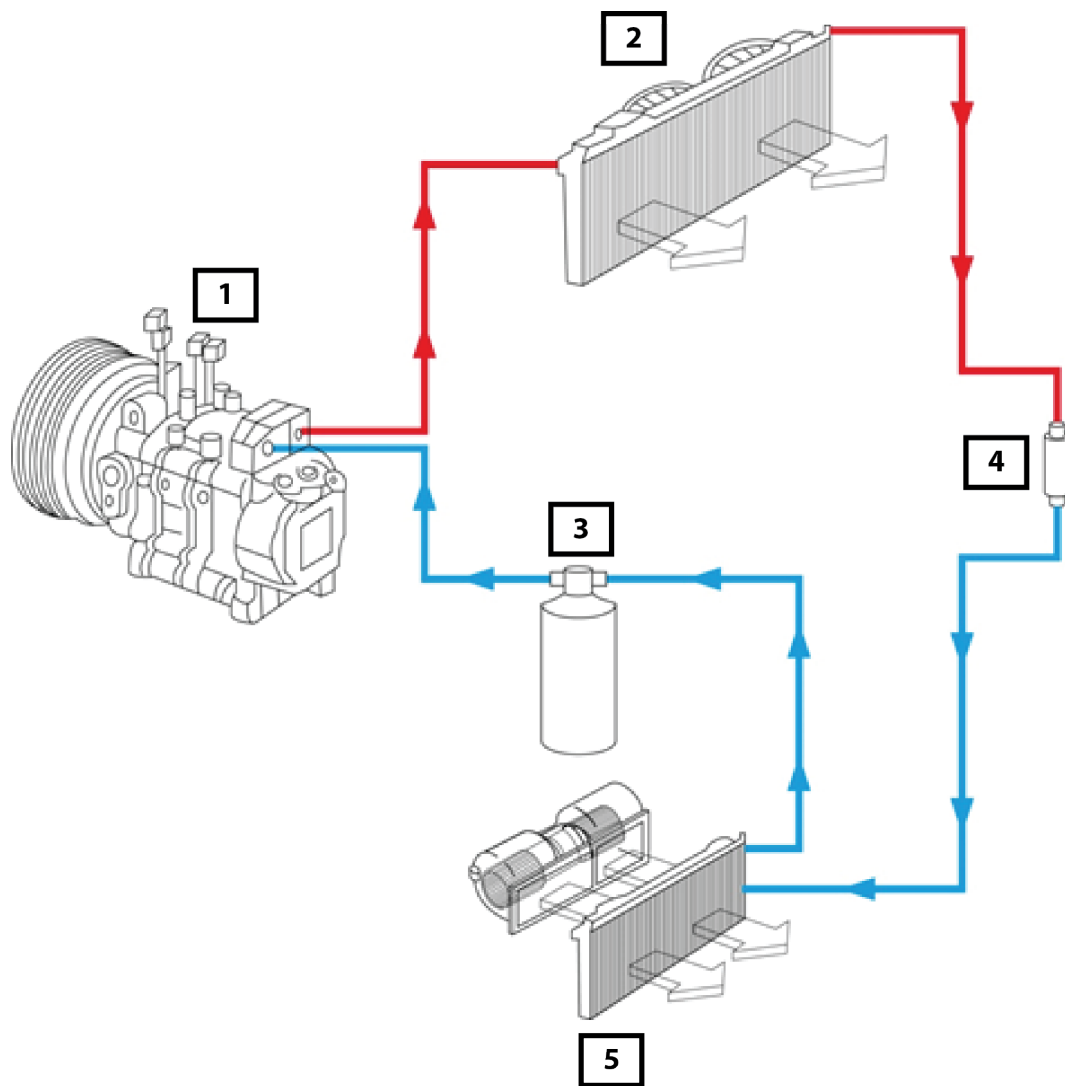

Légende	Composants à enlever
1. Compresseur	<ul style="list-style-type: none"><li>• Compresseur</li><li>• Filtre déshydrateur</li><li>• Tuyau avec trou étalonné</li></ul>
2. Condensateur	
3. Filtre déshydrateur	
4. Tuyau avec trou étalonné	
5. Évaporateur	

## Ponts / Adaptateurs à installer

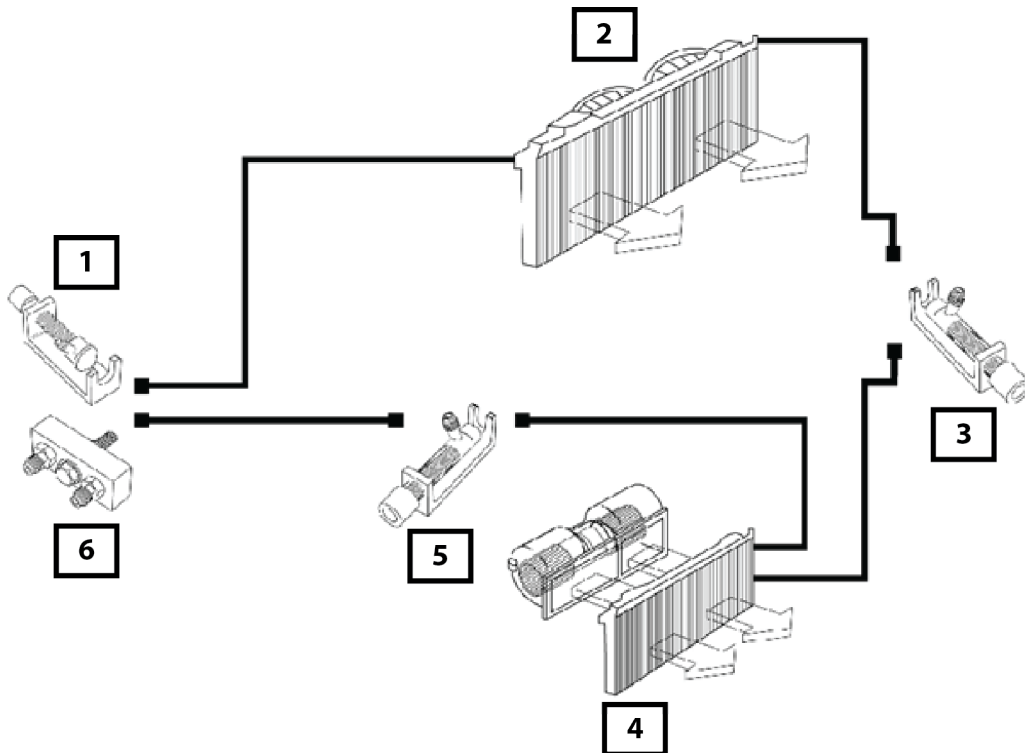

Légende	Ponts / Adaptateurs à installer
<i>1. Adaptateur universel</i>	<ul style="list-style-type: none"><li>• <i>Adaptateur universel (x3)</i></li><li>• <i>Pont pour compresseur</i></li><li>• <i>Pont pour la valve d'expansion thermostatique.</i></li></ul>
<i>2. Condensateur</i>	
<i>3. Adaptateur universel</i>	
<i>4. Évaporateur</i>	
<i>5. Adaptateur universel</i>	
<i>6. Pont pour compresseur</i>	

Procéder comme suit :

- 1. Installer un adaptateur universel et le pont pour compresseur à la place du compresseur.*
- 2. Installer un adaptateur universel à la place du filtre déshydrateur.*
- 3. Installer un adaptateur universel à la place du tuyau avec trou étalonné.*

## 8 CONNEXION KONFORT - SYSTÈME A/C

### 8.1 Lavage des Systèmes avec Valve d'Expansion

#### Lavage côté évaporateur

Afin d'éviter que les particules provenant du compresseur endommagé contaminent le reste du système, il faut entamer le lavage vers l'emplacement du compresseur, en procédant dans le sens normal du flux du système de climatisation.

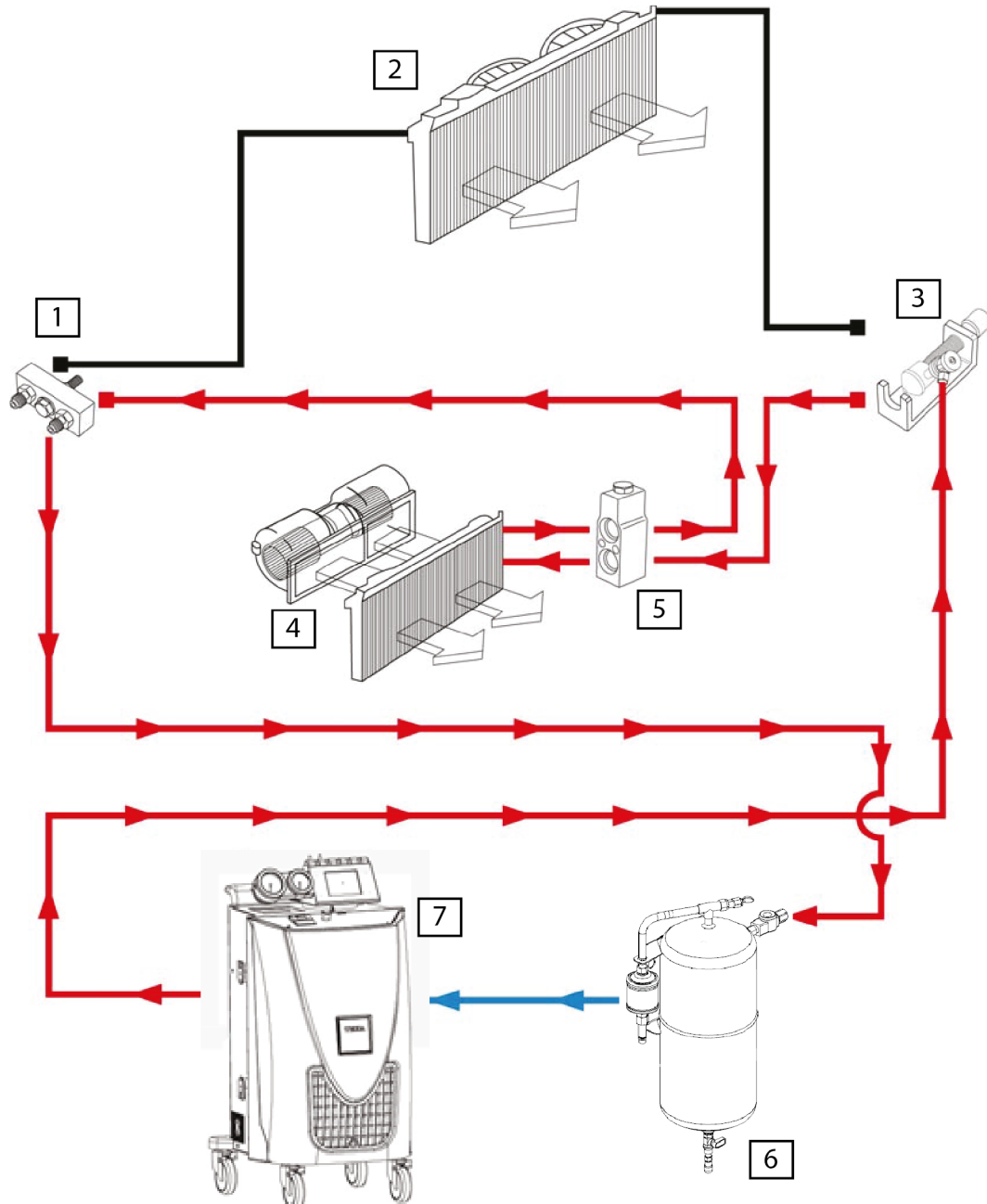

Légende	Notes
<ol style="list-style-type: none"> <li>1. <i>Ponte pour compresseur*</i></li> <li>2. <i>Condensateur</i></li> <li>3. <i>Adaptateur universel**</i></li> <li>4. <i>Évaporateur</i></li> <li>5. <i>Pont pour la valve d'expansion</i></li> <li>6. <i>Bouteille de lavage</i></li> <li>7. <i>Station de recharge</i></li> </ol>	<p>* Emplacement du compresseur</p> <p>** Emplacement du filtre déshydrateur</p>

Procéder comme suit :

1. *Relier le raccord HP de la tubulure rouge de service de la station de recharge à l'adaptateur universel installé à la place du filtre déshydrateur.*
2. *Relier la tubulure de service rouge pour le lavage (cod. 3900171) au pont installé à la place du compresseur.*

### Contre-lavage côté évaporateur

Afin d'effectuer le passage final du lavage, inverser les raccords déjà reliés au système.

De cette façon, il est possible d'effectuer le contre-lavage vers l'emplacement du filtre déshydrateur, en procédant dans le sens contraire par rapport au flux normal du système de climatisation.

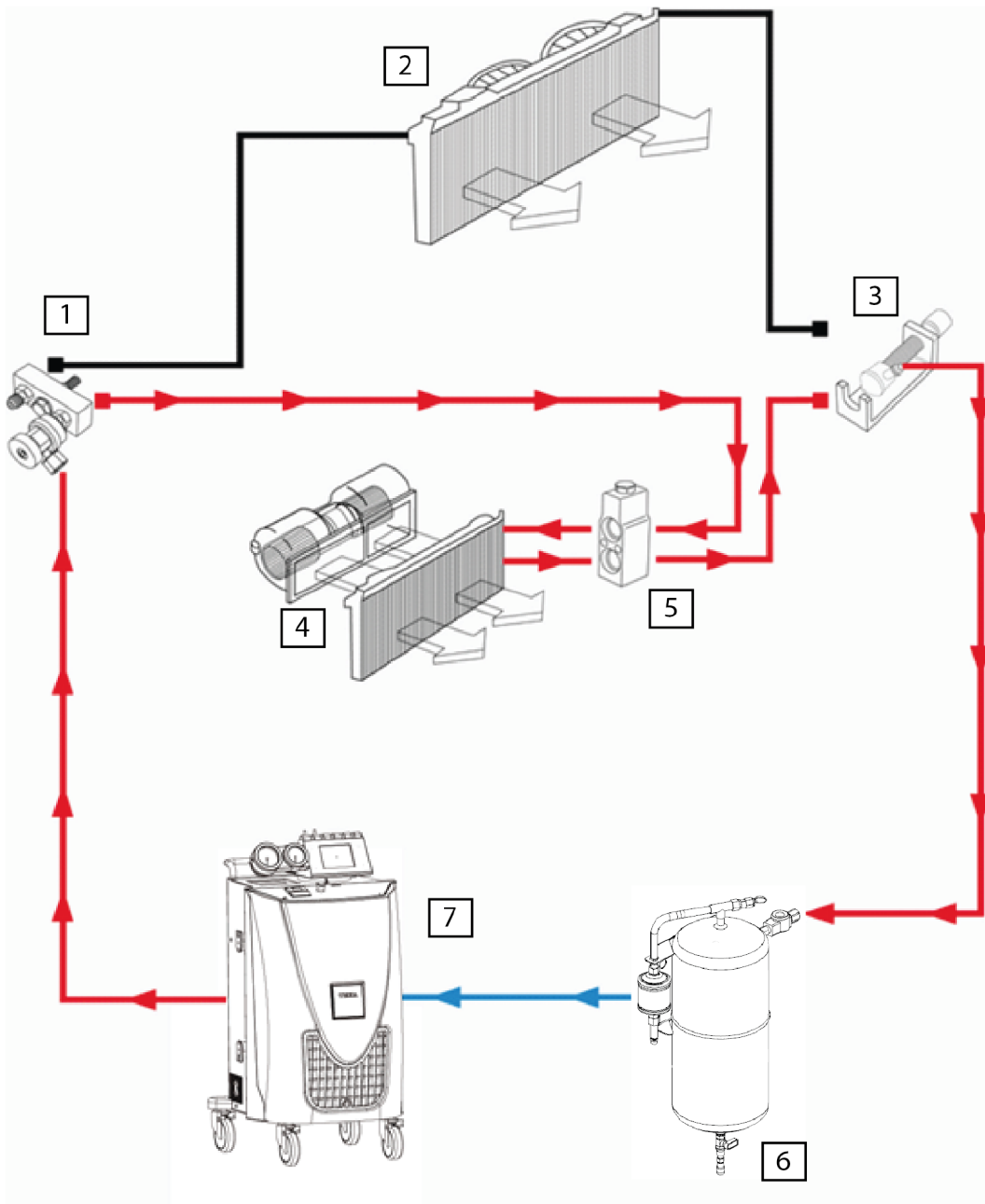

Légende	Notes
<ol style="list-style-type: none"> <li>1. <i>Ponte pour compresseur*</i></li> <li>2. <i>Condensateur</i></li> <li>3. <i>Adaptateur universel**</i></li> <li>4. <i>Évaporateur</i></li> <li>5. <i>Pont pour la valve d'expansion</i></li> <li>6. <i>Bouteille de lavage</i></li> <li>7. <i>Station de recharge</i></li> </ol>	<p>* Emplacement du compresseur</p> <p>** Emplacement du filtre déshydrateur</p>

Procéder comme suit :

1. *Relier le raccord HP de la tubulure rouge de service de la station de recharge au pont installé à la place du compresseur.*
2. *Connecter la tubulure rouge pour le lavage (cod. 3900171) à l'adaptateur universel installé à la place du filtre déshydrateur.*

## Lavage côté condensateur

Afin d'éviter que les particules provenant du compresseur endommagé contaminent le reste du système, il faut entamer le lavage vers l'emplacement du compresseur, en procédant dans le sens contraire du flux normal du système de climatisation.

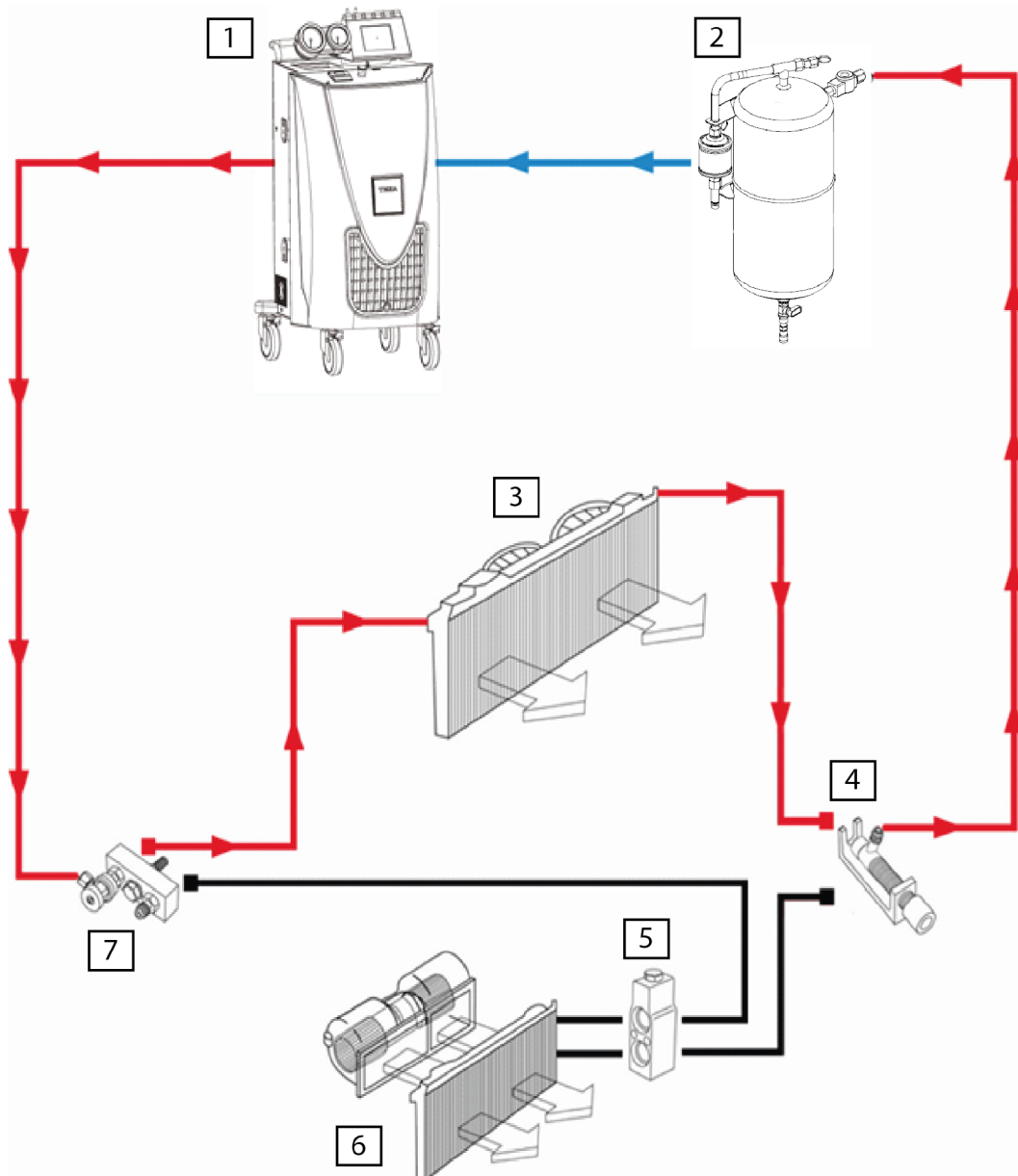

Légende	Notes
1. <i>Ponte pour compresseur*</i>	* Emplacement du compresseur ** Emplacement du filtre déshydrateur
2. <i>Condensateur</i>	
3. <i>Adaptateur universel**</i>	
4. <i>Évaporateur</i>	
5. <i>Pont pour valve thermostatique</i>	
6. <i>Bouteille de lavage</i>	
7. <i>Station de recharge</i>	

Procéder comme suit :

1. *Relier le raccord HP de la tubulure rouge de service de la station de recharge à l'adaptateur universel installé à la place du filtre déshydrateur.*
2. *Relier la tubulure de service rouge pour le lavage (cod. 3900171) au pont installé à la place du compresseur.*

## Contre-lavage côté condensateur

Afin d'effectuer le passage final du lavage, inverser les raccords déjà reliés au système.

De cette façon, il est possible d'effectuer le contre-lavage vers l'emplacement du filtre déshydrateur, en procédant dans le sens contraire par rapport au flux normal du système de climatisation.

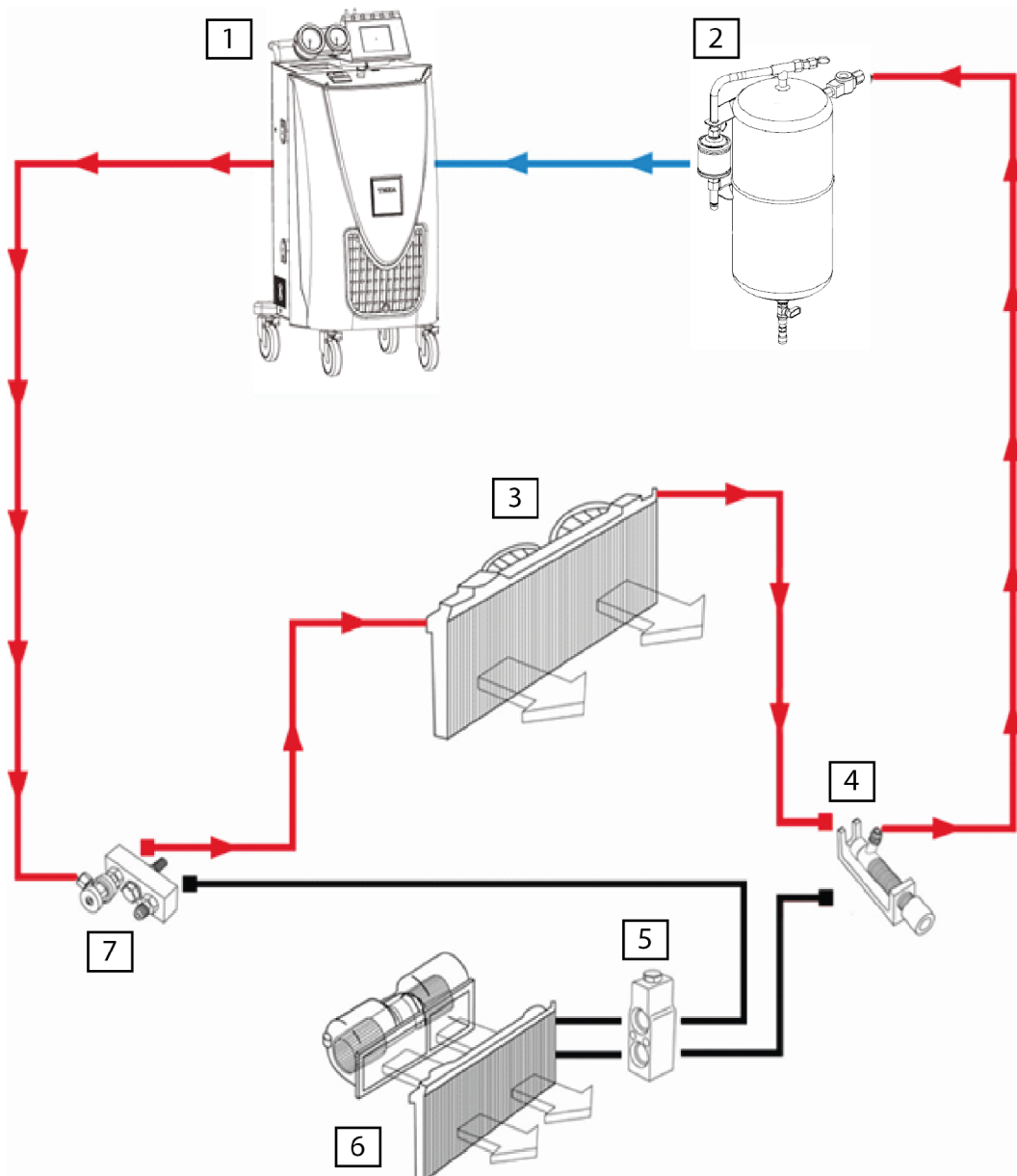

Légende	Notes
1. <i>Ponte pour compresseur*</i>	* Emplacement du compresseur ** Emplacement du filtre déshydrateur
2. <i>Condensateur</i>	
3. <i>Adaptateur universel**</i>	
4. <i>Évaporateur</i>	
5. <i>Pont pour valve thermostatique</i>	
6. <i>Bouteille de lavage</i>	
7. <i>Station de recharge</i>	

Procéder comme suit :

1. *Relier le raccord HP de la tubulure rouge de service de la station de recharge au pont installé à la place du compresseur.*
2. *Connecter la tubulure rouge pour le lavage (cod. 3900171) à l'adaptateur universel installé à la place du filtre déshydrateur.*

## 8.2 Lavage des Systèmes avec Tuyau avec Trou étalonné

### Lavage côté évaporateur

Afin d'éviter que les particules provenant du compresseur endommagé contaminent le reste du système, il faut entamer le lavage vers l'emplacement de l'accumulateur, en procédant dans le sens normal du flux du système de climatisation.

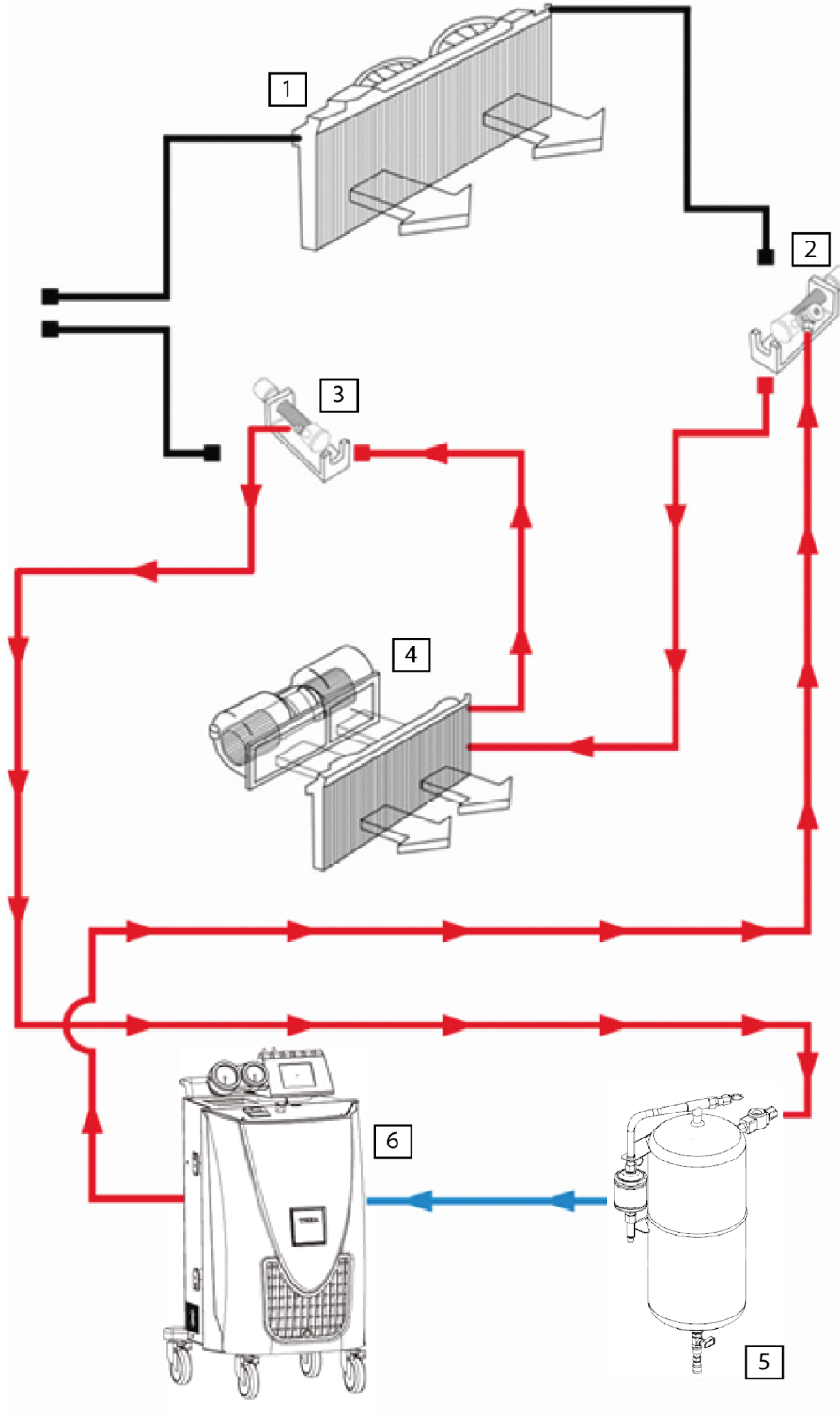

Légende	Notes
1. <i>Condensateur</i>	
2. <i>Adaptateur universel*</i>	
3. <i>Adaptateur universel**</i>	* Emplacement du tuyau avec un trou étalonné
4. <i>Évaporateur</i>	** Emplacement d'accumulateur
5. <i>Bouteille de lavage</i>	
6. <i>Station de recharge</i>	

Procéder comme suit :

1. *Relier le raccord HP de la tubulure rouge de service de la station de recharge à l'adaptateur universel installé à la place du tuyau avec un trou étalonné.*
2. *Connecter la tubulure rouge pour le lavage (cod. 3900171) à l'adaptateur universel installé à la place de l'accumulateur.*

### Contre-lavage côté évaporateur

Afin d'effectuer le passage final du lavage, inverser les raccords déjà reliés au système.

De cette façon, il est possible d'effectuer le contre-lavage vers l'emplacement du tuyau avec un trou étalonné, en procédant dans le sens contraire par rapport au flux normal du système de climatisation.

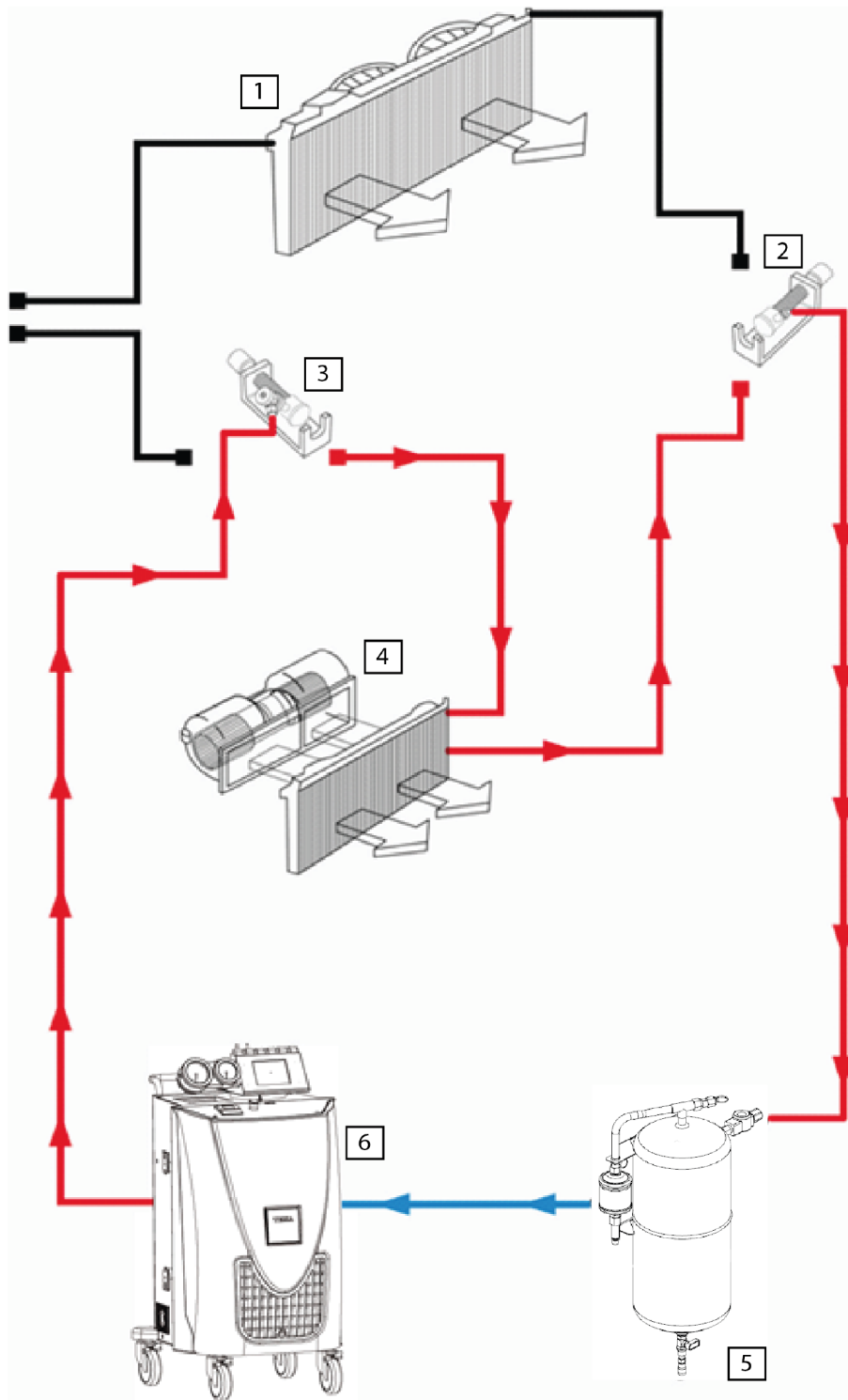

Légende	Notes
1. <i>Condensateur</i>	
2. <i>Adaptateur universel*</i>	
3. <i>Adaptateur universel**</i>	* Emplacement du tuyau avec un trou étalonné
4. <i>Évaporateur</i>	** Emplacement d'accumulateur
5. <i>Bouteille de lavage</i>	
6. <i>Station de recharge</i>	

Procéder comme suit :

1. *Relier le raccord HP de la tubulure rouge de service de la station de recharge à l'adaptateur universel installé à la place de l'accumulateur.*
2. *Connecter la tubulure rouge pour le lavage (cod. 3900171) à l'adaptateur universel installé à la place du tuyau avec un trou étalonné.*

## Lavage raccord accumulateur-compresseur

Afin d'éviter que les particules provenant du compresseur endommagé contaminent le reste du système, il faut entamer le lavage vers l'emplacement du compresseur, en procédant dans le sens normal du flux du système de climatisation.

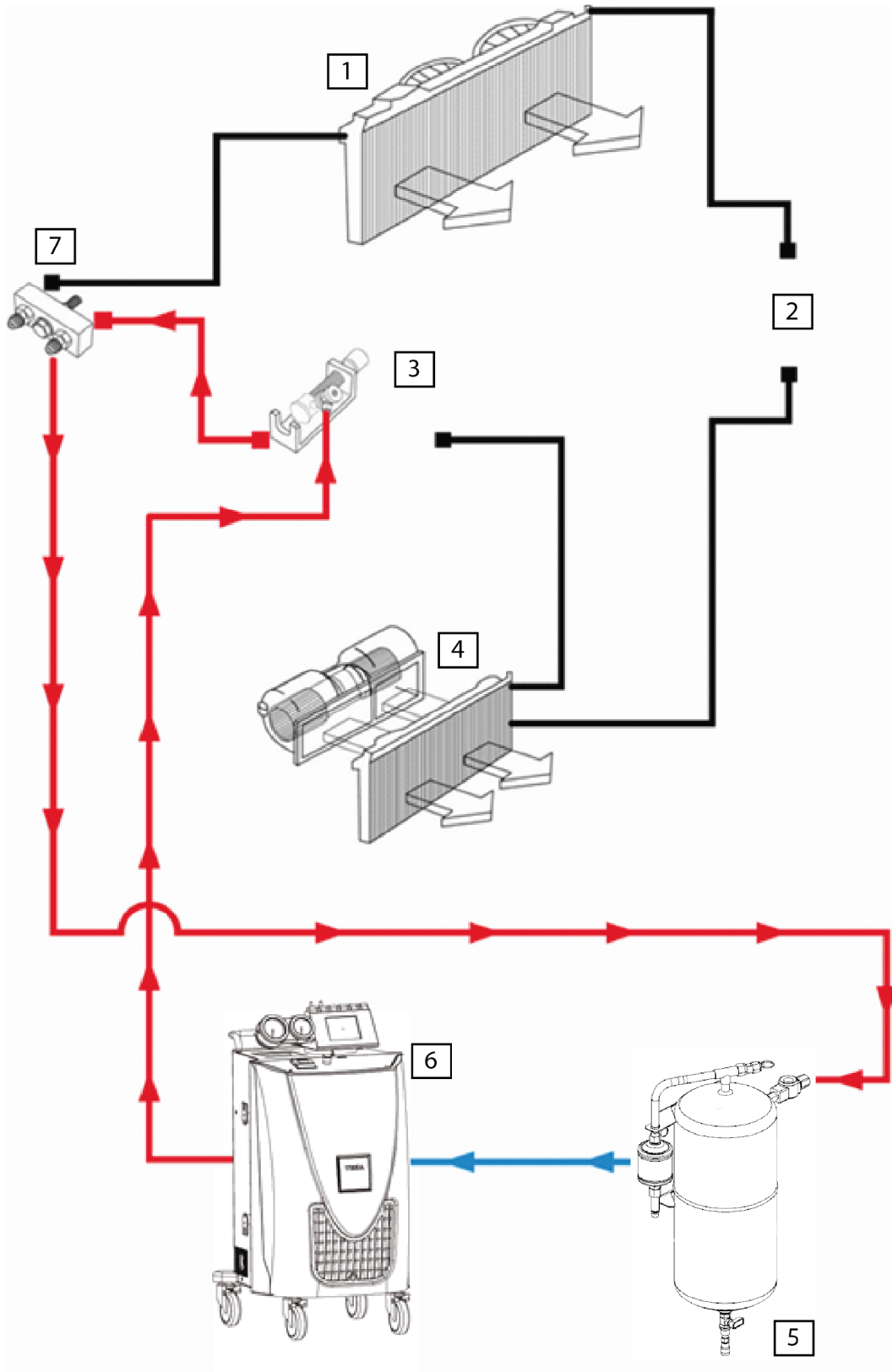

Légende

Notes

<ol style="list-style-type: none"> <li>1. Condensateur</li> <li>2. Emplacement du tuyau avec un trou étalonné</li> <li>3. Adaptateur universel*</li> <li>4. Évaporateur</li> <li>5. Bouteille de lavage</li> <li>6. Station de recharge</li> <li>7. Pont pour compresseur**</li> </ol>	<p>* Emplacement de l'accumulateur  ** Emplacement du compresseur</p>
--	---

Procéder comme suit :

1. Relier le raccord HP de la tubulure rouge de service de la station de recharge à l'adaptateur universel installé à la place de l'accumulateur.
2. Relier la tubulure rouge pour le lavage (cod. 3900171) au pont pour compresseur installé à la place du compresseur.

### Contre-lavage raccord accumulateur-compresseur

Afin d'effectuer le passage final du lavage, inverser les raccords déjà reliés au système.

De cette façon, il est possible d'effectuer le contre-lavage vers l'emplacement de l'accumulateur, en procédant dans le sens contraire par rapport au flux normal du système de climatisation.

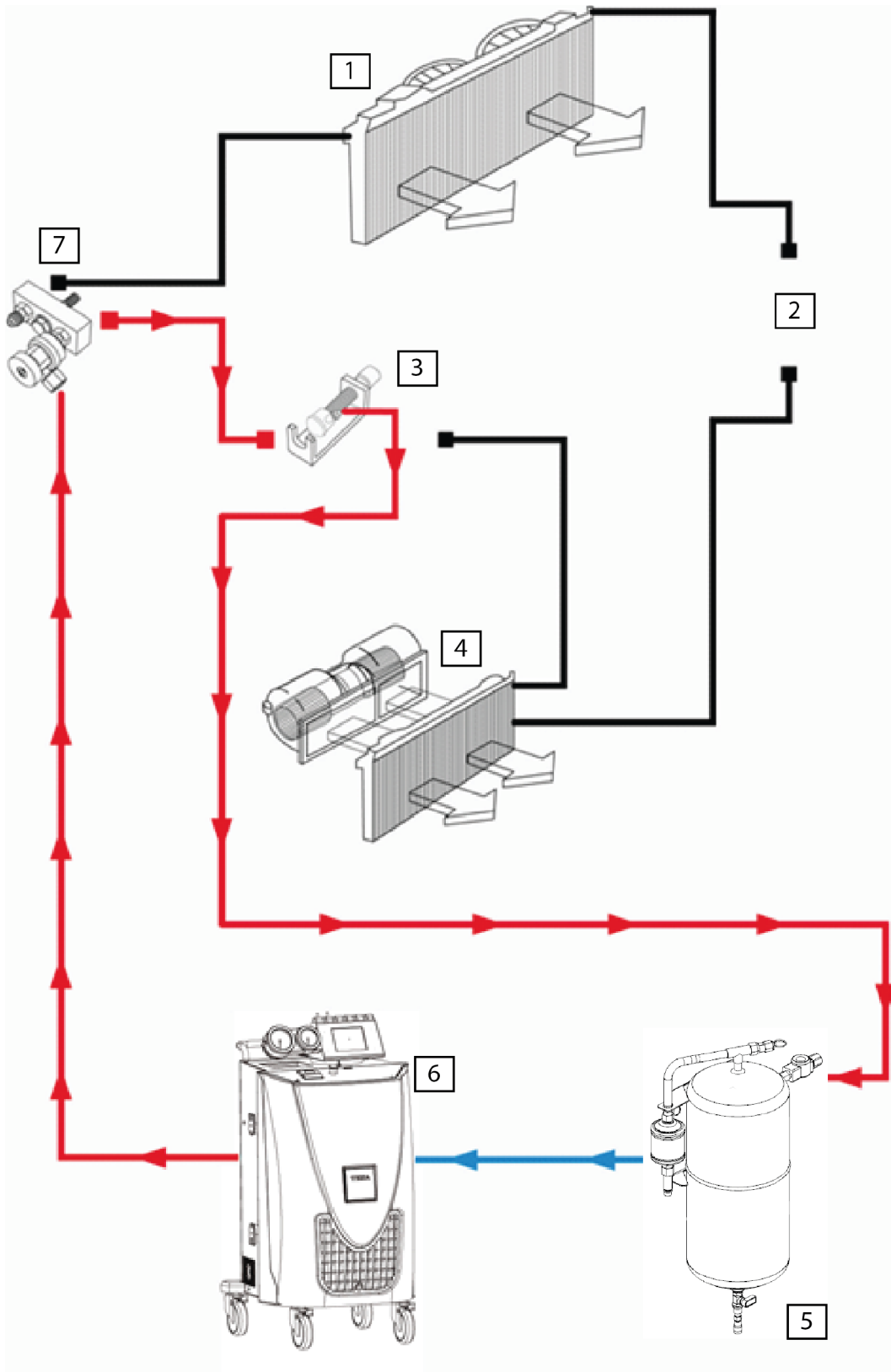

Légende

Notes

<ol style="list-style-type: none"> <li>1. Condensateur</li> <li>2. Emplacement du tuyau avec un trou étalonné</li> <li>3. Adaptateur universel*</li> <li>4. Évaporateur</li> <li>5. Bouteille de lavage</li> <li>6. Station de recharge</li> <li>7. Pont pour compresseur**</li> </ol>	<p>* Emplacement de l'accumulateur  ** Emplacement du compresseur</p>
--	---

Procéder comme suit :

1. Relier le raccord HP de la tubulure rouge de service de la station de recharge au pont pour compresseur installé à la place du compresseur.
2. Connecter la tubulure rouge pour le lavage (cod. 3900171) à l'adaptateur universel installé à la place de l'accumulateur.

## Lavage côté condensateur

Afin d'éviter que les particules provenant du compresseur endommagé contaminent le reste du système, il faut toujours entamer le lavage vers l'emplacement du compresseur, en procédant dans le sens contraire du flux normal du système de climatisation.

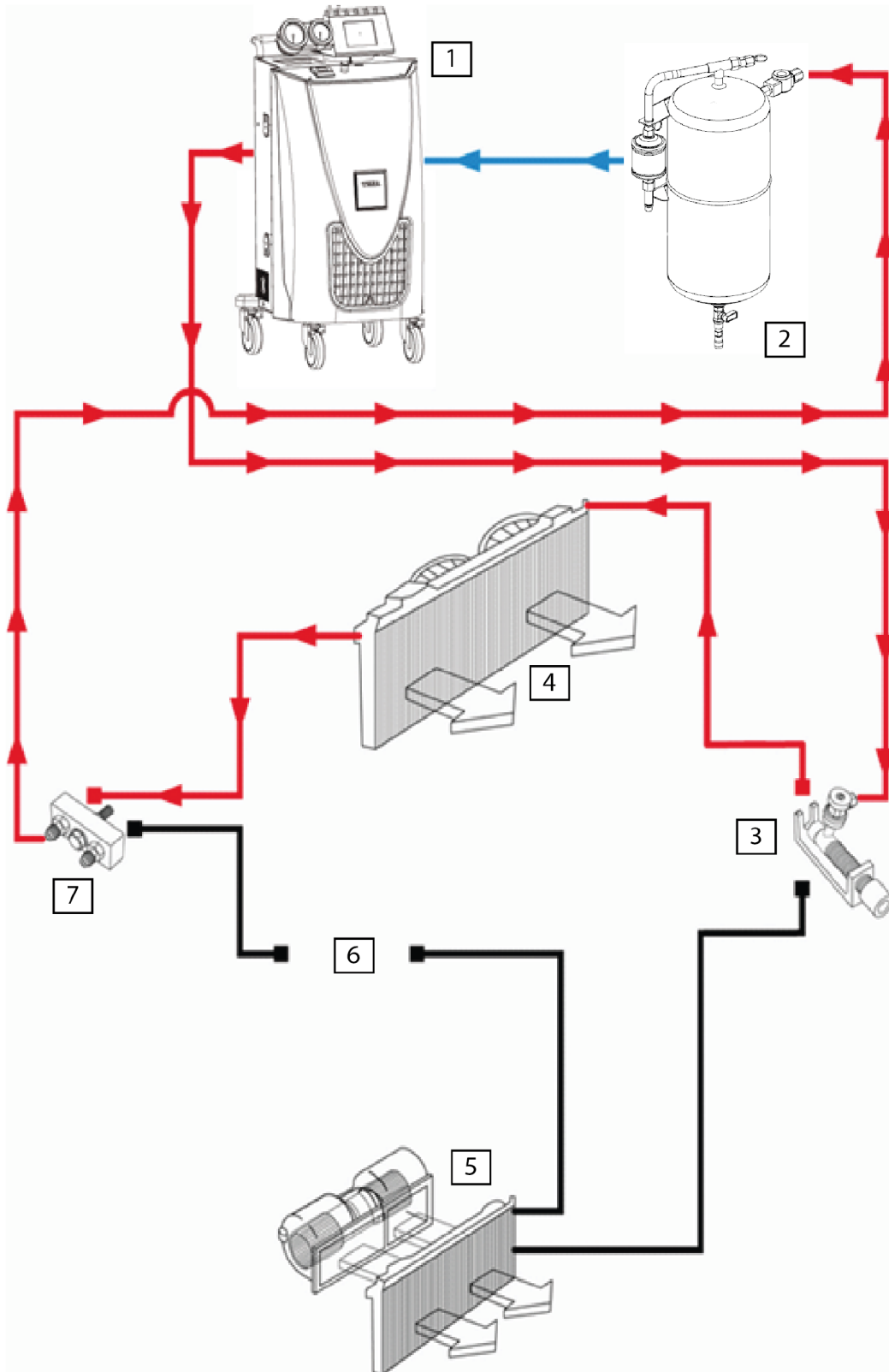

Légende	Notes
<ol style="list-style-type: none"> <li>1. Station de recharge</li> <li>2. Bouteille de lavage</li> <li>3. Adaptateur universel*</li> <li>4. Condensateur</li> <li>5. Évaporateur</li> <li>6. Emplacement d'accumulateur</li> <li>7. Pont pour compresseur**</li> </ol>	<p>* Emplacement du tuyau avec un trou étalonné</p> <p>** Emplacement du compresseur</p>

Procéder comme suit :

1. Relier le raccord HP de la tubulure rouge de service de la station de recharge à l'adaptateur universel installé à la place du tuyau avec un trou étalonné.
2. Relier le tuyau rouge pour le lavage (cod. 3900171) à la place de l'accumulateur.

### Contre-lavage côté condensateur

Afin d'effectuer le passage final du lavage, inverser les raccords déjà reliés au système.

De cette façon, il est possible d'effectuer le contre-lavage vers l'emplacement du tuyau avec un trou étalonné, en procédant dans le sens normal par rapport au flux normal du système de climatisation.

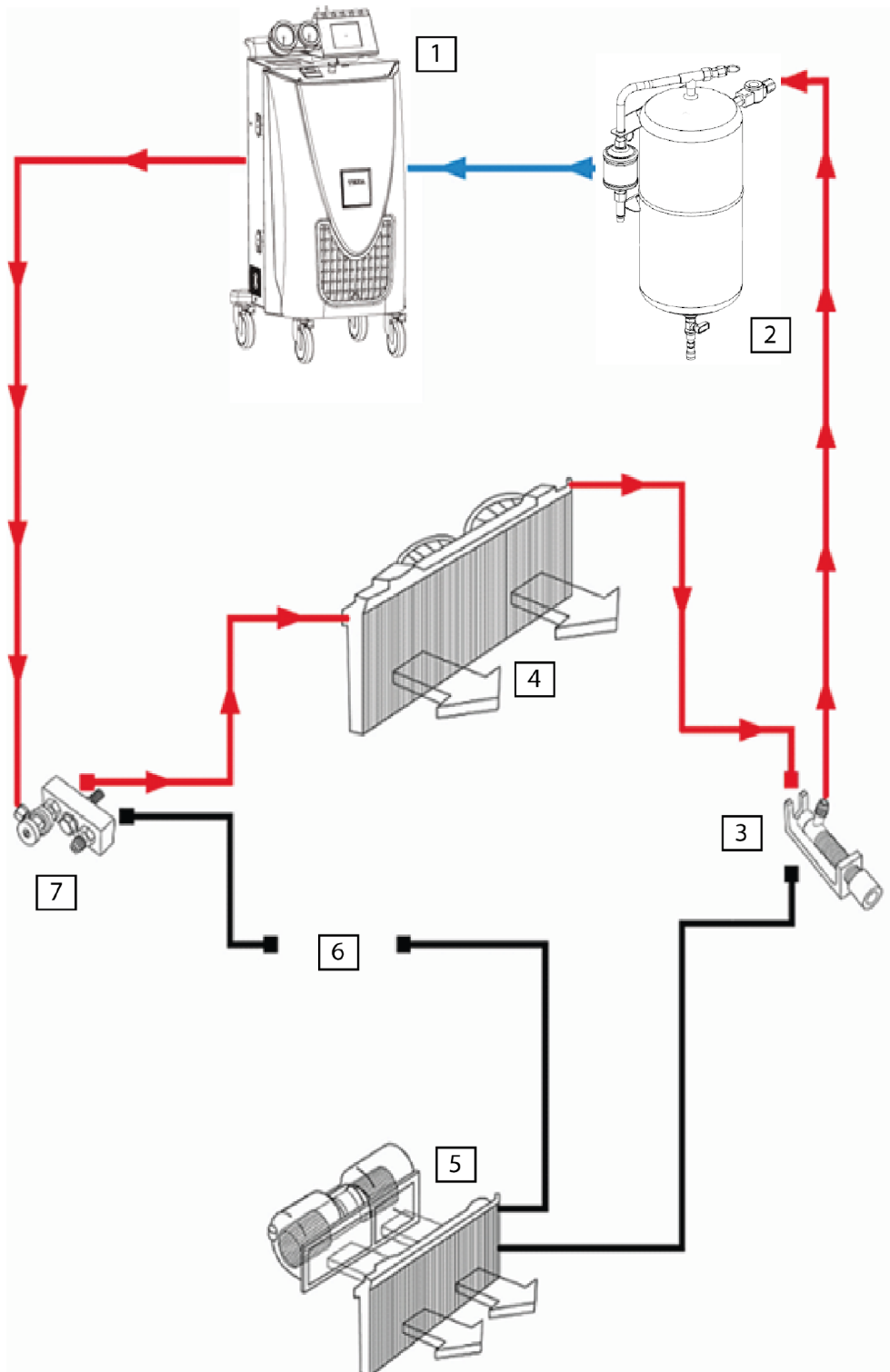

Légende	Notes
<ol style="list-style-type: none"> <li>1. Station de recharge</li> <li>2. Bouteille de lavage</li> <li>3. Adaptateur universel*</li> <li>4. Condensateur</li> <li>5. Évaporateur</li> <li>6. Emplacement d'accumulateur</li> <li>7. Pont pour compresseur**</li> </ol>	<p>* Emplacement du tuyau avec un trou étalonné</p> <p>** Emplacement du compresseur</p>

Procéder comme suit :

1. Relier le raccord HP de la tubulure rouge de service de la station de recharge au pont installé à la place de l'accumulateur.
2. Connecter la tubulure rouge pour le lavage (cod. 3900171) à l'adaptateur universel installé à la place du tuyau avec un trou étalonné.

## 9 NETTOYAGE

Le lavage ou nettoyage peut être **simple** ou **multiple** :

<b>NETTOYAGE SIMPLE</b>	Ce type de nettoyage effectue un seul cycle de lavage. Le nettoyage simple est recommandé en cas de contaminations mineures et/ou le vidage d'huile / additif UV.
<b>NETTOYAGE MULTIPLE</b>	Ce type de nettoyage effectue trois ou plusieurs cycles consécutifs de lavage. Le nombre de cycles est configurable par l'opérateur. La mise sous vide du système ou du composant à laver est effectuée uniquement dans le premier cycle de lavage. Le nettoyage multiple est recommandé en cas de contamination majeure due aux dégâts importants tels que la rupture du compresseur.

Un cycle de lavage normal comprend les phases suivantes :

1. mise sous vide du système ou organe à laver ;
2. exécution du test d'étanchéité du système et des raccords ;
3. lavage avec réfrigérant liquide ;
4. récupération et recyclage du réfrigérant contaminé ;
5. séparation et évacuation des liquides contaminés.



**Avant d'entamer le lavage du système, s'assurer avoir prédisposé la station de recharge ainsi que le système comme déjà mentionné dans les chapitres précédents.**



**Le lavage est effectué en employant le réfrigérant initialement récupéré du système ou du composant à laver.**

La bouteille de lavage est dotée d'un raccord avec une fenêtre de contrôle qui permet de monitorer l'état d'avancement du lavage, la condition de l'agent de lavage et le réfrigérant.



Cette fenêtre permet aussi de vérifier la nature de la contamination transportée dans le réfrigérant.

<p>Agent de lavage contaminé par l'additif UV. (La flèche indique le sens du flux)</p>	
<p>Agent de lavage contaminé par l'huile sale et/ou particules de diverse nature. (La flèche indique le sens du flux)</p>	
<p>Agent de lavage non contaminé. Système de climatisation propre. (La flèche indique le sens du flux)</p>	

Le lavage peut être complété :

- en laissant la fonction opérer de façon autonome jusqu'à la fin du cycle (nettoyage simple) ou des cycles de lavage (nettoyage multiple) ;
- en monitorant le passage de l'agent de lavage à travers la fenêtre de contrôle et en interrompant le lavage s'il devient clair (absence d'éléments de contamination) en

appuyant sur  .

Il est possible d'interrompre à tout moment le lavage en appuyant sur  .

### REMARQUE

À titre d'exemple, à partir de ce point, des pages-écran et les touches présentes sur les stations de recharge 760R, 760R BUS, 780R BI-GAS et 770S seront repris.

Sauf l'aspect graphique, le menu et fonctions sont identiques aussi dans les stations de recharge 710R et 720R.

Procéder comme suit :

Mettre sous tension la station de recharge.

Patienter la fin de l'autotest.

La page-écran initial apparaît.

Appuyer sur  ou  .

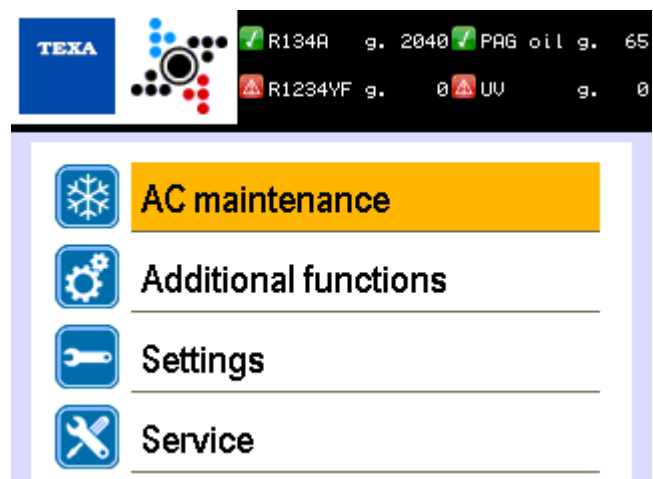

Le menu principal s'affiche.

## REMARQUE

En appuyant sur la touche , sont visualisées les données identifiant la station de recharge et la version firmware installée.

Appuyer sur  pour retourner au menu principal.

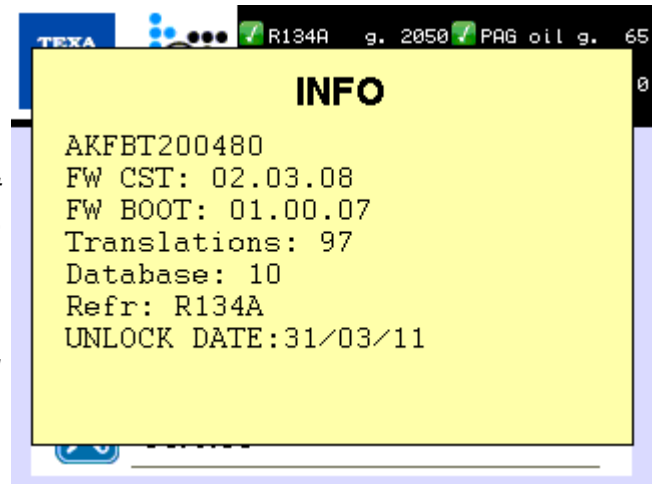

Appuyer sur  o  jusqu'à sélectionner **Fonctions Additionnelles**.

Appuyer sur .

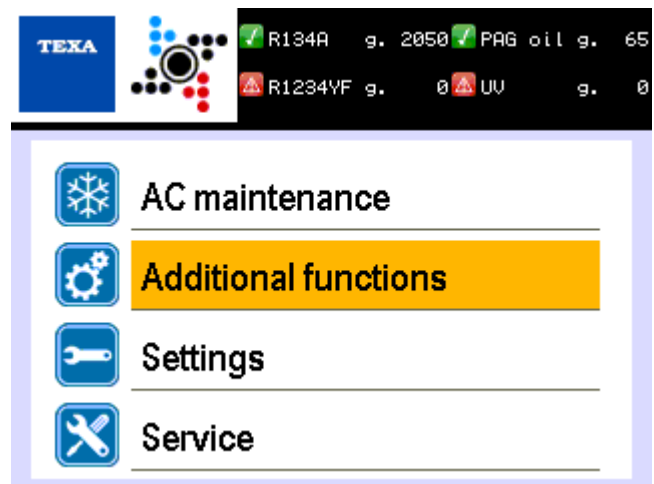

Appuyer sur  o  jusqu'à sélectionner **Nettoyage**.

Appuyer sur .

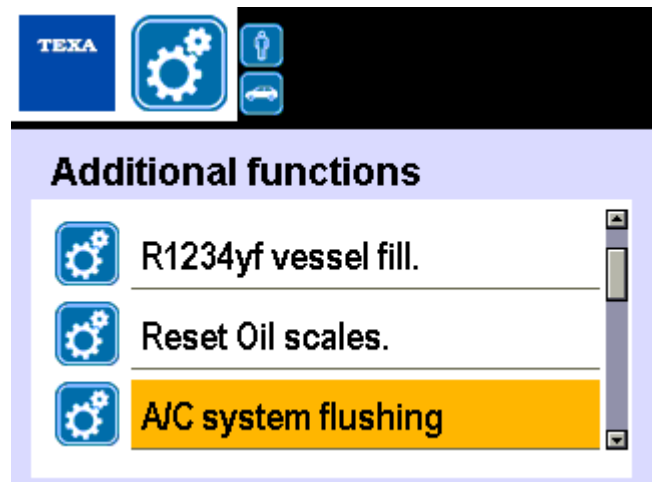

**SEULEMENT SUR KONFORT 780R BI-GAS: .**

Appuyer sur  o  jusqu'à sélectionner le **type de réfrigérant** pour effectuer le lavage

Appuyer sur .

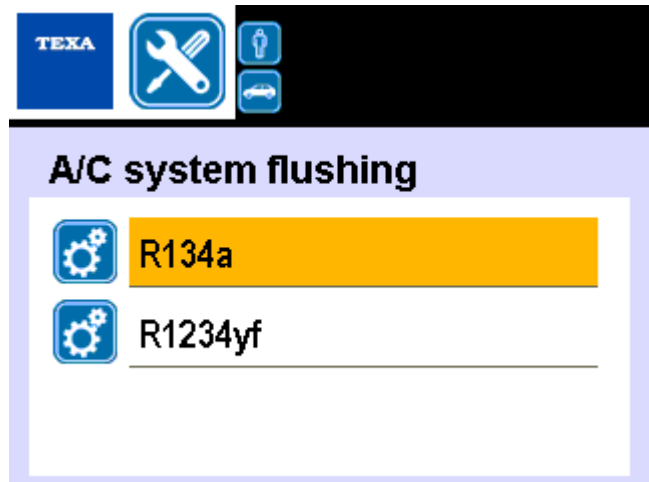

Appuyer sur  o  jusqu'à sélectionner le **type de nettoyage** souhaité.

Appuyer sur .

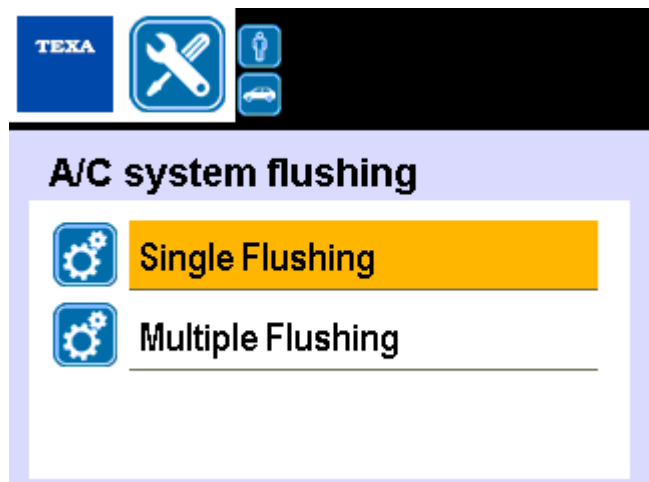

Saisir les **données du client** à travers le clavier alphanumérique.

Appuyer sur .

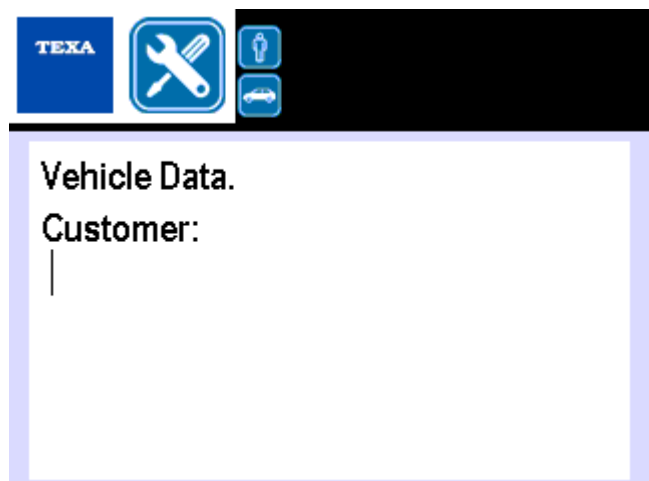

Saisir les **données du véhicule** à travers le clavier alphanumérique.

Appuyer sur  .

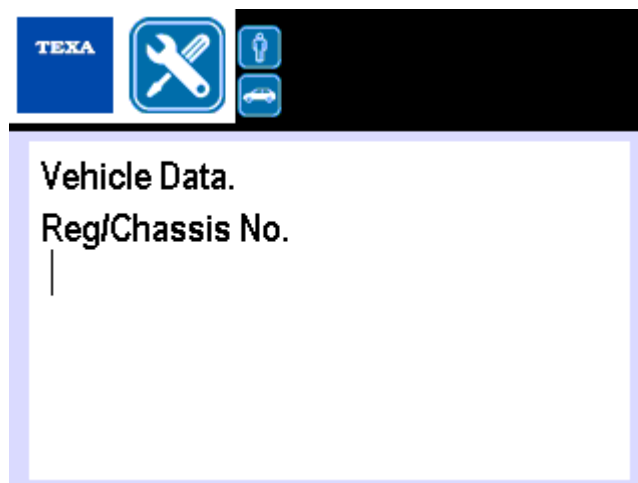

La station de recharge requiert le **Lavage Interne Konfort**.

Appuyer sur  .

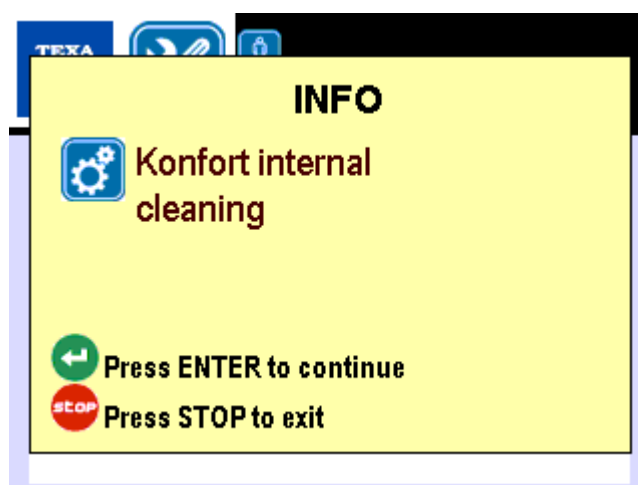

Connecter les raccords LP (bleu) et HP (rouge) aux embouts relatifs LP et HP de la station de recharge.

Appuyer sur  .



Ouvrir les valves des raccords en tournant dans le sens des aiguilles d'une horloge les volants des raccords.

Appuyer sur  .

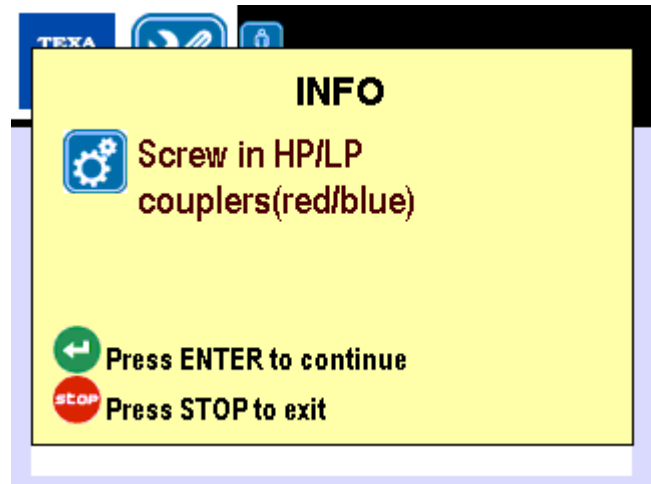

Le lavage interne démarre.

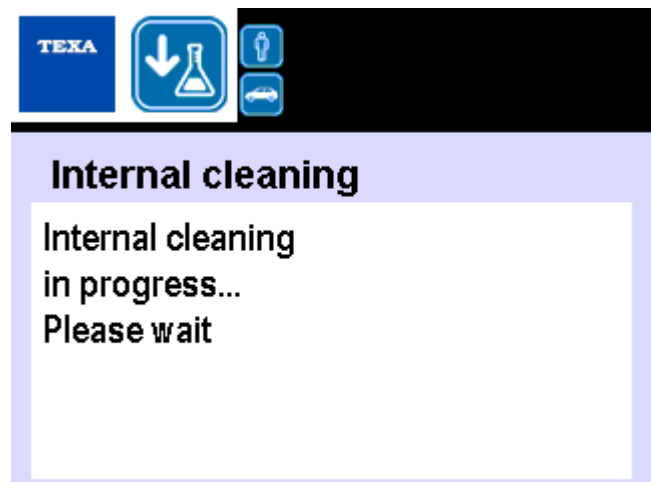

La phase finale du lavage interne comprend le contrôle automatique de l'huile récupérée.

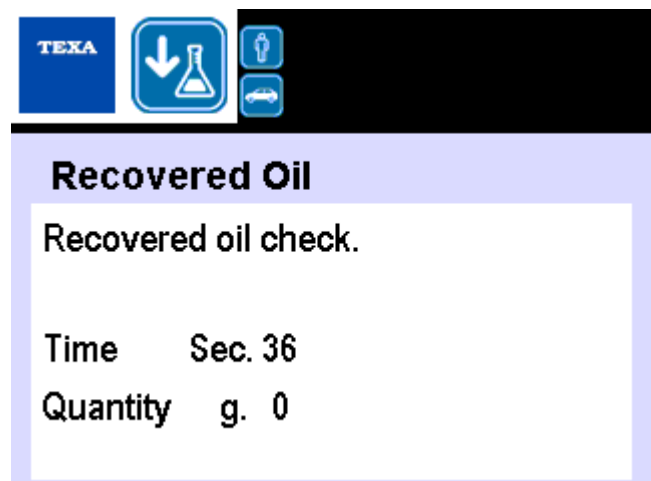

Fermer les valves des raccords en tournant dans le sens contraire des aiguilles d'une horloge les volants des raccords.

Appuyer sur  .

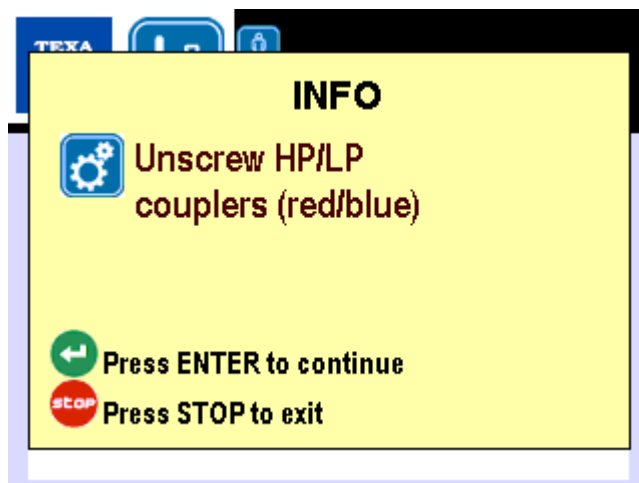

Connecter la tubulure de service HP au système à laver.

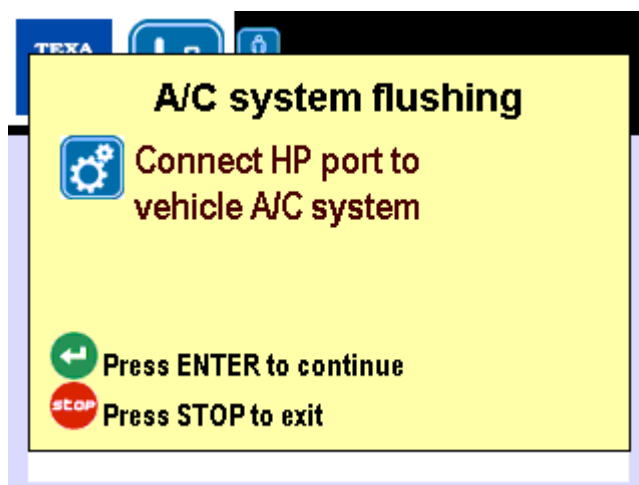

Patience la fin de vérification de la pression du système.

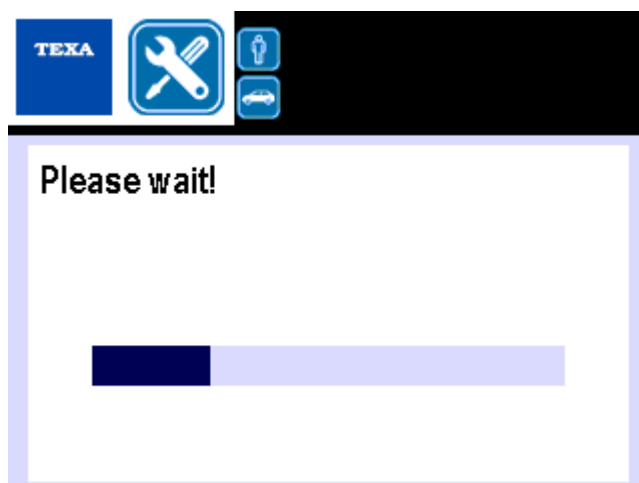

Relier la tubulure de service LP au réservoir externe.

Appuyer sur  .

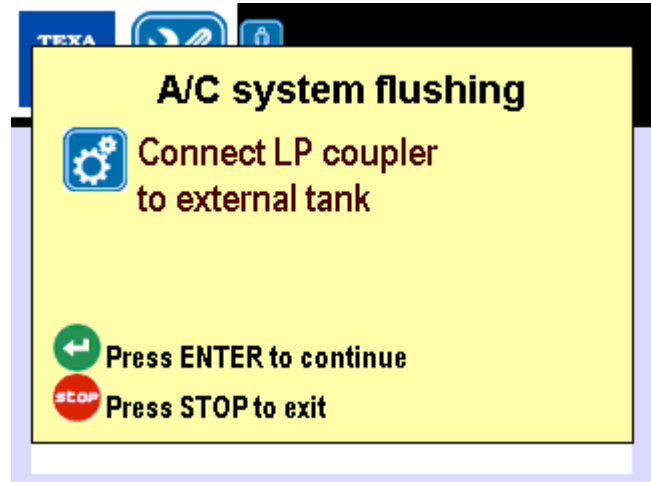

Patienter la fin de vérification de la pression du système.

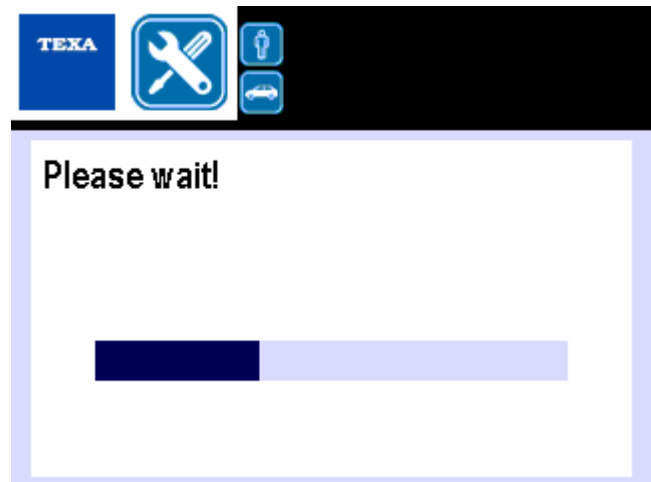

La **phase de vide** est lancée.

La durée par défaut de cette phase est de **5 mins.**

Cette phase **peut être interrompue à tout**

**moment** en appuyant sur  pour passer à la phase successive.

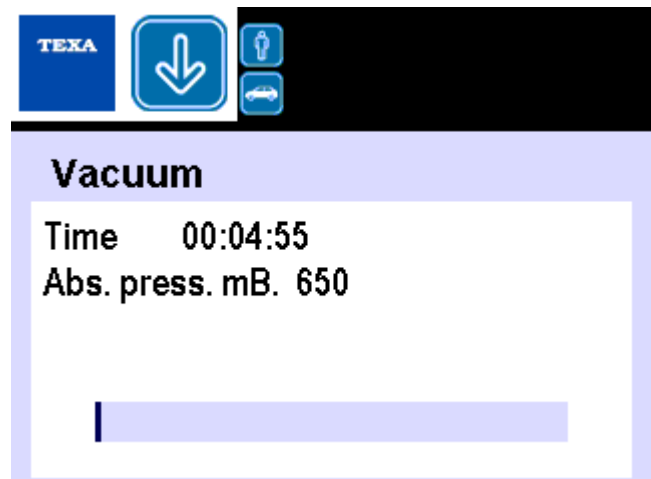

La **vérification de fuites** des raccords est lancée.

La durée par défaut de cette phase est de **3 mins.**

Cette phase **peut être interrompue à tout**

**moment** en appuyant sur  pour passer à la phase successive.

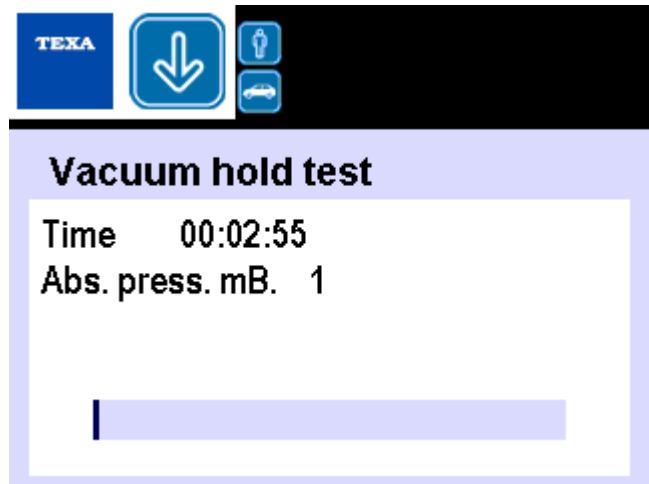



**En présence de fuites** le message suivant s'affiche.

Le message reporte la valeur de vide mesurée jusqu'à ce moment.

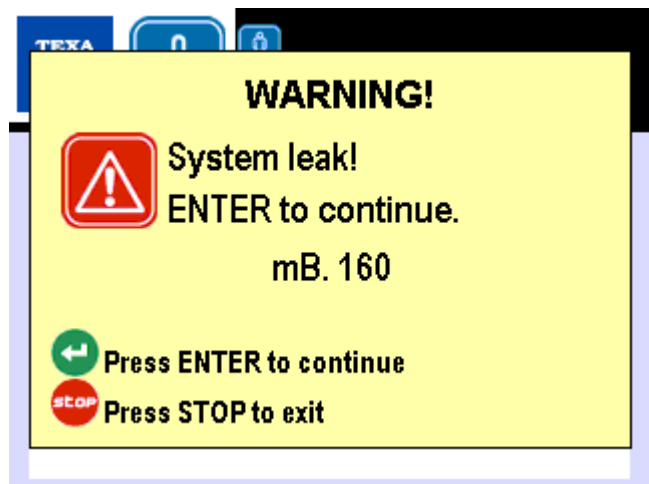
Contrôler la connexion du système et/ou des composants.



<p><b>Fuite causée par des problèmes de solution rapide (ex : étanchéité d'un raccord)</b></p>	<p>Résoudre le problème.                    Appuyer sur .                  Procéder au lavage</p>
<p><b>Fuite causée par des problèmes inconnus ou solution complexe</b></p>	<p>Appuyer sur  .                  Identifier la cause de la fuite et résoudre le problème.                  Recommencer la procédure de lavage depuis le début.</p>

En absence de fuites, le système est prêt pour le lavage.

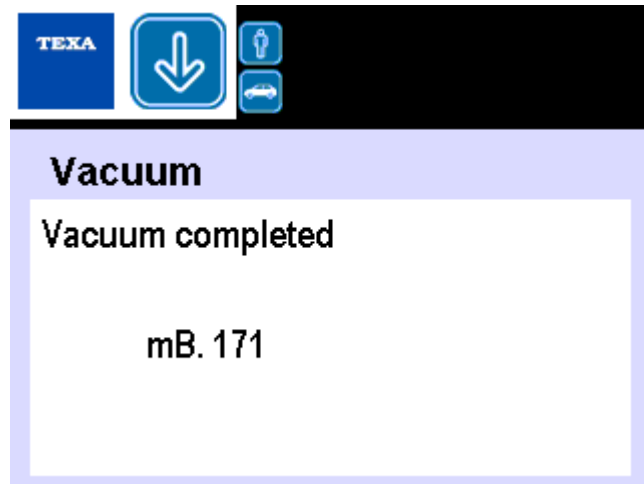

La phase de **lavage** est lancée.  
Le réfrigérant à l'état liquide est chargé et s'écoule à l'intérieur du système et parvient à la bouteille de lavage remplie des impuretés enlevées.

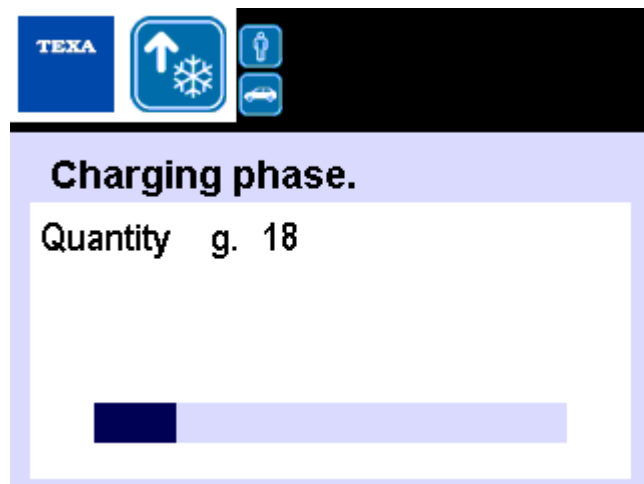

Au terme de cette phase de **lavage**, le système et/ou composants sont pleins de réfrigérant liquide.  
La bouteille de lavage contient le réfrigérant contaminé.  
Dans le but de vider le système et la bouteille de lavage, la **récupération** du réfrigérant est lancée.



Dès la récupération terminée, la station de recharge effectue un test de pression pour vérifier s'il y a des résidus de réfrigérant piégés dans le système et/ou dans la bouteille à cause de la congélation.

D'éventuelles augmentations inopinées de pression réactivent la récupération jusqu'à ce que le système ne se vide complètement.

Après le test de pression, la station de recharge **évacue le liquide contaminé** (huile compresseur, additif UV) dans le flacon d'huile usée.

L'évacuation du liquide contaminé est numérisée par un compte à rebours.

La quantité de contamination liquide est exprimée en cc.

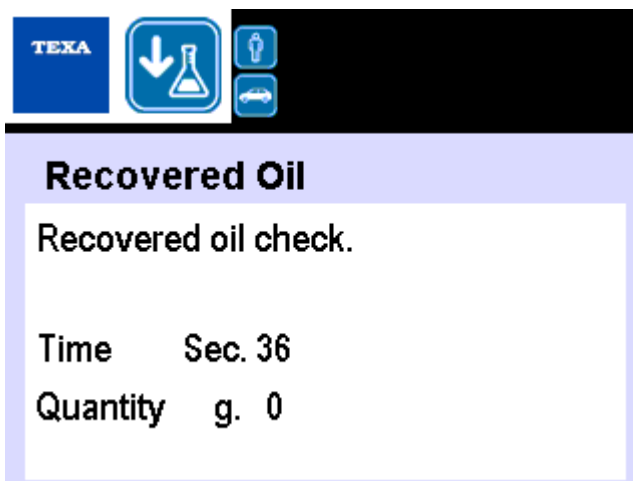

Si la station de recharge est équipée d'une imprimante, un rapport relatif est émis concernant la procédure réalisée.

La station de recharge notifie la fin de la procédure de nettoyage.

Appuyer sur  .



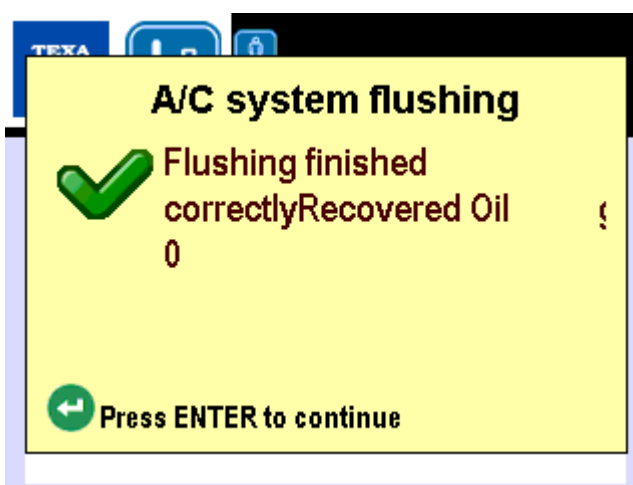



Le menu **Fonctions Additionnelles** s'affiche.



## 9.1 Notifications d'alarme

En présence d'alarmes, défauts ou nécessité de maintenance, des messages sont émis.

**L'apparition de ces messages est accompagnée par un signal sonore.**

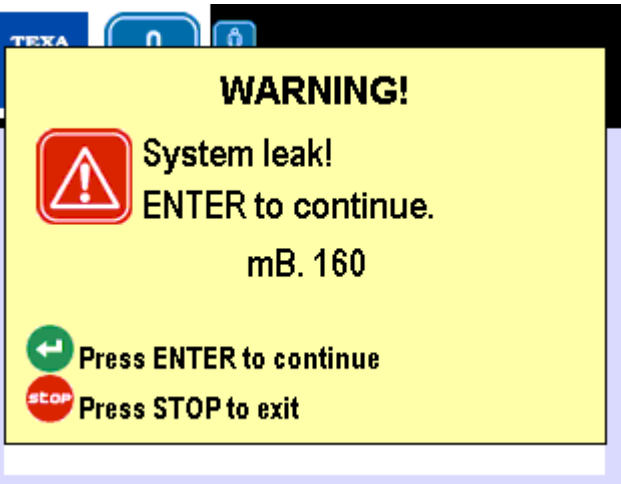
<p>Le message apparaît <b>durant</b> la phase de <b>récupération</b> si la température est élevée et/ou réservoir interne se trouve à la limite de la capacité de pression. Laisser refroidir pendant 30 mins.</p> <p>Appuyer sur .</p> <p><b>Si le problème persiste, s'adresser à TEXA S.p.A ou à un revendeur agréé.</b></p>	
<p>Le message apparaît <b>au début ou durant</b> la phase de <b>vide</b> si une pression à l'intérieur du système de climatisation est relevée.</p> <p>Quitter en appuyant sur .</p>	
<p>Le message apparaît <b>durant</b> la phase de <b>test de fuites</b>. La valeur de vide en mBar est indiquée. Vérifier le système de climatisation.</p> <p>Appuyer sur  pour continuer.</p> <p>Appuyer sur  pour quitter.</p>	

La quantité de réfrigérant est insuffisante pour effectuer le lavage.

Effectuer la phase de remplissage du réservoir interne (faire référence au manuel technique de la station de recharge).

Vérifier le système de climatisation.

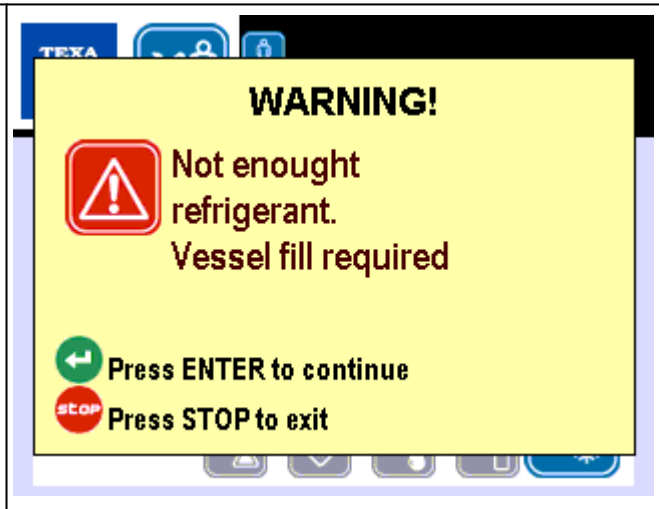

## 10 RECOMMANDATIONS POST-LAVAGE

Après avoir effectué le lavage d'un système, il est conseillé de procéder à certaines opérations de maintenance du système de climatisation :

- *Remplacer tous les joints toriques du système.*
- *Remplacer le filtre déshydrateur ou l'accumulateur.*
- *Décharger et remplacer l'huile du compresseur.*
- *Remonter le système de climatisation complet.*
- *Pressuriser le système à l'azote et contrôler la présence de fuites éventuelles.*
- *Effectuer le vide poussé du système pour enlever toute l'humidité.*
- *Injecter l'additif UV par mesure de prévention de possibles fuites.*
- *Recharger le lubrifiant ainsi que le réfrigérant comme exigé par le fabricant.*
- *Vérifier que le système fonctionne correctement (bruit émis, pression, performances, fuites, etc..).*

# 11 ENTRETIEN

Voici les opérations d'entretien à réaliser sur les composants du kit de nettoyage.

**Faire référence au manuel technique de la station de recharge pour les opérations d'entretien relatives à l'appareil.**

## 11.1 Remplacement du filtre déshydrateur de la Bouteille de Lavage



Remplacer périodiquement le filtre déshydrateur de la bouteille de lavage.

	<b>Le filtre déshydrateur doit être remplacé à chaque 10 nettoyages individuels ou à chaque 3 lavages multiples (si le système est très sale).</b>
---	--

	<b>Ne pas enlever les bouchons qui scellent le filtre déshydrateur sauf si indiquée par la procédure.</b>
---	---

Procéder comme suit :

1. Éteindre et déconnecter la station de recharge.
2. S'assurer que la bouteille de lavage ne contienne pas de réfrigérant.

<p>3. Enlever la tubulure de service bleue de la station de recharge.</p> <p>4. Enlever le raccord en aval du filtre déshydrateur à l'aide d'une clé de mesure adéquate.</p>	
<p>5. Enlever le filtre déshydrateur saturé depuis le raccord en amont à l'aide d'une clé de mesure adéquate.</p>	

	<b>Effectuer les opérations reportés ci-après le plus rapidement possible pour éviter de détériorer le filtre déshydrateur.</b>
---	---

6. Enlever les bouchons qui scellent le filtre déshydrateur.
7. Réinstaller le filtre déshydrateur (cod. 3906914) sur le raccord en amont.
8. Relier à nouveau le raccord en aval du filtre déshydrateur à l'aide d'une clé de mesure adéquate.

## 11.2 Nettoyage interne de la bouteille de lavage

Nettoyer périodiquement à l'intérieur de la bouteille de lavage.



**Protégez vos yeux et mains des particules solides qui pourraient gicler durant le nettoyage.**

Procéder comme suit :

1. Éteindre et déconnecter la station de recharge.
2. S'assurer que la bouteille de lavage ne contienne pas de réfrigérant.

3. Enlever le bouchon chromé placé à la base de la bouteille de lavage.
4. Ouvrir la valve placée dans la partie inférieure de la bouteille de lavage.



5. Nettoyer en injectant de l'air comprimé dans l'entrée de la bouteille : les contaminations seront expulsées à travers le trou.

**Il est conseillé de placer sous la bouteille un petit conteneur pour récupérer les contaminations expulsées.**



6. Fermer la valve.
7. Remonter le bouchon chromé.

## 12 INFORMATIONS ENVIRONNEMENTALES



**Pour plus d'informations concernant l'élimination de ce produit, veuillez consulter la brochure fournie.**

## 13 MENTIONS LÉGALES

### TEXA S.p.A.

Via 1 Maggio, 9 - 31050 Monastier di Treviso - ITALY

Code fiscale.- N.I. Registre des sociétés de Treviso - N° TVA: 02413550266

Société avec actionnaire unique et assujettie aux activités de direction et de coordination de Opera Holding S.r.l.

Capital social 1.000.000 € i.v. - R.E.A. N. 208102

Représentant légal: M. Bruno Vianello

Téléphone +39 0422.791.311

Fax +39 0422.791.300

[www.texa.com](http://www.texa.com)

Pour les mentions légales, veuillez-vous référer au **Livret de Garantie Internationale** fourni avec le produit acheté.